

BE COOL

BEDIENUNGSANLEITUNG

Mobiles Klimagerät

BC14KL25W

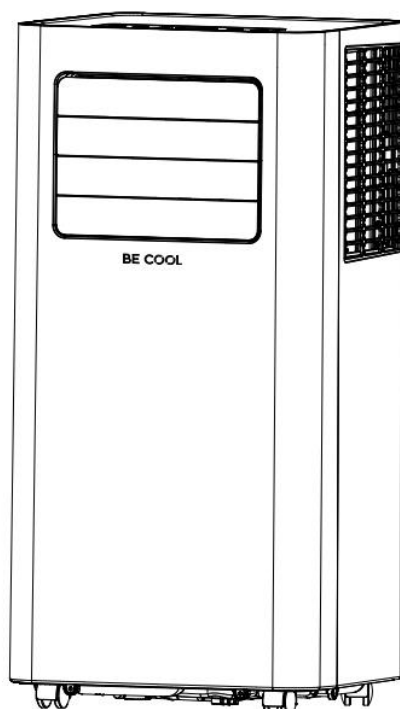

HERZLICHEN GLÜCKWUNSCH!
VIELEN DANK, DASS SIE SICH FÜR EIN PRODUKT VON **BE COOL**
ENTSCHIEDEN HABEN.

Diese Bedienungsanleitung gibt es in folgenden Sprachen

DE	FR	IT	NL	ES	CZ	SK
	18	36	53	71	89	107
RO	PL	SL	HR	EN		DOC
125	143	161	178	195		219



Aktuelle Bedienungsanleitungen und weitere Sprachen

Laden Sie aktuelle Bedienungsanleitungen in verschiedenen Sprachen über den Link www.schuss-home.at/downloads herunter oder scannen Sie den abgebildeten QR-Code. Befolgen Sie die Anweisungen auf der Webseite.



LESEN SIE BITTE DIE BEDIENUNGSANLEITUNG SORGFÄLTIG DURCH BEVOR SIE MIT MONTAGE, INSTALLATION, BEDIENUNG ODER WARTUNG BEGINNEN. SCHÜTZEN SIE SICH SELBST UND ANDERE, INDEM SIE DIE SICHERHEITSHINWEISE BEFOLGEN. DIE NICHTBEACHTUNG VON ANWEISUNGEN KÖNNTE ZU PERSONEN UND/ODER SACHSCHÄDEN UND/ODER ZUM VERLUST DES GARANTIEANSPRUCHS FÜHREN!

WICHTIGE INFORMATIONEN
ZUR SICHERHEIT, STANDORT
UND ZUM ELEKTRISCHEN
ANSCHLUSS.

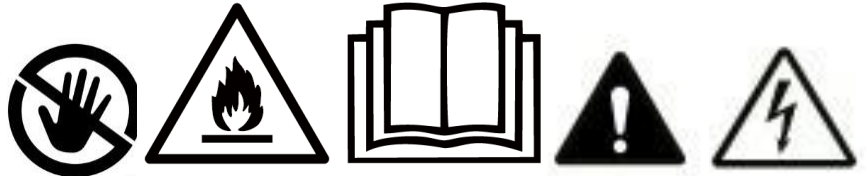

1. Lesen Sie bitte alle Anweisungen sorgfältig durch, bevor Sie das Gerät benutzen.
2. Verwenden Sie dieses Gerät ausschließlich gemäß den Richtlinien in der Bedienungsanleitung. Jede andere Verwendung, die nicht vom Hersteller empfohlen wird, könnte zu Bränden, elektrischen Schlägen oder Personenschäden führen.
3. Dieses Gerät ist ausschließlich zum Klimatisieren von Wohnräumen in Haushalten vorgesehen und darf für keine anderen Zwecke eingesetzt werden.
4. Das Gerät ist nicht für Dauer- und Präzisionsbetrieb geeignet und sollte auch nicht zur Kühlung elektrischer Systeme eingesetzt werden (z.B.: in Serverräumen).
5. Es ist verboten die Eigenschaften dieses Gerätes wie auch immer anzupassen oder zu modifizieren und verwenden Sie nur vom Hersteller empfohlene Ersatz- und Zubehörteile (Nichtbeachtung führt zum Verlust der Garantie und Gewährleistung).
6. Wenden Sie sich für eventuelle Reparaturen des Geräts, des Netzsteckers oder Kabels stets und ausschließlich an vom Hersteller autorisierte Kundendienststellen. Die Kundendienststellen können Sie online unter <https://schuss-home.at/> abrufen.



BE COOL

7. Entfernen Sie die Verpackung und stellen sicher, dass das Klimagerät nicht beschädigt ist. Im Zweifelsfall verwenden Sie das Klimagerät nicht und kontaktieren Sie die Servicestelle oder Ihren Händler.
 8. Halten Sie Kinder von Verpackungsmaterial fern. Bei Verschlucken besteht Erstickungsgefahr!
 9. Ist das Stromversorgungskabel beschädigt muss es vom Hersteller oder einer autorisierten Servicestelle ausgetauscht werden, um alle möglichen Risiken zu vermeiden.
 10. Das Gerät muss in Übereinstimmung mit lokalen Aufstellungs- und Betriebsvorschriften für elektrische Anlagen installiert werden.
 11. Die elektrische Steckdose, in der Sie das Gerät anschließen, darf nicht defekt oder lose sein und muss für die erforderliche Strombelastung geeignet und vor allem zuverlässig geerdet sein. Im Zweifelsfall lassen Sie Ihre elektrische Installation von einem qualifizierten Elektriker überprüfen.
 12. Vor Anschluss an das Netz müssen Sie überprüfen, ob Stromart und Netzspannung mit den Angaben des rückseitig befindlichen Gerätetypenschildes übereinstimmen.
 13. Vermeiden Sie die Verwendung eines Verlängerungskabels, denn dieses könnte überhitzten und einen Brand erzeugen.
 14. Verdrehen Sie das Netzkabel nicht und knicken Sie es nicht ab.
-
15. Dieses Gerät darf ausschließlich von Erwachsenen benutzt werden.
 16. Kinder unter 8 Jahre und Personen mit eingeschränkten physischen, psychischen, sensorischen oder geistigen Fähigkeiten sowie mangelnder Erfahrung und Wissen dürfen dieses Gerät nur benutzen, wenn es unter einer angemessenen Aufsicht geschieht und es zu einer ausführlichen Anleitung zur Benutzung des Geräts in einer sicheren Art und Weise gekommen ist, sowie die bestehenden Gefahren beschrieben wurden.
 17. Lassen Sie Kinder nicht mit der Verpackung spielen und achten Sie auch darauf, dass Kinder nicht mit dem Gerät spielen.
-
18. Verwenden Sie das Klimagerät nicht im Freien.
 19. Verwenden Sie das Gerät nicht mit nassen Händen.
 20. Betreiben Sie das Gerät keinesfalls in Räumen wo Gas, Öl oder Schwefel vorkommen.
 21. Stellen Sie das Gerät nicht in der Nähe von Wärmequellen auf (z.B.: neben Heizanlagen und Gasthermen) und vermeiden Sie direkte Sonneneinstrahlung.
 22. Halten Sie einen Mindestabstand von mind. 50cm zu brennbaren Stoffen (z.B. Alkohol, u.ä.) oder unter Druck befindlichen Gefäßen (z.B. Sprühbehälter) ein.
 23. Benutzen Sie das Klimagerät nicht in der Nähe von Wasser oder starker Feuchtigkeit, z.B. im feuchten Keller, neben Schwimmbecken, Badewanne oder Dusche. Achten Sie darauf, dass kein Wasser in das Gerät eindringt.
 24. Stellen Sie keine schweren oder heißen Gegenstände auf das Gerät und decken Sie das Gerät nie ab.
 25. Stecken Sie niemals Finger, Stifte oder andere Gegenstände in das Gerät und achten Sie darauf, dass Luftein- und -auslass niemals blockiert werden.
 26. Schalten Sie das Gerät immer aus, bevor Sie den Netzstecker ziehen.

BE COOL

27. Ziehen Sie nicht am Netzkabel, um das Gerät vom Netzstrom zu trennen. Ziehen Sie immer am Stecker, um das Netzkabel herauszuziehen. Fassen Sie den Stecker nicht mit nassen Händen an, um Stromschläge zu vermeiden.
28. Ziehen Sie den Stecker, wenn Sie das Gerät nicht verwenden, bevor Sie es reinigen, es gewartet werden muss oder von einem Ort zu einem anderen bewegt wird.
29. Weist das Gerät einen Defekt auf, so schalten Sie es mit der Ein/Aus-Taste am Bedienfeld aus und kontaktieren Sie die Kundenhotline.
-
30. Erhalten Sie das Klimagerät in einem guten Zustand, indem Sie das Gerät pflegen und reinigen.
31. Der Luftfilter ist mindestens einmal wöchentlich zu reinigen.
32. Bewahren Sie das Gerät senkrecht an einem sicheren, trockenen und für Kinder unzugänglichem Ort auf, wenn es nicht verwendet wird. Verdecken Sie das Gerät nicht mit Kunststoffverpackungen.
33. Lagern Sie das Gerät in einem Raum ohne in Betrieb befindliche Zündquellen (z. B. offenes Feuer, ein Betriebsgasgerät oder eine Elektroheizung mit offener Wärmequelle).
34. Das Klimagerät ist in aufrechter Position oder leichter Seitenlage zu transportieren. Entleeren Sie zuvor den internen Kondenswasserbehälter. Warten Sie mindestens eine Stunde nach dem Gerätetransport, bevor Sie das Gerät einschalten.
35. Wenden Sie sich für eventuelle Reparaturen des Geräts, des Netzsteckers oder Kabels stets und ausschließlich an vom Hersteller autorisierte Kundendienststellen.
36. Verwenden Sie keine Mittel, um den Abtauprozess zu beschleunigen oder zu beseitigen, das Gerät macht dies selbstständig.
37. Falls Sie Fragen zur Instandhaltung haben, können Sie mit der vom Hersteller autorisierten Kundenhotline/ Servicestelle in Kontakt treten.

WARNUNG Der Hauptschalter und der On/Off-Schalter sollte nicht als alleiniges Mittel zur Stromtrennung verwendet werden. Ziehen Sie immer den Netzstecker aus, bevor Sie mit Wartungsarbeiten beginnen oder das Gerät bewegen.

Um die Gefahr eines elektrischen Schlags zu vermeiden, ziehen Sie den Stecker aus der Steckdose, wenn das Gerät nicht in Verwendung ist - ebenso vor jeder Reinigung.





BE COOL

SPEZIFISCHE INFORMATIONEN ZUM KÄLTEMITTEL R290

1. R290 ist ein Kältemittel gemäß den EG-Umweltvorgaben.
2. Das Kältemittel ist geruchslos.
3. Das Gerät ist in einem Raum aufzustellen, in dem sich keine Zündquellen im Betrieb befinden
(z.B.: offenes Feuer, in Betrieb befindliche Gas- und Elektrogeräte mit offener Wärmequelle)
4. Sie dürfen das Klimagerät weder perforieren noch verbrennen.
5. Es ist darauf zu achten, dass der Kühlkreislauf nicht angebohrt wird.
6. Nicht belüftete Räume, in denen das Gerät installiert, betrieben oder gelagert wird, müssen so gebaut sein, dass sich eventuelle Kältemittelverluste nicht anstauen. So werden Brand- oder Explosionsgefahren vermieden, welche durch eine von Elektroöfen, Kochherden oder anderen Zündquellen verursachte Zündung des Kältemittels entstehen.
7. Das Gerät ist so zu verwahren, dass keine mechanischen Schäden auftreten können.
8. Die Personen, die an einem Kühlkreis arbeiten bzw. Eingriffe vornehmen, müssen im Besitz einer von einer bevollmächtigten Behörde ausgestellten gültigen Bescheinigung sein, welche ihre Sachkenntnis hinsichtlich des Umgangs mit Kältemitteln durch eine von den Industrieverbänden anerkannte Bewertungsspezifikation bescheinigt.
9. Die Reparatureingriffe müssen entsprechend der Anleitungen der Herstellerfirma des Gerätes durchgeführt werden. Reparatur- und Wartungseingriffe, die den Einsatz von weiterem Fachpersonal erforderlich machen, sind unter der Aufsicht der Fachkraft durchzuführen, welche für den Umgang mit entzündlichen Kältemitteln zuständig ist.

BE COOL

Recycling, Entsorgung, Konformitätserklärung

	<p><u>RECYCLING</u></p> <p>Die Verpackungsmaterialien können recycelt werden. Deswegen wird empfohlen, diese im sortierten Abfall zu entsorgen</p>
	<p><u>ENTSORGUNG</u></p> <p>Das Symbol "durchgestrichene Mülltonne" erfordert die separate Entsorgung von Elektro- und Elektronik-Altgeräten (WEEE). Elektrische und elektronische Geräte können gefährliche und umweltgefährdende Stoffe enthalten. Entsorgen Sie dieses daher nicht im unsortierten Restmüll, sondern an einer ausgewiesenen Sammelstelle für Elektro- und Elektronik-Altgeräte. Dadurch tragen Sie zum Schutz der Ressourcen und der Umwelt bei. Für weitere Informationen wenden Sie sich bitte an Ihren Händler oder die örtlichen Behörden. Richtlinie 2012/19/EU</p>
	<p><u>BATTERIEENTSORGUNG</u></p> <p>Gemäß der aktuellen Gesetzesverordnung über Batterien, Akkumulatoren und verwandte Abfälle weist das Symbol der durchgestrichenen Mülltonne auf der Batterie darauf hin, dass es verboten ist, Altbatterien im Hausmüll zu entsorgen. Batterien und Akkus enthalten stark umweltbelastende Stoffe. Der Benutzer ist verpflichtet, Altbatterien an den Sammelstellen in der Gemeinde oder in den entsprechenden Behältern zu entsorgen. Der Service ist kostenlos. Auf diese Weise werden die gesetzlichen Anforderungen eingehalten und die Umwelt geschont.</p> <p>Diese Zeichen finden Sie auf Batterien:</p> <p>Li = Batterie enthält Lithium Al = Batterie enthält Alkali Mn = Batterie enthält Mangan CR 2025 (Li); AA (Al, Mn); AAA (Al, Mn)</p>
	<p><u>KONFORMITÄTSEKTLÄRUNG</u></p> <p>Hiermit bestätigen wir, dass dieser Artikel den grundlegenden Anforderungen, Vorschriften und Richtlinien der EU entspricht. Die ausführliche Konformitätserklärung können Sie jederzeit unter folgendem Link einsehen:</p> <p>https://www.schuss-home.at/downloads</p>

Irrtümer und technische Änderungen vorbehalten.

BE COOL

SCHEMATISCHE DARSTELLUNG

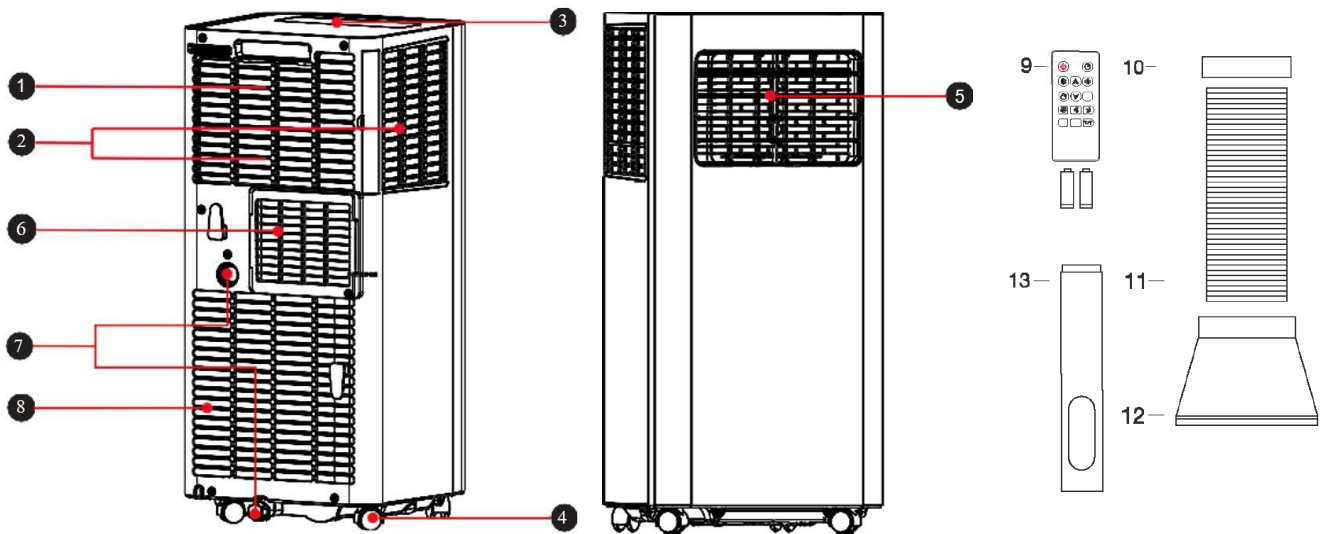

1) Tragegriff

2) Lufteinlassgitter

3) Bedienfeld

4) Laufrollen

5) Einstellbare Lüftungsklappen

6) Abluftauslass

7) Wasserablauf

8) Lufteinlassgitter

9) 2xAAA-Batterien + Fernbedienung

10) Abluftschlauchadapter

11) Abluftschlauch

12) Fensteradapter

13) Fensterschiene

INSTALLATION UND EINSTELLUNG

- **Achtung:** Bevor Sie das mobile Klimagerät zum ersten Mal verwenden, lassen Sie es mindestens zwei Stunden lang stehen.
- Transportieren und bewegen Sie das Gerät nur in aufrechter Position.
- Stellen Sie das Klimagerät auf einen geraden, ebenen und trockenen Untergrund, halten Sie einen Mindestabstand von 50 cm um das Gerät herum frei, für eine optimale Luftzirkulation.

Fernbedienung

Stellen Sie sicher, dass die Batterien korrekt eingesetzt sind, bevor Sie die Fernbedienung verwenden.

Die Schritte zur Installation sind wie folgt:

- Schieben Sie die Abdeckung auf der Rückseite der Fernbedienung auf, um sie zu öffnen.
- Setzen Sie zwei neue AAA-Batterien (DC1.5V) ein und achten Sie darauf, die Pole richtig auszurichten.

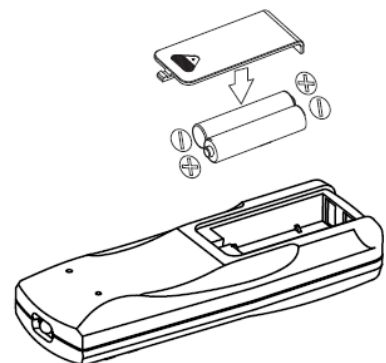

Symbolbild

BE COOL

- Stellen Sie sicher, dass die Batterien fest eingesetzt sind.

Warnung:

- Es dürfen nur AAA DC 1,5V-Batterien verwendet werden. Verwenden Sie niemals wiederaufladbare Batterien oder andere Batterietypen.
- Ersetzen Sie immer beide Batterien; mischen Sie niemals neue mit alten Batterien.
- Bitte entfernen Sie die Batterien, wenn das Gerät längere Zeit nicht verwendet wird.

Installation des Abluftschlauchs

- Schrauben Sie den Abluftschlauch (mit Adapter) an den Abluftauslass an der Rückseite des Gerätes (im Gegenuhrzeigersinn, Abb. 1).



Abb.1

Fensterschiene Montage

Öffnen Sie das Fenster zur Hälfte und bringen Sie die Fensterschiene am Fensterrahmen an (siehe Abbildungen 2 und 3). Die Montage kann in horizontaler und vertikaler Richtung erfolgen.

- Passen Sie die Fensterschiene an die Größe des Fensters an, indem Sie ihre Enden an den Fensterrahmen angleichen und ihn fixieren.
-

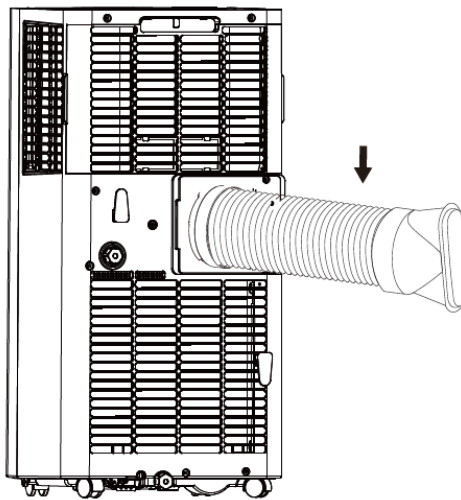

Abb. 2



Abb. 3

BE COOL

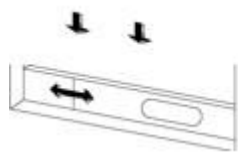
Klimagerät installieren

Stellen Sie das Gerät mit montiertem Abluftschlauch in die Nähe vom Fenster. Beachten Sie da-bei den Mindestabstand von 50 cm zwischen dem Gerät und den angrenzenden Wänden oder Gegen-ständen (Abb. 4).

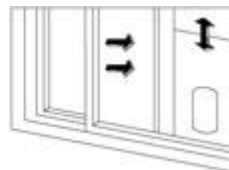
Hinweise:

- Das flache Ende des Abluftschlauchs muss ordnungsgemäss eingerastet sein.
- Der Luftschlauch darf nicht verdreht sein oder grössere Biegungen aufweisen (mehr als 45°). Platzieren Sie keine Hindernisse in der Nähe des Luftenlasses oder Luftauslass der Anlage.
- Ziehen Sie die Enden des Abluftschlauchs auseinander und schliessen Sie das flache Ende des angeschlossenen Abluftschlauchs mit der ovalen Öffnung an der Fensterschiene an.

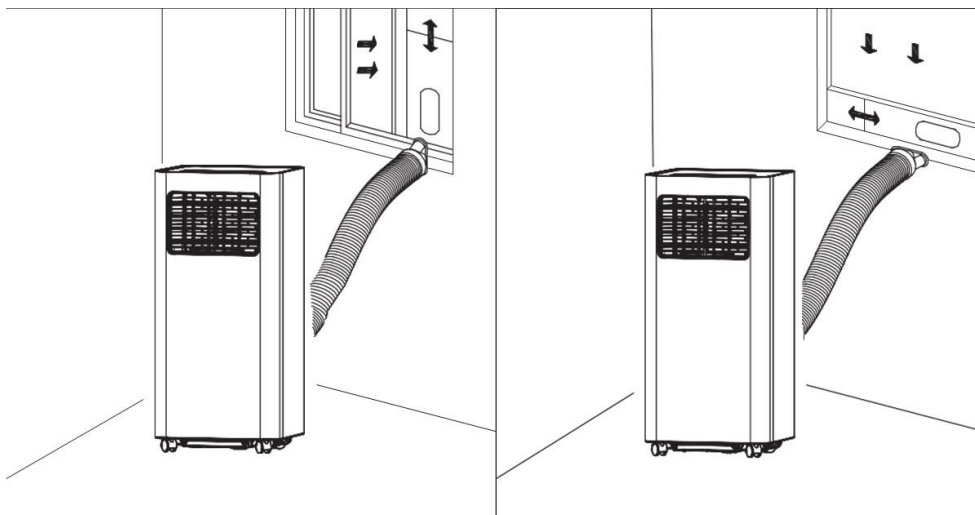
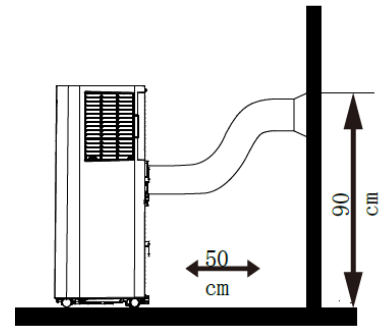

Anmerkung:

- Der Abluftschlauch kann von 28 cm bis 150 cm verlängert werden; seine Länge ist passend für dieses Produkt konzipiert. Verlängern Sie ihn nicht noch weiter und tauschen Sie ihn auch nicht gegen einen anderen Schlauch aus, da dies die Funktion des Klimagerätes negativ beeinträchtigen könnte.
- Lassen Sie den Luftabzug immer frei, um das Gerät vor Überhitzung zu schützen.

BE COOL

Hinweis:

Es ist wichtig, dass das Abluftrohr nicht abgeknickt ist.
Eine falsche Installation beeinträchtigt die Funktionsweise der Klimaanlage.
Verhindern Sie scharfe Biegungen des Abluftrohrs.
Stellen Sie sicher, dass die Luft ungehindert aus dem Abluftrohr ausströmen kann.

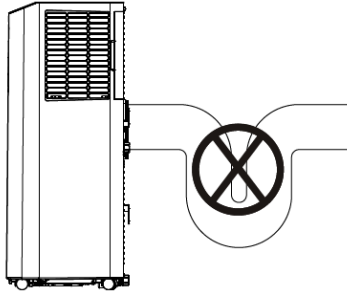

BEDIENFELD UND FERNBEDIENUNG

Bedienfeld & Fernbedienung

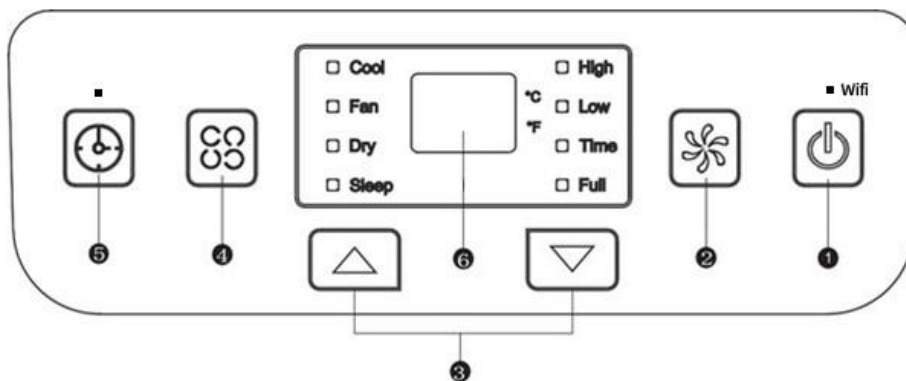

1) Ein/Aus-Taste

- Zum Ein- und Ausschalten des Geräts.

2) Einstellung der Ventilatorgeschwindigkeit

- Im Kühl- oder Lüftermodus, um zwischen hoher und niedriger Windgeschwindigkeit zu wählen.
- Im Modus „Trocknen“ kann die Taste nicht verwendet werden, da die niedrigste Windgeschwindigkeit vorprogrammiert ist.

3) Tasten Auf und Ab

- Zum Anpassen der Temperatur- oder Timereinstellungen (Erhöhen/Absenken).
- Zum Wechseln zwischen Grad Celsius und Fahrenheit drücken Sie beide Tasten gleichzeitig.

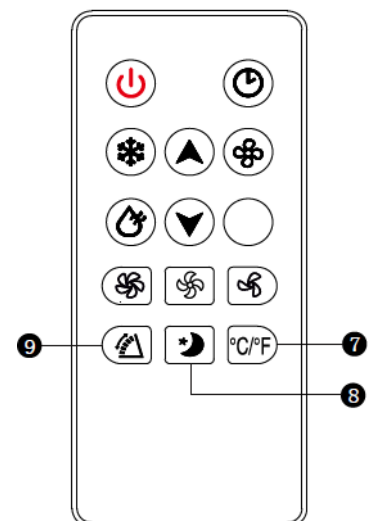

BE COOL

4) Betriebsmodus

- Um einen Modus auszuwählen, drücken Sie diese Taste, es stehen folgende Modi zur Verfügung: kühlen, trocknen oder lüften.

5) Timer-Taste

- Wenn das Klimagerät eingeschaltet ist, drücken Sie die Taste um den Abschalttimer Abschaltprogramm zu aktivieren. Wenn sich das Gerät im Schlafmodus befindet, aktiviert die TIMER-Taste das automatische Einschaltprogramm.
- Nach dem Tastendruck blinkt die Anzeige; die Zeiteinstellung erfolgt durch das Betätigen der Auf- und Ab-Tasten.
- Das Zeiteinstellungsfenster liegt zwischen 1 und 24 Stunden und die Anpassung erfolgt in Intervallen von 1 Stunde.

6) Display

7) °C/°F-Taste

- Zum Anpassen der Temperaturanzeige zwischen °C und °F.

8) SLEEP-Taste

- Drücken Sie diese Taste, um den SLEEP-Modus auszuwählen.

9) Schwenkfunktion-Taste

- Drücken Sie diese Taste, um die Schwenkfunktion zu aktivieren.

BEDIENUNGSANWEISUNGEN

KÜHLEN

- Drücken Sie die Taste MODE bis die Kontrollleuchte COOL (kühlen) auf dem Display aufleuchtet.
- Drücken Sie die Tasten AUF/AB, um die Temperatur im Bereich von 16 °C bis 30 °C einzustellen.
- Drücken Sie die Taste SPEED, um die gewünschte Lüfterstufe (HOCH oder NIEDRIG) auszuwählen.

LÜFTEN

- Drücken Sie die MODE-Taste bis die Kontrollleuchte FAN aufleuchtet.
- Mit der Taste SPEED können Sie die Ventilatorgeschwindigkeit einstellen. HOCH und NIEDRIG werden zyklisch ausgewählt (Hoch> Niedrig> Hoch).
- Die Temperatur kann nicht eingestellt werden.

TROCKNEN

- Drücken Sie die MODE-Taste bis die Kontrollleuchte DRY aufleuchtet.
- In diesem Modus können Sie die Ventilatorgeschwindigkeit und die Temperatur nicht einstellen.

BE COOL

- Schrauben Sie den Ablassdeckel des Behälters ab und öffnen Sie den Bodenablaufstopfen.
- Schliessen Sie ein Ende des Entwässerungsschlauches an die Abflussöffnung an
- Legen Sie das andere Schlauchende in einen Eimer o.ä. Behälter.
- **Hinweis:** Bitte demontieren Sie im Dry-Modus den Abluftschlauch, da sonst die Leistung beeinträchtigt wird und der Wasservoll-Alarm "FL" ertönt.

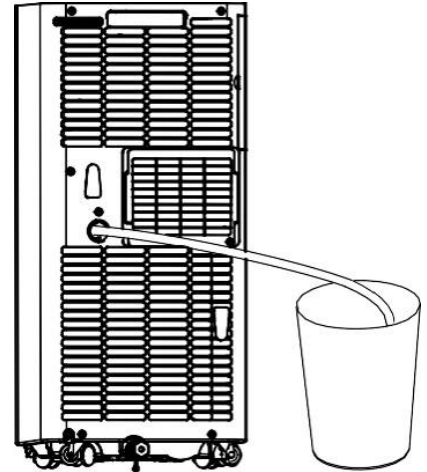

Timer

- Im Schlafmodus können Sie durch Drücken der TIMER-Taste das automatische Einschaltprogramm (1 bis 24 Stunden) aktivieren. Die TIMER-Kontrollleuchte leuchtet auf, und das Display beginnt zu blinken.
- Wenn das Klimagerät eingeschaltet ist, drücken Sie die TIMER-Taste, um das automatische Abschaltprogramm zu aktivieren. Die TIMER-Kontrollleuchte leuchtet auf, und das Display blinkt.

ENTWÄSSERUNGSMETHODEN

Periodische Entwässerung

- Wenn das Gerät stoppt, weil die Bodenwanne voll ist, schalten Sie es aus und ziehen Sie den Netzstecker.
- Hinweis: Bewegen Sie das Klimagerät vorsichtig, andernfalls kann das Wasser innen überlaufen.
- Stellen Sie einen Eimer unter den Wasserauslass auf der Rückseite des Gerätes.
- Schrauben Sie die Verschlusskappe für den Ablauf auf und ziehen Sie den Bodenablaufstopfen, damit das Wasser automatisch in das Behältniss fließen kann.

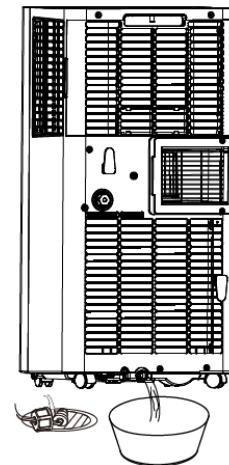

Hinweise:

- Halten Sie den Behälterablassdeckel und den Stöpsel in Reichweite.
- Sie können das Gerät dabei leicht nach hinten kippen.
- Sollte der Wasserbehälter nicht die ganze Menge des Wassers auf einmal aufnehmen, schliessen Sie den Bodenablaufstopfen früh genug, damit kein Wasser auf den Boden oder den Teppich fließt.
- Wenn kein Wasser mehr ausläuft, setzen Sie den Bodenablaufstopfen ein und schliessen Sie den Behälterablassdeckel wieder.

BE COOL

Bemerkung: Vergessen Sie nicht, den Bodenablaufstopfen wiedereinzusetzen, bevor Sie die Anlage wieder einschalten.

Kontinuierliche Entleerung

- Nur einsetzbar im Kühlen- und Entfeuchten-Modus.
- Schrauben Sie den Behälterablassdeckel ab und öffnen Sie den Bodenablaufstopfen.
- Schliessen Sie ein Ende des Entwässerungsschlauches an die Abflussöffnung an
- Legen Sie das andere Schlauchende in einen Eimer.

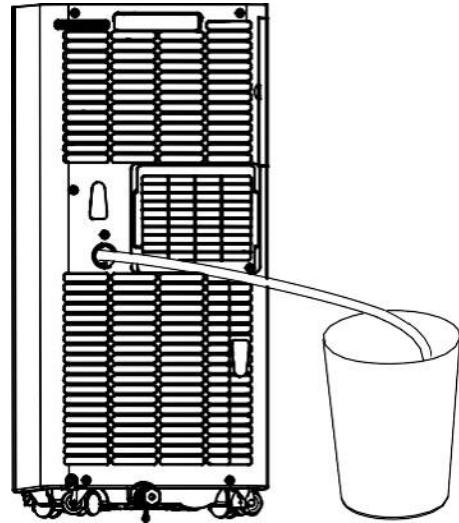

REINIGUNG UND WARTUNG

Schalten Sie das Gerät vor Reinigungs- und Wartungsarbeiten aus und ziehen Sie den Stecker aus der Steckdose.

Reinigung

- Wischen Sie das Gerät mit einem leicht feuchten, weichen Tuch ab. Benutzen Sie kein chemisches Lösemittel, wie Gas, Alkohol oder Ähnliches.
- Falls das Gerät stark verschmutzt ist, verwenden Sie zusätzlich etwas neutrales Reinigungsmittel.

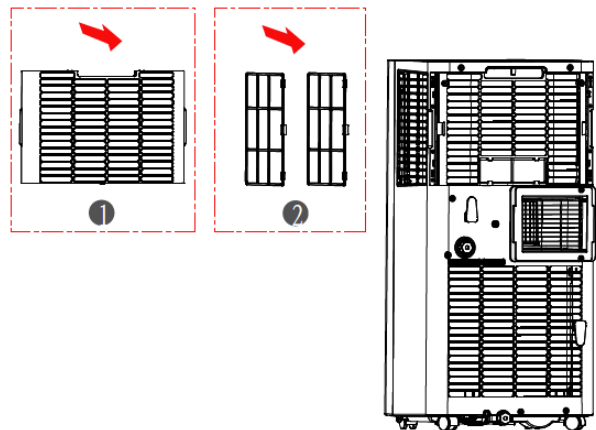

Wartung

Falls Filterrahmen und Filter verstaubt sind, v
Reinigen Sie den Filter alle zwei Wochen.

- Ziehen Sie die Filterrahmen, in Pfeilrichtung vorsichtig am Griff heraus, wie im Bild gezeigt.
- Nehmen Sie zuerst die Filtereinheit 1 heraus, und dann die 2.
- Waschen Sie den Luftfilter, indem Sie ihn vorsichtig mit warmen Wasser und (ca. 40 °C) mit einem neutralen Reinigungsmittel eintauchen. Spülen Sie den Filter und lassen Sie ihn an einem schattigen Ort trocknen.
- Legen Sie den Filter nach der Reinigung wieder ein.
- Setzen Sie zuerst die Filtereinheit 2 ein, und dann die 1.

BE COOL

AUFBEWAHRUNG

- Schrauben Sie die Abdeckung des Ablaufs auf, öffnen Sie die Kappe. Lassen Sie das ganze Restwasser in ein Becken ab oder schwenken Sie das Gerät leicht nach hinten, um das Wasser in einen Behälter zu leiten.
- Lassen Sie das Gerät im FAN-Modus (lüften) einen halben Tag lang in einem warmen und trockenen Raum laufen, um Schimmelbildung im Gerät zu verhindern.
- Schalten und stecken Sie das Gerät aus, wickeln Sie das Netzkabel um den Kabelhalter, setzen Sie die Kappe und Ablaufdeckplatte wieder ein.
- Demontieren Sie den Abluftschlauch und verwahren Sie ihn.
- Entfernen Sie die Batterien aus der Fernbedienung.
- Decken Sie das Gerät mit einer Kunststoffolie ab. Lagern Sie das Klimagerät an einem sauberen, trockenen und staubfreien Ort, ausserhalb der Reichweite von Kindern.

STÖRUNGSBEHEBUNG

Problem	Mögliche Ursache	Lösung
E1 wird angezeigt	Fehler am Abluftschlauchtemperatur-Sensor	Prüfen Sie den Sensor und den betroffenen Schaltkreis
E2 wird angezeigt	Fehler am Raumtemperatur-Sensor	Prüfen Sie den Sensor und den betroffenen Schaltkreis
E4 wird angezeigt	Schutz gegen Einfrieren	Die Umgebungstemperatur muss 8°C überschreiten.
Das Gerät funktioniert nicht	Kein Strom	Stecken Sie den Stecker ein und schalten Sie das Gerät ein
	Display zeigt FL	Entleeren Sie den Wassertank
Es ist nicht kalt genug	Direktes Sonnenlicht	Schliessen Sie die Vorhänge
	Türen und Fenster sind offen, der Raum ist voller Menschen oder es gibt andere Wärmequellen	Schliessen Sie Türen und Fenster oder fügen Sie eine weitere Klimaanlage hinzu
	Die Filter sind schmutzig	Reinigen oder ersetzen Sie die Filter
	Lufteinlass/Luftauslass ist verstopft	Entfernen Sie alle Fremdkörper
Der Lärmpegel ist zu hoch	Das Kühlgerät ist uneben positioniert	Stellen Sie das Gerät auf einen ebenen Untergrund
Der Kompressor funktioniert nicht	Der Überhitzungsschutz ist aktiv	Lassen Sie das Gerät 3 Minuten lang abkühlen, bevor Sie es wieder einschalten

BE COOL

- Versuchen Sie nicht, das Gerät selbst zu zerlegen, oder zu reparieren. Unqualifiziertem Reparaturversuche am Gerät können zu schweren Körperverletzungen oder erheblichem Sachschaden führen und jegliche Garantieansprüche würden erlöschen.
- Sollten Probleme auftreten, die unbekannt sind oder die empfohlene Lösung nicht funktionieren, kontaktieren Sie bitte eine Fachkraft.

Smart Home Wi-Fi Verbindungsanleitung

WICHTIG

Bitte beachten Sie, dass nur 2,4GHz-Netzwerke unterstützt werden!

Sendeleistung: max. 100mW

App Installation

Laden Sie sich die Applikation „*Smart life*“ vom Play Store (Android) oder dem App Store (iOS) herunter. Über den folgenden QR gelangen Sie direkt zum App-Download:



Scan QR code

Ein Gerät mit dem Netzwerk verbinden:

1. Das zu verbindende Gerät einschalten und am Gerät 5 Sekunden lang auf den „SPEED“ Knopf drücken, um sich mit dem Netzwerk verbinden zu können.
2. Öffnen Sie die „Smart Life“ App auf Ihrem Mobiltelefon und klicken Sie in der oberen rechten Ecke auf das „+“, um sich mit einem neuen Gerät zu verbinden.
3. Stellen Sie sicher, dass das Licht am Gerät blinkt (2x/Sekunde) und bestätigen Sie in der App, dass das Licht blinkt.
4. Anschließend wählen Sie das Wi-Fi Netzwerk aus (2.4 Ghz) und geben Sie das Passwort ein. Die App wird sich nun mit dem Gerät verbinden.

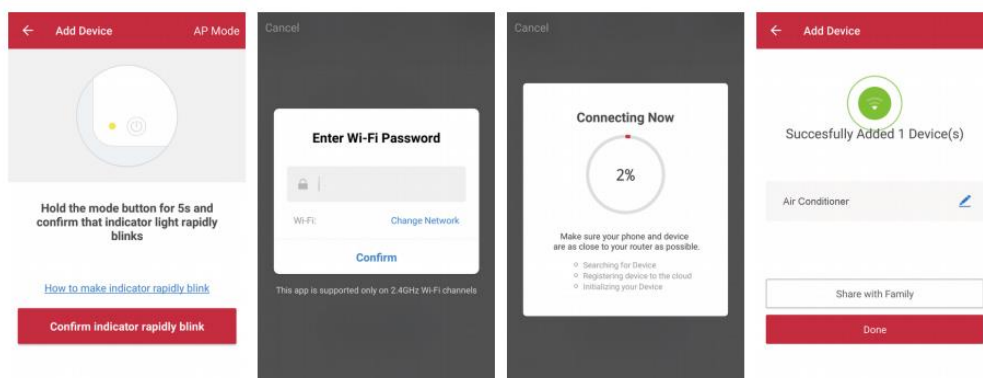

5. Das Gerät sollte nun in Ihrer App angezeigt werden und ist somit erfolgreich verbunden.

BE COOL

Hinweis:

- Wenn das Gerät in der App als „online“ angezeigt wird, kann es über die App gesteuert werden.
- Wenn das Gerät „offline“ ist, kann es über die App eingeschalten werden.

Die Anwendung funktioniert auch mit **Amazon Alexa** und **Google Assistant**



Technische Informationen	
Artikelnummer	BC14KL25W
Kühlleistung	14.000BTU / 4.100W
Max. Leistungsaufnahme	1.575W
Eingangsspannung	220-240V~
Frequenz	50Hz
WIFI-Übertragungsfrequenz:	2,4 GHz
Sendeleistung:	max. 100 mW
Kältemittel/Füllung/GWP	R290/0.250kg/3
Energieeffizienz EER	2.60
Energieeffizienzklasse	A
Luftumwälzung	460 m ³ /h
Geräuschpegel (Schalleistung)	65 dB(A)
Gewicht	27,5 kg
Abmessungen	365x320x745mm
Kontaktadressen für weitere Informationen	Schuss Home Electronic GmbH Scheringgasse 3, A-1140 Wien Tel: +43 (1) 97 0 21 – 0 Serviceline: +43 (1) 97 0 21 – 502 https://schuss-home.at/ FB-Nr: 236974 t / FB-Gericht: Wien

BE COOL

GARANTIE

Mit diesem Qualitätsprodukt von BE COOL haben Sie eine Entscheidung für Innovation, Langlebigkeit und Zuverlässigkeit getroffen.

Für dieses BE COOL Gerät gewähren wir eine Garantiezeit von 2 Jahren ab Kaufdatum gültig in Österreich!
Sollten in diesem Zeitraum wider Erwarten dennoch Servicearbeiten an Ihrem Gerät notwendig sein, garantieren wir Ihnen hiermit eine kostenlose Reparatur (Ersatzteile und Arbeitszeit) oder (nach Ermessen der Firma Schuss) das Produkt auszutauschen. Sollten weder Reparatur noch Tausch aus wirtschaftlichen Gründen möglich sein, behalten wir uns das Recht vor, eine Zeitwertgutschrift zu erstellen.

Bitte wenden Sie sich im Falle von Klimageräten auf jeden Fall als ersten Schritt an die Kundenhotline (siehe Kleber am Gerät bzw. Titelseite Gebrauchsanweisung), bei Ventilatoren hierzu an Ihren Fachhändler oder direkt an uns. Wir weisen darauf hin, dass Reparaturarbeiten, die nicht durch die autorisierte Vertragswerkstätte in Österreich vorgenommen worden sind, die Gültigkeit dieser Garantie sofort beenden.

Von dieser Garantie nicht umfasst sind:

- Reparatur oder Tausch von Teilen aufgrund üblicher Verschleißerscheinungen
- Schäden auf Grund Nichtbeachtung der Bedienungsanleitung
- Geräte, die - auch nur teilweise - gewerblich genutzt werden
- durch äußeren Einfluss mechanisch beschädigte Geräte (Sturz, Stoß, Bruch, unsachgemäßer Gebrauch etc.) sowie Abnutzungserscheinungen ästhetischer Art.
- Geräte, die unsachgemäß behandelt wurden
- Geräte, die nicht von unserer autorisierten Servicewerkstätte geöffnet wurden.
- Schäden, die in Folge nicht ordnungsgemäß geschlossener Kondenswasserablassventile von Klimageräten oder nicht korrekt eingesetztem Wasserbehälter entstanden sind.
- Nicht erfüllte Konsumentenerwartungen.
- Schäden, die auf höhere Gewalt, Wasser, Blitzschlag, Überspannung zurückzuführen sind.
- Geräte, bei denen die Typenbezeichnung und/oder Seriennummer am Gerät geändert, gelöscht, unleserlich gemacht oder entfernt worden ist.
- Dienstleistungen außerhalb unserer Vertragswerkstätten, die Transportkosten zu einer Vertragswerkstatt oder an uns und retour sowie die damit verbundenen Risiken.

Wir weisen nachdrücklich darauf hin, dass innerhalb der Garantiezeit bei Bedienungsfehlern oder wenn kein Fehler festgestellt wurde ein Pauschalbetrag von € 60,- (indiziert Basis VPI 2010, Juni 2015) in Rechnung gestellt wird.

Durch die Erbringung einer Garantieleistung (Reparatur oder Austausch des Gerätes) wird die absolut Garantiedauer von 2 Jahren ab Kaufdatum nicht verlängert.

Die 2 Jahres Garantie gilt nur gegen Vorlage des Kaufbelegs (muss Name und Anschrift des Händlers sowie die vollständige Gerätebezeichnung enthalten) und des dazugehörigen Garantiezertifikats, auf dem die Gerätetype sowie die Seriennummer (am Karton und auf der Geräterück- bzw. Unterseite ersichtlich) zu vermerken sind! Ohne Vorlage des Garantiezertifikats gilt nur die gesetzliche Gewährleistung!

Wir weisen ausdrücklich darauf hin, dass die gesetzlichen Gewährleistungsrechte durch diese Garantie nicht berührt werden und unvermindert fortbestehen.

Eine Schadenersatzpflicht seitens Schuss Home Electronic GmbH sowie deren Erfüllungsgehilfen besteht nur bei Vorliegen grober Fahrlässigkeit oder Vorsatz. Ausgeschlossen ist jedenfalls die Haftung für entgangenen Gewinn, erwartete, aber nicht eingetretene Ersparnisse, Folgeschäden und Schäden aus Ansprüchen Dritte. Schäden an oder für aufgezeichnete Daten sind immer aus der Schadenersatzpflicht ausgenommen.

Herzliche Gratulation zu Ihrer Wahl. Wir wünschen Ihnen viel Freude mit Ihrem BE COOL Gerät!

ANSCHRIFT
Schuss Home Electronic GmbH
1140 Wien, Scheringgasse 3
Tel.: +43 (0)1/ 970 21

Typenbezeichnung:
Seriennummer:

Dieses Garantiezertifikat ist im Garantiefall gemeinsam mit dem Gerät der autorisierten Servicewerkstätte oder dem Händler auszufolgen, bei dem Sie das Gerät gekauft haben!

BE COOL

MODE D'EMPLOI
Climatiseur mobile
BC14KL25W

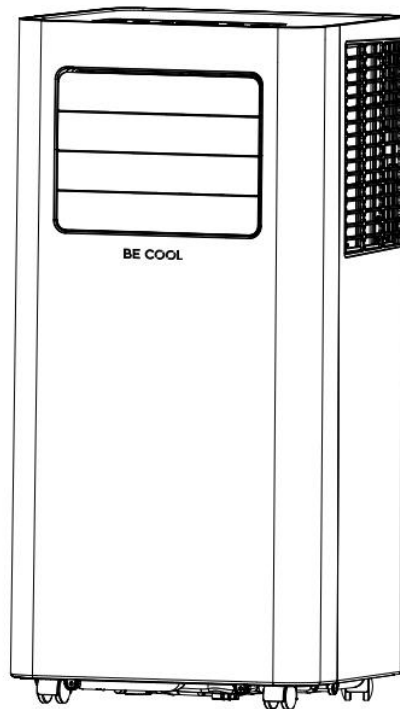

FÉLICITATIONS !
MERCI D'AVOIR CHOISI UN PRODUIT BE COOL.



Modes d'emploi actuels et autres langues

Téléchargez les modes d'emploi actuels dans différentes langues en cliquant sur le lien www.schuss-home.at/downloads ou en scannant le code QR illustré. Suivez les instructions sur le site web.



VEUILLEZ LIRE ATTENTIVEMENT LE MODE D'EMPLOI AVANT DE PROCÉDER AU MONTAGE, À L'INSTALLATION, À L'UTILISATION OU À L'ENTRETIEN. PROTÉGEZ-VOUS ET PROTÉGEZ LES AUTRES EN RESPECTANT LES CONSIGNES DE SÉCURITÉ. LE NON-RESPECT DES INSTRUCTIONS POURRAIT ENTRAÎNER DES DOMMAGES CORPORELS ET/OU MATÉRIELS ET/OU LA PERTE DU DROIT À LA GARANTIE !

INFORMATIONS IMPORTANTES
SUR LA SÉCURITÉ,
L'EMPLACEMENT ET LE
RACCORDEMENT
ÉLECTRIQUE.



1. Veuillez lire attentivement toutes les instructions avant d'utiliser l'appareil.
2. N'utilisez cet appareil que conformément aux directives figurant dans le manuel d'utilisation. Toute autre utilisation non recommandée par le fabricant pourrait entraîner un incendie, une électrocution ou des dommages corporels.
3. Cet appareil est exclusivement destiné à la climatisation des pièces d'habitation dans les ménages et ne doit être utilisé à aucune autre fin.
4. L'appareil n'est pas adapté à un fonctionnement continu ou de précision et ne doit pas non plus être utilisé pour refroidir des systèmes électriques (par exemple : dans des salles de serveurs).
5. Il est interdit d'adapter ou de modifier les caractéristiques de cet appareil de quelque manière que ce soit et d'utiliser uniquement des pièces de rechange et des accessoires recommandés par le fabricant (le non-respect de cette consigne entraîne l'annulation de la garantie et de la garantie).
6. Pour toute réparation éventuelle de l'appareil, de la fiche d'alimentation ou du câble, adressez-vous toujours et exclusivement aux centres de service après-vente agréés par le fabricant. Vous pouvez [consulter](https://schuss-home.at/) les points de service après-vente en ligne sur <https://schuss-home.at/>.

BE COOL

- 7. Retirez l'emballage et assurez-vous que le climatiseur n'est pas endommagé. En cas de doute, n'utilisez pas le climatiseur et contactez le centre de service ou votre revendeur.
 - 8. Tenez les enfants éloignés des matériaux d'emballage. En cas d'ingestion, il y a risque d'étouffement !
 - 9. Si le câble d'alimentation est endommagé, il doit être remplacé par le fabricant ou par un centre de service agréé afin d'éviter tous les risques possibles.
 - 10. L'appareil doit être installé conformément aux règles locales d'installation et d'exploitation des installations électriques.
 - 11. La prise électrique sur laquelle vous branchez l'appareil ne doit pas être défectueuse ou desserrée, doit être adaptée à la charge électrique requise et, surtout, doit être mise à la terre de manière fiable. En cas de doute, faites vérifier votre installation électrique par un électricien qualifié.
 - 12. Avant de raccorder l'appareil au réseau, vous devez vérifier que le type de courant et la tension du réseau correspondent aux indications de la plaque signalétique de l'appareil située au dos.
 - 13. Évitez d'utiliser une rallonge électrique, car elle pourrait surchauffer et provoquer un incendie.
 - 14. Ne tordez pas le câble d'alimentation et ne le pliez pas.
-
- 15. Cet appareil ne doit être utilisé que par des adultes.
 - 16. Les enfants de moins de 8 ans et les personnes dont les capacités physiques, psychiques, sensorielles ou mentales sont réduites, ou qui manquent d'expérience et de connaissances, ne doivent utiliser cet appareil que sous une surveillance appropriée et après avoir reçu des instructions détaillées sur la manière d'utiliser l'appareil en toute sécurité, ainsi que sur les risques existants.
 - 17. Ne laissez pas les enfants jouer avec l'emballage et veillez également à ce que les enfants ne jouent pas avec l'appareil.
-
- 18. N'utilisez pas le climatiseur à l'extérieur.
 - 19. N'utilisez pas l'appareil avec les mains mouillées.
 - 20. N'utilisez en aucun cas l'appareil dans des locaux où se trouvent du gaz, de l'huile ou du soufre.
 - 21. Ne placez pas l'appareil à proximité de sources de chaleur (par exemple : à côté d'installations de chauffage et de chaudières à gaz) et évitez l'exposition directe aux rayons du soleil.
 - 22. Respectez une distance minimale d'au moins 50 cm par rapport aux substances inflammables (p. ex. alcool, etc.) ou aux récipients sous pression (p. ex. pulvérisateurs).
 - 23. N'utilisez pas le climatiseur à proximité de l'eau ou d'une forte humidité, par exemple dans une cave humide, près d'une piscine, d'une baignoire ou d'une douche. Veillez à ce que l'eau ne pénètre pas dans l'appareil.
 - 24. Ne placez pas d'objets lourds ou chauds sur l'appareil et ne le couvrez jamais.
 - 25. N'insérez jamais vos doigts, des stylos ou d'autres objets dans l'appareil et veillez à ce que l'entrée et la sortie d'air ne soient jamais bloquées.
 - 26. Éteignez toujours l'appareil avant de le débrancher.

BE COOL

27. Ne tirez pas sur le cordon d'alimentation pour débrancher l'appareil du secteur. Tirez toujours sur la fiche pour débrancher le cordon d'alimentation. Ne touchez pas la fiche avec les mains mouillées afin d'éviter tout choc électrique.
28. Débranchez l'appareil lorsque vous ne l'utilisez pas, avant de le nettoyer, de l'entretenir ou de le déplacer d'un endroit à un autre.
29. Si l'appareil présente un défaut, éteignez-le en appuyant sur la touche marche/arrêt du panneau de commande et contactez la hotline clients.
-
30. Maintenez le climatiseur en bon état en l'entretenant et en le nettoyant.
31. Le filtre à air doit être nettoyé au moins une fois par semaine.
32. Rangez l'appareil à la verticale dans un endroit sûr, sec et inaccessible aux enfants lorsqu'il n'est pas utilisé. Ne recouvrez pas l'appareil d'emballages en plastique.
33. Stockez l'appareil dans une pièce sans source d'inflammation en fonctionnement (par exemple, un feu ouvert, un appareil à gaz de service ou un chauffage électrique avec une source de chaleur ouverte).
34. Le climatiseur doit être transporté en position verticale ou légèrement sur le côté. Videz au préalable le réservoir d'eau de condensation interne. Attendez au moins une heure après le transport de l'appareil avant de le mettre en marche.
35. Pour toute réparation éventuelle de l'appareil, de la fiche d'alimentation ou du câble, adressez-vous toujours et exclusivement aux centres de service après-vente agréés par le fabricant.
36. N'utilisez pas de produits pour accélérer ou éliminer le processus de dégivrage, l'appareil le fait de lui-même.
37. Si vous avez des questions concernant la maintenance, vous pouvez contacter la hotline clients/le centre de service autorisé par le fabricant.

AVERTISSEMENT L'interrupteur principal et l'interrupteur marche/arrêt ne doivent pas être utilisés comme seuls moyens de couper le courant. Débranchez toujours l'appareil avant d'entreprendre des travaux d'entretien ou de le déplacer.

Pour éviter tout risque d'électrocution, débranchez la fiche de la prise de courant lorsque l'appareil n'est pas utilisé - de même avant tout nettoyage.





BE COOL

INFORMATIONS SPÉCIFIQUES SUR LE FLUIDE FRIGORIGÈNE R290

1. Le R290 est un fluide frigorigène conforme aux exigences environnementales de la CE.
2. Le réfrigérant est inodore.
3. L'appareil doit être installé dans une pièce où il n'y a pas de sources d'inflammation en fonctionnement.
(feu ouvert, appareils à gaz ou électriques en fonctionnement avec source de chaleur ouverte)
4. Vous ne devez pas perforer ou brûler le climatiseur.
5. Il faut veiller à ne pas percer le circuit de refroidissement.
6. Les locaux non ventilés dans lesquels l'appareil est installé, utilisé ou stocké doivent être construits de manière à éviter l'accumulation d'éventuelles pertes de fluide frigorigène. On évite ainsi les risques d'incendie ou d'explosion dus à l'inflammation du fluide frigorigène par des fours électriques, des cuisinières ou d'autres sources d'inflammation.
7. L'appareil doit être conservé de manière à éviter tout dommage mécanique.
8. Les personnes qui travaillent ou interviennent sur un circuit frigorifique doivent être en possession d'un certificat valide délivré par une autorité habilitée, attestant de leur compétence en matière de manipulation des fluides frigorigènes par une spécification d'évaluation reconnue par les associations industrielles.
9. Les interventions de réparation doivent être effectuées conformément aux instructions du fabricant de l'appareil. Les interventions de réparation et d'entretien qui nécessitent l'intervention d'un autre personnel qualifié doivent être effectuées sous la surveillance du personnel qualifié responsable de la manipulation des fluides frigorigènes inflammables.

BE COOL

Recyclage, élimination, déclaration de conformité

	<p><u>RECYCLING</u></p> <p>Les matériaux d'emballage peuvent être recyclés. Il est donc recommandé de les jeter avec les déchets triés.</p>
	<p><u>ÉLIMINATION</u></p> <p>Le symbole "poubelle barrée" exige l'élimination séparée des déchets d'équipements électriques et électroniques (DEEE). Les appareils électriques et électroniques peuvent contenir des substances dangereuses et polluantes. Ne les jetez donc pas avec les déchets résiduels non triés, mais dans un point de collecte désigné pour les appareils électriques et électroniques usagés. Vous contribuerez ainsi à la protection des ressources et de l'environnement. Pour plus d'informations, veuillez contacter votre revendeur ou les autorités locales. Directive 2012/19/UE</p>
	<p><u>ÉLIMINATION DES PILES</u></p> <p>Conformément à l'ordonnance légale actuelle sur les piles, les accumulateurs et les déchets apparentés, le symbole de la poubelle barrée sur la pile indique qu'il est interdit de jeter les piles usagées avec les ordures ménagères. Les piles et les accumulateurs contiennent des substances très nocives pour l'environnement. L'utilisateur est tenu de se débarrasser des piles usagées dans les points de collecte de la commune ou dans les conteneurs prévus à cet effet. Ce service est gratuit. De cette manière, les exigences légales sont respectées et l'environnement est préservé.</p> <p>Vous trouverez ces symboles sur les piles :</p> <p>Li = la pile contient du lithium Al = la pile contient de l'alcali Mn = pile contenant du manganèse CR 2025 (Li) ; AA (Al, Mn) ; AAA (Al, Mn)</p>
	<p><u>DÉCLARATION DE CONFORMITÉ</u></p> <p>Par la présente, nous confirmons que cet article est conforme aux exigences, prescriptions et directives fondamentales de l'UE. Vous pouvez consulter à tout moment la déclaration de conformité détaillée en cliquant sur le lien suivant :</p> <p>https://www.schuss-home.at/downloads</p>

Sous réserve d'erreurs et de modifications techniques.

BE COOL

REPRÉSENTATION SCHÉMATIQUE

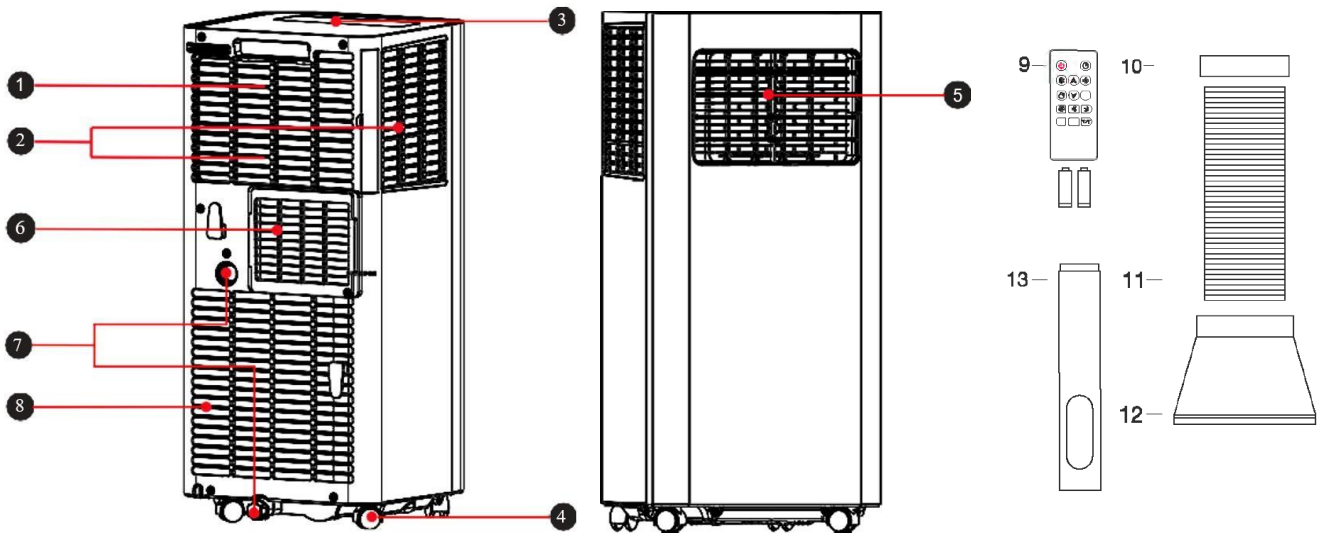

1) Poignée de transport

2) Grille d'entrée d'air

3) Panneau de commande

4) Galets de roulement

5) Volets d'aération réglables

6) Sortie d'air d'évacuation

7) Écoulement de l'eau

8) Grille d'entrée d'air

9) 2x piles AAA + télécommande

10) Adaptateur de tuyau d'évacuation d'air

11) Tuyau d'évacuation d'air

12) Adaptateur de fenêtre

13) Rail de fenêtre

INSTALLATION ET RÉGLAGE

- **Attention** : avant d'utiliser le climatiseur mobile pour la première fois, laissez-le reposer pendant au moins deux heures.
- Ne transportez et ne déplacez l'appareil qu'en position verticale.
- Placez le climatiseur sur une surface droite, plane et sèche, en respectant une distance minimale de 50 cm autour de l'appareil, pour une circulation optimale de l'air.

Télécommande

Assurez-vous que les piles sont correctement installées avant d'utiliser la télécommande.

Les étapes de l'installation sont les suivantes :

- Faites glisser le couvercle à l'arrière de la télécommande pour l'ouvrir.

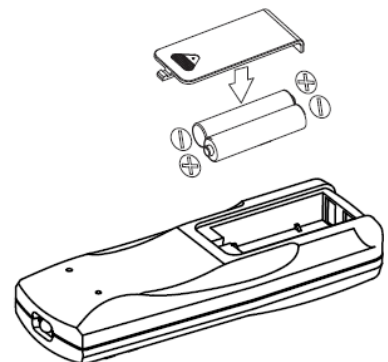

Image symbolique

BE COOL

- Insérez deux nouvelles piles AAA (DC1,5V) en veillant à bien aligner les pôles.
- Assurez-vous que les piles sont bien installées.

Avertissement :

- Seules des piles AAA DC 1,5V peuvent être utilisées. N'utilisez jamais de piles rechargeables ou d'autres types de piles.
- Remplacez toujours les deux piles ; ne mélangez jamais des piles neuves avec des piles usagées.
- Veuillez retirer les piles si l'appareil n'est pas utilisé pendant une longue période.

Installation du tuyau d'évacuation d'air

- Vissez le tuyau d'évacuation d'air (avec l'adaptateur) à la sortie d'évacuation d'air à l'arrière de l'appareil (dans le sens inverse des aiguilles d'une montre, fig. 1).

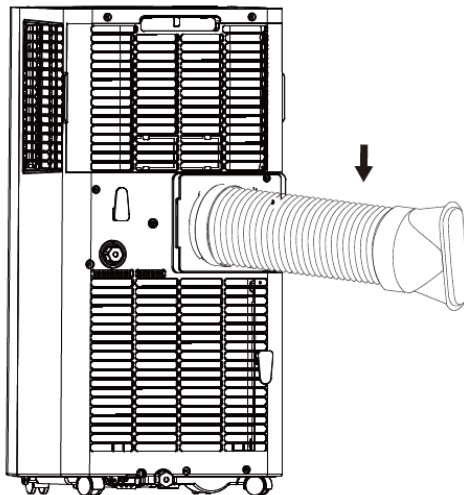

Fig.1

Rail de fenêtre Montage

Ouvrez la fenêtre à moitié et fixez le rail de la fenêtre sur le cadre de la fenêtre (voir figures 2 et 3). Le montage peut se faire dans le sens horizontal ou vertical.

- Adaptez le rail de fenêtre à la taille de la fenêtre en ajustant ses extrémités au cadre de la fenêtre et en le fixant.
-

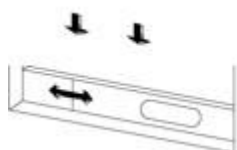

Fig. 2

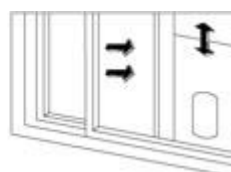

Fig. 3

BE COOL

Installer un climatiseur

Placez l'appareil avec le tuyau d'évacuation d'air monté à proximité de la fenêtre. Respectez la distance minimale de 50 cm entre l'appareil et les murs ou objets adjacents (fig. 4).

Indications :

- L'extrémité plate du tuyau d'évacuation d'air doit être enclenchée comme il se doit.
- Le tuyau d'air ne doit pas être tordu ou présenter de grandes courbures (plus de 45°). Ne placez pas d'obstacles à proximité de l'entrée ou de la sortie d'air de l'installation.
- Écartez les extrémités du tuyau d'évacuation et raccordez l'extrémité plate du tuyau d'évacuation raccordé à l'ouverture ovale sur le rail de la fenêtre.

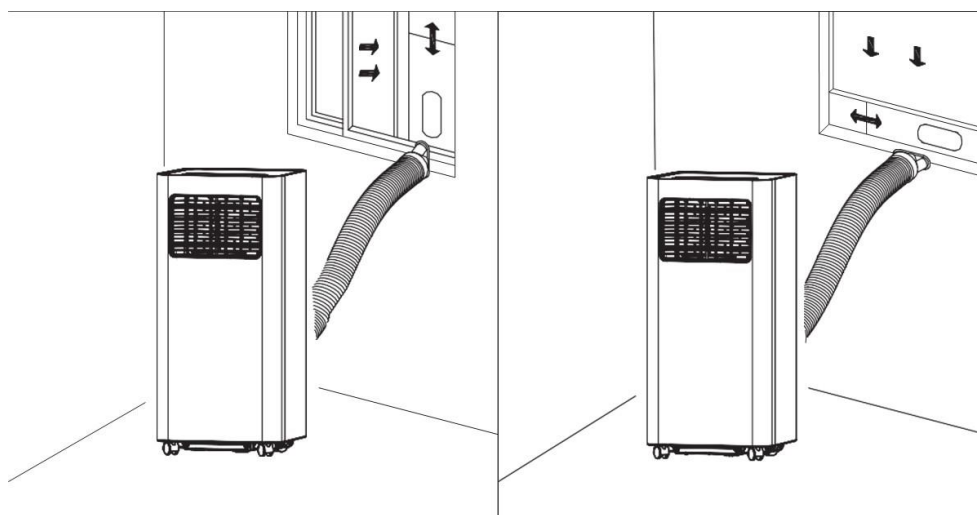
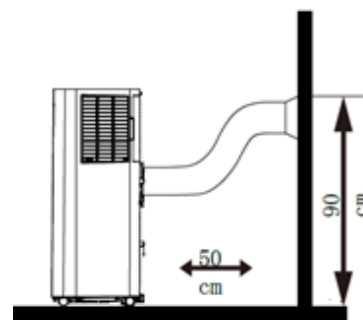

Note :

- Le tuyau d'évacuation peut être rallongé de 28 cm à 150 cm ; sa longueur est conçue pour ce produit. Ne le rallongez pas davantage et ne le remplacez pas par un autre tuyau, car cela pourrait avoir un effet négatif sur le fonctionnement du climatiseur.
- Laissez toujours l'évacuation d'air libre afin de protéger l'appareil contre la surchauffe.

BE COOL

Remarque :

Il est important que le tuyau d'évacuation ne soit pas plié.
Une installation incorrecte affecte le fonctionnement du système de climatisation.
Évitez les courbures brusques du tuyau d'évacuation.
Veillez à ce que l'air puisse s'échapper librement du tuyau d'évacuation.

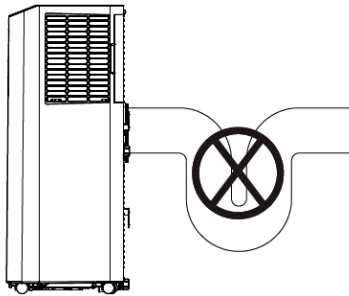

PANNEAU DE COMMANDE ET TÉLÉCOMMANDE

Panneau de commande & télécommande

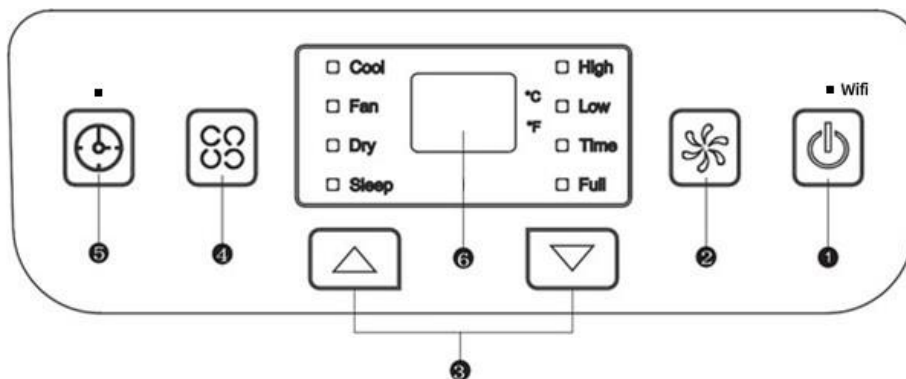

1) Bouton marche/arrêt

- Pour allumer et éteindre l'appareil.

2) Réglage de la vitesse du ventilateur

- En mode refroidissement ou ventilation, pour choisir entre une vitesse de vent élevée ou faible.
- En mode "Séchage", le bouton ne peut pas être utilisé car la vitesse du vent la plus basse est préprogrammée.

3) Boutons haut et bas

- Pour ajuster les réglages de température ou de minuterie (augmenter/baisser).
- Pour passer des degrés Celsius aux degrés Fahrenheit, appuyez simultanément sur les deux boutons.

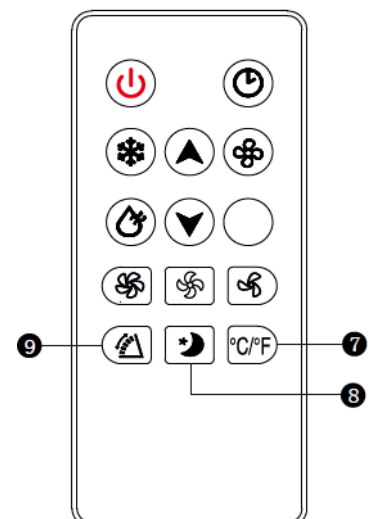

BE COOL

4) Mode de fonctionnement

- Pour sélectionner un mode, appuyez sur cette touche, les modes suivants sont disponibles : refroidir, sécher ou ventiler.

5) Bouton de la minuterie

- Lorsque le climatiseur est allumé, appuyez sur le bouton pour activer la minuterie d'arrêt Programme d'arrêt. Lorsque le climatiseur est en mode veille, le bouton TIMER active le programme de mise en marche automatique.
- Après avoir appuyé sur la touche, l'affichage clignote ; le réglage de l'heure s'effectue en appuyant sur les touches haut et bas.
- La fenêtre de réglage de l'heure est comprise entre 1 et 24 heures et l'adaptation se fait par intervalles d'une heure.

6) Écran

7) touche °C/°F

- Pour ajuster l'affichage de la température entre °C et °F.

8) Bouton SLEEP

- Appuyez sur cette touche pour sélectionner le mode SLEEP.

9) Bouton de fonction panoramique

- Appuyez sur ce bouton pour activer la fonction panoramique.

INSTRUCTIONS D'UTILISATION

REFROIDIR

- Appuyez sur le bouton MODE jusqu'à ce que le voyant COOL (refroidir) s'allume sur l'écran.
- Appuyez sur les boutons HAUT/BAS pour régler la température dans la plage de 16 °C à 30 °C.
- Appuie sur le bouton VITESSE pour sélectionner la vitesse de ventilation souhaitée (HAUTE ou BASSE).

AÉRATION

- Appuyez sur le bouton MODE jusqu'à ce que le voyant FAN s'allume.
- Le bouton VITESSE permet de régler la vitesse du ventilateur. HAUTE et BASSE sont sélectionnées de manière cyclique (Haute> Basse> Haute).
- La température ne peut pas être réglée.

SEC

- Appuyez sur le bouton MODE jusqu'à ce que le voyant DRY s'allume.
- Dans ce mode, vous ne pouvez pas régler la vitesse du ventilateur ni la température.

BE COOL

- Dévissez le couvercle de vidange du bac et ouvrez le bouchon de vidange du fond.
- Raccordez une extrémité du tuyau de drainage à l'ouverture d'évacuation.
- Placez l'autre extrémité du tuyau dans un seau ou un récipient similaire. Récipient.
- **Remarque** : en mode sec, veuillez démonter le tuyau d'évacuation d'air, sinon les performances seront réduites et l'alarme de niveau d'eau plein "FL" se déclenchera.

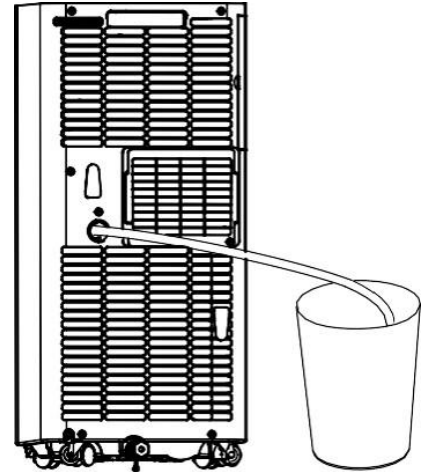

Minuteur

- En mode sommeil, vous pouvez activer le programme de mise en marche automatique (1 à 24 heures) en appuyant sur le bouton TIMER. Le témoin lumineux TIMER s'allume et l'écran se met à clignoter.
- Lorsque le climatiseur est allumé, appuyez sur le bouton TIMER pour activer le programme d'arrêt automatique. Le voyant TIMER s'allume et l'écran clignote.

MÉTHODES DE DRAINAGE

Drainage périodique

- Si l'appareil s'arrête parce que le bac de sol est plein, éteignez-le et débranchez-le.
- Remarque : déplacez le climatiseur avec précaution, sinon l'eau risque de déborder à l'intérieur.
- Placez un seau sous la sortie d'eau à l'arrière de l'appareil.
- Dévissez le bouchon de vidange et tirez le bouchon de fond pour que l'eau s'écoule automatiquement dans le récipient.
-

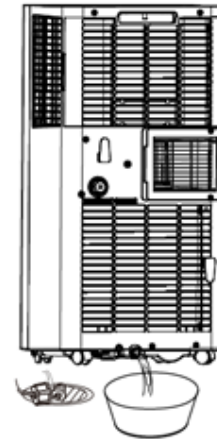

Indications :

- Gardez le couvercle de vidange du récipient et le bouchon à portée de main.
- Vous pouvez alors légèrement incliner l'appareil vers l'arrière.
- Si le réservoir d'eau n'absorbe pas toute l'eau en une seule fois, fermez le bouchon de vidange du sol suffisamment tôt pour éviter que l'eau ne s'écoule sur le sol ou le tapis.
- Lorsque l'eau ne s'écoule plus, insérez le bouchon de vidange du fond et refermez le couvercle de vidange du réservoir.

BE COOL

Remarque : n'oubliez pas de remettre le bouchon de vidange du sol en place avant de remettre l'installation en marche .

Vidange en continu

- Utilisable uniquement en mode refroidissement et déshumidification.
- Dévissez le couvercle de vidange du réservoir et ouvrez le bouchon de vidange du fond.
- Raccordez une extrémité du tuyau de drainage à l'ouverture d'évacuation.
- Placez l'autre extrémité du tuyau dans un seau.

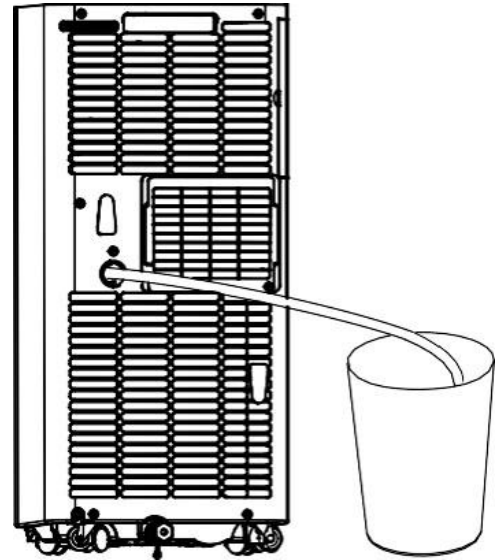

NETTOYAGE ET ENTRETIEN

Avant de procéder à des travaux de nettoyage ou d'entretien, éteignez l'appareil et débranchez la fiche de la prise de courant.

Nettoyage

- Essuyez l'appareil avec un chiffon doux et légèrement humide. N'utilisez pas de solvants chimiques tels que gaz, alcool ou autres.
- Si l'appareil est très sale, utilisez en plus un peu de détergent neutre.

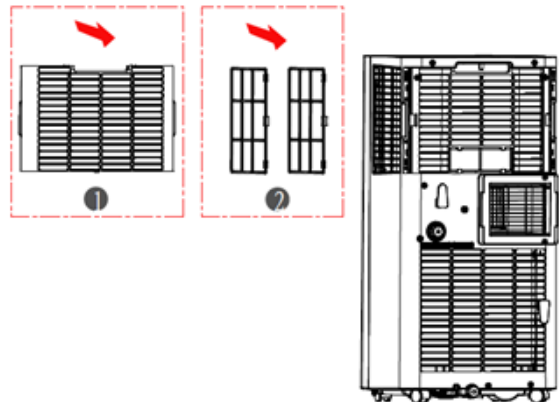

Entretien

Si le cadre du filtre et le filtre sont poussiéreux, les performances du climatiseur sont réduites. Nettoyez le filtre toutes les deux semaines.

- Retirez délicatement les cadres de filtre par la poignée, dans le sens de la flèche, comme indiqué sur l'image.
- Retirez d'abord l'unité de filtre 1, puis l'unité de filtre 2.
- Lavez le filtre à air en le trempant délicatement dans de l'eau chaude et (environ 40 °C) dans un détergent neutre. Rincez le filtre et laissez-le sécher à l'ombre.
- Remettez le filtre en place après le nettoyage.
- Installez d'abord l'unité de filtrage 2, puis l'unité 1.

BE COOL

CONSERVATION

- Dévissez le couvercle de la vidange, ouvrez le bouchon. Vidangez toute l'eau restante dans un bassin ou faites légèrement pivoter l'appareil vers l'arrière pour diriger l'eau vers un récipient.
- Faites fonctionner l'appareil en mode FAN (ventilation) pendant une demi-journée dans une pièce chaude et sèche afin d'éviter la formation de moisissures dans l'appareil.
- Éteignez et débranchez l'appareil, enroulez le câble d'alimentation autour du support de câble, remettez en place le capuchon et le couvercle de vidange.
- Démontez le tuyau d'évacuation d'air et conservez-le.
- Retirez les piles de la télécommande.
- Recouvrez l'appareil d'un film plastique. Rangez le climatiseur dans un endroit propre, sec et sans poussière, hors de portée des enfants.

DÉPANNAGE

Problème	Cause possible	Solution
E1 s'affiche	Erreur sur le tuyau d'évacuation d'air capteur de température	Vérifiez le capteur et le circuit concerné
E2 s'affiche	Erreur sur le thermostat d'ambiance Capteur	Vérifiez le capteur et le circuit concerné
E4 s'affiche	Protection contre le gel	La température ambiante doit être supérieure à 8°C.
L'appareil ne fonctionne pas	Pas de courant	Branchez le connecteur et allumez l'appareil
	L'écran affiche FL	Vider le réservoir d'eau
Il ne fait pas assez froid	Lumière directe du soleil	Fermez les rideaux
	Les portes et les fenêtres sont ouvertes, la pièce est pleine de monde ou il y a d'autres sources de chaleur.	Fermez les portes et les fenêtres ou ajoutez un autre climatiseur
	Les filtres sont sales	Nettoyez ou remplacez les Filtre
	L'entrée/la sortie d'air est obstruée. bouche	Retirez tous les Corps étranger
Le niveau de bruit est trop élevé	L'appareil de refroidissement est inégalement positionné	Placez l'appareil sur une surface plane

BE COOL

Le compresseur ne fonctionne pas	La protection contre la surchauffe est active	Laisser refroidir l'appareil pendant 3 minutes avant de l'utiliser. le rallumer
---	---	--

- N'essayez pas de démonter ou de réparer l'appareil vous-même. Toute tentative de réparation non qualifiée de l'appareil peut entraîner des blessures corporelles graves ou des dommages matériels considérables, et toute prétention à la garantie serait annulée.
- Si vous rencontrez des problèmes inconnus ou si la solution recommandée ne fonctionne pas, veuillez contacter un spécialiste.

Guide de connexion Wi-Fi pour la maison intelligente

IMPORTANT

Veillez noter que seuls les réseaux 2,4 GHz sont pris en charge !

Puissance d'émission : max. 100mW

Installation de l'application

Téléchargez l'application "*Smart life*" sur le Play Store (Android) ou l'App Store (iOS). Le QR suivant vous permet d'accéder directement au téléchargement de l'application :



Scan QR code

Connecter un appareil au réseau :

1. Allumer l'appareil à connecter et appuyer sur le bouton "SPEED" de l'appareil pendant 5 secondes pour pouvoir se connecter au réseau.
2. Ouvrez l'application "Smart Life" sur votre téléphone portable et cliquez sur le "+" dans le coin supérieur droit pour vous connecter à un nouvel appareil.
3. Assurez-vous que la lumière clignote sur l'appareil (2x/seconde) et confirmez dans l'application que la lumière clignote.
4. Ensuite, sélectionnez le réseau Wi-Fi (2,4 Ghz) et entrez le mot de passe. L'application va maintenant se connecter à l'appareil.

BE COOL

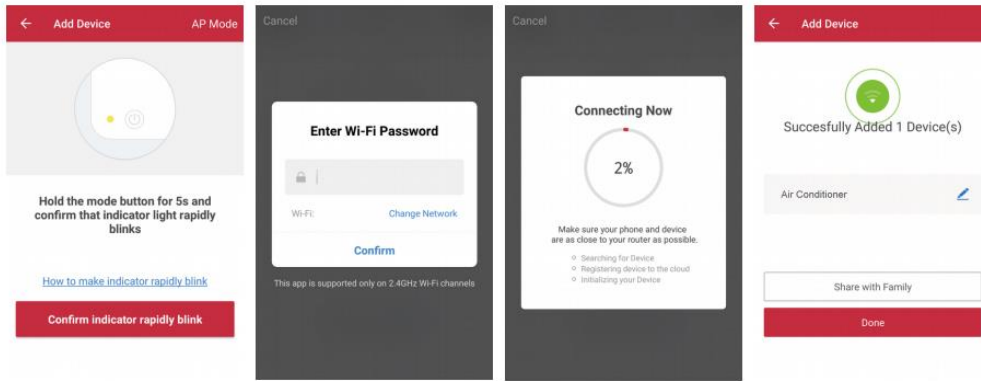

5. L'appareil devrait maintenant s'afficher dans votre application et est donc connecté avec succès.

Remarque :

- Si l'appareil est indiqué comme "en ligne" dans l'application, il peut être contrôlé via l'application.
- Si l'appareil est "hors ligne", il peut être allumé via l'application.

L'application fonctionne également avec **Amazon Alexa** et **Google Assistant**



BE COOL

Informations techniques	
Numéro d'article	BC14KL25W
Puissance de refroidissement	14.000BTU /4.100W
Max. Puissance absorbée	1.575W
Tension d'entrée	220-240V~
Fréquence	50Hz
Fréquence de transmission WIFI :	2,4 GHz
Puissance d'émission :	max. 100 mW
Réfrigérant/remplissage/PAC	R290/0.250kg/3
Efficacité énergétique EER	2.60
Classe d'efficacité énergétique	A
Circulation de l'air	460 m³/h
Niveau sonore (puissance acoustique)	65 dB(A)
Poids	27,5 kg
Dimensions	365x320x745mm
Adresses de contact pour de plus amples informations	Schuss Home Electronic GmbH Scheringgasse 3, A-1140 Vienne Tél : +43 (1) 97 0 21 - 0 Ligne de service : +43 (1) 97 0 21 - 502 https://schuss-home.at/ FB-Nr : 236974 t / FB-Tribunal : Vienne

BE COOL

GARANTIE

Avec ce produit de qualité BE COOL, vous avez fait le choix de l'innovation, de la durabilité et de la fiabilité.

Pour cet appareil BE COOL, nous accordons une garantie de 2 ans à partir de la date d'achat, valable en Autriche ! Si, contre toute attente, des travaux de service devaient tout de même être effectués sur votre appareil pendant cette période, nous vous garantissons par la présente une réparation gratuite (pièces et main d'œuvre) ou (à la discrétion de la société Schuss) un échange du produit. Si ni la réparation ni l'échange ne sont possibles pour des raisons économiques, nous nous réservons le droit d'établir un crédit de valeur vénale.

Dans le cas des climatiseurs, veuillez vous adresser dans un premier temps à la hotline clients (voir l'autocollant sur l'appareil ou la page de garde du mode d'emploi) ; pour les ventilateurs, veuillez vous adresser à votre revendeur ou directement à nous. Nous attirons votre attention sur le fait que les travaux de réparation qui n'ont pas été effectués par l'atelier agréé en Autriche mettent immédiatement fin à la validité de cette garantie.

Ne sont pas couverts par cette garantie

- Réparation ou remplacement de pièces en raison d'une usure normale
- les dommages dus au non-respect du mode d'emploi
- les appareils utilisés, même partiellement, à des fins professionnelles
- les appareils endommagés mécaniquement par une influence extérieure (chute, choc, casse, utilisation non conforme, etc.) ainsi que les signes d'usure de nature esthétique.
- les appareils qui ont été traités de manière inappropriée
- les appareils qui n'ont pas été ouverts par notre atelier de service agréé
- les dommages résultant de la mauvaise fermeture des vannes d'évacuation de l'eau de condensation des climatiseurs ou de l'utilisation incorrecte du réservoir d'eau.
- Attentes des consommateurs non satisfaites.
- les dommages dus à des cas de force majeure, à l'eau, à la foudre, à des surtensions
- les appareils dont la désignation du type et/ou le numéro de série ont été modifiés, effacés, rendus illisibles ou supprimés sur l'appareil.
- les services fournis en dehors de nos ateliers agréés, les frais de transport vers un atelier agréé ou vers nous et inversement, ainsi que les risques qui y sont liés.

Nous insistons sur le fait que pendant la période de garantie, en cas d'erreur d'utilisation ou si aucune erreur n'a été constatée, un montant forfaitaire de 60 € (indexé sur la base de l'IPC 2010, juin 2015) sera facturé.

La fourniture d'une prestation de garantie (réparation ou remplacement de l'appareil) ne prolonge pas la durée absolue de la garantie de 2 ans à compter de la date d'achat.

La garantie de 2 ans n'est valable que sur présentation du justificatif d'achat (doit contenir le nom et l'adresse du revendeur ainsi que la désignation complète de l'appareil) et du certificat de garantie correspondant, sur lequel doivent figurer le type d'appareil ainsi que le numéro de série (visible sur le carton et à l'arrière ou en dessous de l'appareil) ! Sans présentation du certificat de garantie, seule la garantie légale est valable !

Nous attirons expressément votre attention sur le fait que les droits de garantie légaux ne sont pas affectés par cette garantie et restent inchangés.

Schuss Home Electronic GmbH et ses auxiliaires d'exécution ne sont tenus de verser des dommages et intérêts qu'en cas de négligence grave ou de faute intentionnelle. La responsabilité pour un manque à gagner, des économies attendues mais non réalisées, des dommages consécutifs et des dommages résultant de revendications de tiers est en tout cas exclue. Les dommages causés aux données enregistrées ou à celles-ci sont toujours exclus de l'obligation de verser des dommages et intérêts.

Nous vous félicitons pour votre choix. Nous vous souhaitons beaucoup de plaisir avec votre appareil BE COOL !

ANSCRIPTION
Schuss Home Electronic GmbH
1140 Vienne, Scheringgasse 3
Tél. : +43 (0)1/ 970 21

Désignation du type :

Numéro de série :

En cas de recours à la garantie, ce certificat de garantie doit être remis avec l'appareil à l'atelier de service agréé ou au revendeur auprès duquel vous avez acheté l'appareil !

BE COOL

ISTRUZIONI PER L'USO
Condizionatore d'aria mobile
BC14KL25W

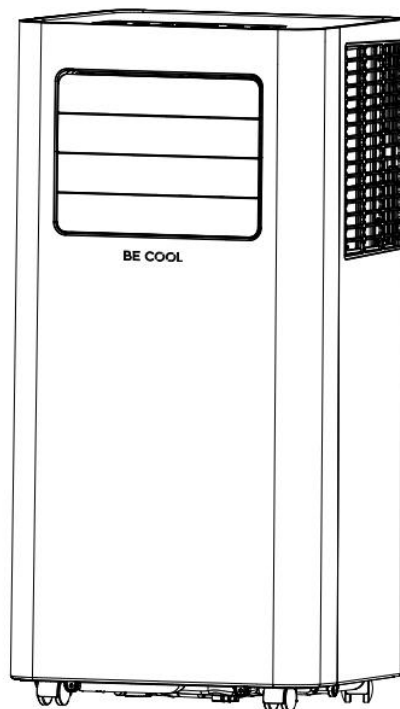

CONGRATULAZIONI!
GRAZIE PER AVER SCELTO UN PRODOTTO BE COOL.



Istruzioni per l'uso attuali e altre lingue

Scaricare le istruzioni per l'uso più recenti in varie lingue tramite il link www.schuss-home.at/downloads o scansionare il codice QR indicato. Seguire le istruzioni del sito web.



LEGGERE ATTENTAMENTE LE ISTRUZIONI PER L'USO PRIMA DI INIZIARE IL MONTAGGIO, L'INSTALLAZIONE, IL FUNZIONAMENTO O LA MANUTENZIONE. PROTEGGERE SE STESSI E GLI ALTRI SEGUENDO LE ISTRUZIONI DI SICUREZZA. LA MANCATA OSSERVANZA DELLE ISTRUZIONI PUÒ CAUSARE LESIONI PERSONALI E/O DANNI MATERIALI E/O INVALIDARE LA GARANZIA!

INFORMAZIONI IMPORTANTI
SULLA SICUREZZA,
L'UBICAZIONE E IL
COLLEGAMENTO ELETTRICO.



1. Prima di utilizzare l'apparecchio, leggere attentamente tutte le istruzioni.
2. Utilizzare l'apparecchio solo in conformità alle indicazioni contenute nelle istruzioni per l'uso. Un uso diverso da quello raccomandato dal produttore può provocare incendi, scosse elettriche o lesioni personali.
3. Questo apparecchio è destinato esclusivamente alla climatizzazione di ambienti domestici e non deve essere utilizzato per altri scopi.
4. L'apparecchio non è adatto a un funzionamento continuo e di precisione e non deve essere utilizzato per il raffreddamento di impianti elettrici (ad es. in sale server).
5. È vietato adattare o modificare in qualsiasi modo le caratteristiche di questo apparecchio e utilizzare solo i pezzi di ricambio e gli accessori raccomandati dal produttore (la mancata osservanza di questa prescrizione invalida la garanzia).
6. Per qualsiasi riparazione dell'apparecchio, della spina di rete o del cavo, rivolgersi sempre e solo ai centri di assistenza autorizzati dal produttore. I centri di assistenza clienti sono [disponibili](https://schuss-home.at/) online sul sito <https://schuss-home.at/>.
7. Rimuovere l'imballaggio e assicurarsi che il condizionatore d'aria non sia danneggiato. In caso di dubbio, non utilizzare il condizionatore e rivolgersi al centro di assistenza o al rivenditore.

BE COOL

8. Tenere i bambini lontani dal materiale di imballaggio. Pericolo di soffocamento in caso di ingestione!
9. Se il cavo di alimentazione è danneggiato, deve essere sostituito dal produttore o da un centro di assistenza autorizzato per evitare tutti i possibili rischi.
10. L'apparecchio deve essere installato in conformità alle norme locali di installazione e funzionamento degli impianti elettrici.
11. La presa elettrica a cui si collega l'apparecchio non deve essere difettosa o allentata, deve essere adatta al carico di corrente richiesto e, soprattutto, deve essere collegata a terra in modo affidabile. In caso di dubbio, far controllare l'impianto elettrico da un elettricista qualificato.
12. Prima di effettuare il collegamento alla rete elettrica, è necessario verificare che il tipo di corrente e la tensione di rete corrispondano alle informazioni riportate sulla targhetta dell'apparecchio posta sul retro.
13. Evitare di utilizzare un cavo di prolunga, che potrebbe surriscaldarsi e provocare un incendio.
14. Non attorcigliare o piegare il cavo di alimentazione.
-
15. Questo apparecchio può essere utilizzato solo da persone adulte.
16. I bambini di età inferiore agli 8 anni e le persone con ridotte capacità fisiche, mentali, sensoriali o intellettuali o con mancanza di esperienza e conoscenza possono utilizzare questo apparecchio solo se hanno ricevuto la supervisione e le istruzioni per l'uso dell'apparecchio in modo sicuro e se i pericoli connessi sono stati chiaramente descritti.
17. Non permettere ai bambini di giocare con l'imballaggio e assicurarsi che i bambini non giochino con l'apparecchio.
-
18. Non utilizzare il condizionatore all'aperto.
19. Non utilizzare l'apparecchio con le mani bagnate.
20. Non mettere mai in funzione l'apparecchio in locali in cui sono presenti gas, olio o zolfo.
21. Non installare l'apparecchio in prossimità di fonti di calore (ad esempio vicino a impianti di riscaldamento e caldaie a gas) ed evitare la luce diretta del sole.
22. Mantenere una distanza minima di almeno 50 cm da sostanze infiammabili (ad es. alcol, ecc.) o da contenitori pressurizzati (ad es. contenitori spray).
23. Non utilizzare il condizionatore d'aria in prossimità di acqua o umidità elevata, ad esempio in una cantina umida, vicino a una piscina, una vasca da bagno o una doccia. Assicurarsi che l'acqua non penetri nell'apparecchio.
24. Non collocare oggetti pesanti o caldi sull'apparecchio e non coprirlo mai.
25. Non inserire mai dita, penne o altri oggetti nell'apparecchio e assicurarsi che l'ingresso e l'uscita dell'aria non siano mai bloccati.
26. Spegnerne sempre l'apparecchio prima di staccare la spina.
27. Non tirare il cavo di alimentazione per scollegare l'apparecchio dalla rete. Per scollegare il cavo di rete, tirare sempre la spina. Non toccare la spina con le mani bagnate per evitare scosse elettriche.
28. Scollegare l'apparecchio quando non è in uso, prima di effettuare la pulizia, la manutenzione o lo spostamento da un luogo all'altro.
29. In caso di guasto, spegnere l'apparecchio con il pulsante di accensione/spegnimento sul pannello di controllo e contattare il servizio clienti.

BE COOL



30. Mantenere il condizionatore d'aria in buone condizioni, effettuando la manutenzione e la pulizia dell'apparecchio.
31. Il filtro dell'aria deve essere pulito almeno una volta alla settimana.
32. Conservare l'apparecchio in posizione verticale in un luogo sicuro, asciutto e inaccessibile ai bambini quando non è in uso. Non coprire l'apparecchio con imballaggi di plastica.
33. Conservare l'apparecchio in un locale privo di fonti di accensione (ad es. fuoco aperto, un apparecchio a gas in funzione o una stufa elettrica con una fonte di calore aperta).
34. Il condizionatore d'aria deve essere trasportato in posizione verticale o leggermente inclinata. Svuotare preventivamente il contenitore interno della condensa. Attendere almeno un'ora dopo il trasporto dell'apparecchio prima di accenderlo.
35. Per qualsiasi riparazione dell'apparecchio, della spina di rete o del cavo, rivolgersi sempre e solo ai centri di assistenza autorizzati dal produttore.
36. Non utilizzare alcun mezzo per accelerare o eliminare il processo di sbrinamento, l'apparecchio lo farà automaticamente.
37. In caso di domande sulla manutenzione, è possibile contattare la hotline clienti/il centro di assistenza autorizzato dal produttore.

ATTENZIONE L'interruttore principale e l'interruttore On/Off non devono essere utilizzati come unico mezzo per scollegare l'alimentazione. Scollegare sempre la spina di rete prima di iniziare i lavori di manutenzione o di spostare l'apparecchio.





Per evitare il rischio di scosse elettriche, scollegare la spina dalla presa quando l'apparecchio non è in uso e prima della pulizia.

BE COOL

INFORMAZIONI SPECIFICHE SUL REFRIGERANTE R290

1. L'R290 è un refrigerante conforme alle normative ambientali CE.
2. Il refrigerante è inodore.
3. L'apparecchio deve essere installato in un locale in cui non vi siano fonti di accensione durante il funzionamento.
(ad esempio: fuoco aperto, funzionamento di apparecchi a gas ed elettrici con una fonte di calore aperta)
4. Non perforare o bruciare il condizionatore d'aria.
5. Assicurarsi che il circuito di raffreddamento non venga forato.
6. I locali non ventilati in cui l'apparecchio viene installato, utilizzato o conservato devono essere costruiti in modo tale da evitare l'accumulo di eventuali perdite di refrigerante. In questo modo si evita il rischio di incendio o esplosione causato dall'accensione del refrigerante da parte di forni elettrici, cucine o altre fonti di accensione.
7. Il dispositivo deve essere conservato in modo da evitare danni meccanici.
8. Le persone che lavorano o intervengono in un circuito di refrigerazione devono essere in possesso di un certificato valido rilasciato da un'autorità autorizzata, che attesti la loro competenza nella manipolazione dei refrigeranti attraverso una specifica di valutazione riconosciuta dalle associazioni di settore.
9. Le riparazioni devono essere eseguite secondo le istruzioni del produttore dell'apparecchio. I lavori di riparazione e manutenzione che richiedono l'intervento di altro personale specializzato devono essere eseguiti sotto la supervisione dello specialista responsabile della manipolazione dei refrigeranti infiammabili.

Riciclaggio, smaltimento, dichiarazione di conformità

	<p><u>RICICLO</u></p> <p>I materiali di imballaggio possono essere riciclati. Si raccomanda pertanto di smaltirli nella raccolta differenziata.</p>
	<p><u>SMALTIMENTO</u></p> <p>Il simbolo del "cassonetto barrato" richiede lo smaltimento separato dei rifiuti di apparecchiature elettriche ed elettroniche (RAEE). Le apparecchiature elettriche ed elettroniche possono contenere sostanze pericolose e nocive per l'ambiente. Pertanto, non smaltirle nei rifiuti residui non differenziati, ma in un punto di raccolta designato per i rifiuti di apparecchiature elettriche ed elettroniche. In questo modo si contribuisce a proteggere le risorse e l'ambiente. Per ulteriori informazioni, rivolgersi al rivenditore o alle autorità locali. Direttiva 2012/19/UE</p>
	<p><u>SMALTIMENTO DELLE BATTERIE</u></p> <p>In conformità alla normativa vigente in materia di pile, accumulatori e rifiuti correlati, il simbolo del cestino barrato sulla batteria indica che è vietato smaltire le pile usate nei rifiuti domestici. Le pile e gli accumulatori contengono sostanze altamente inquinanti. L'utente è tenuto a smaltire le pile usate presso i punti di raccolta del Comune o negli appositi contenitori. Il servizio è gratuito. In questo modo si rispettano i requisiti di legge e si protegge l'ambiente.</p> <p>Questi simboli si trovano sulle batterie:</p> <p>Li = la batteria contiene litio</p> <p>Al = la batteria contiene alcali</p> <p>Mn = la batteria contiene manganese</p> <p>CR 2025 (Li); AA (Al, Mn); AAA (Al, Mn)</p>
	<p><u>DICHIARAZIONE DI CONFORMITÀ</u></p> <p>Con la presente confermiamo che questo prodotto è conforme ai requisiti essenziali, ai regolamenti e alle direttive dell'UE. La dichiarazione di conformità dettagliata può essere consultata in qualsiasi momento al seguente link:</p> <p>https://www.schuss-home.at/downloads</p>

Salvo errori e modifiche tecniche.

RAPPRESENTAZIONE SCHEMATICA

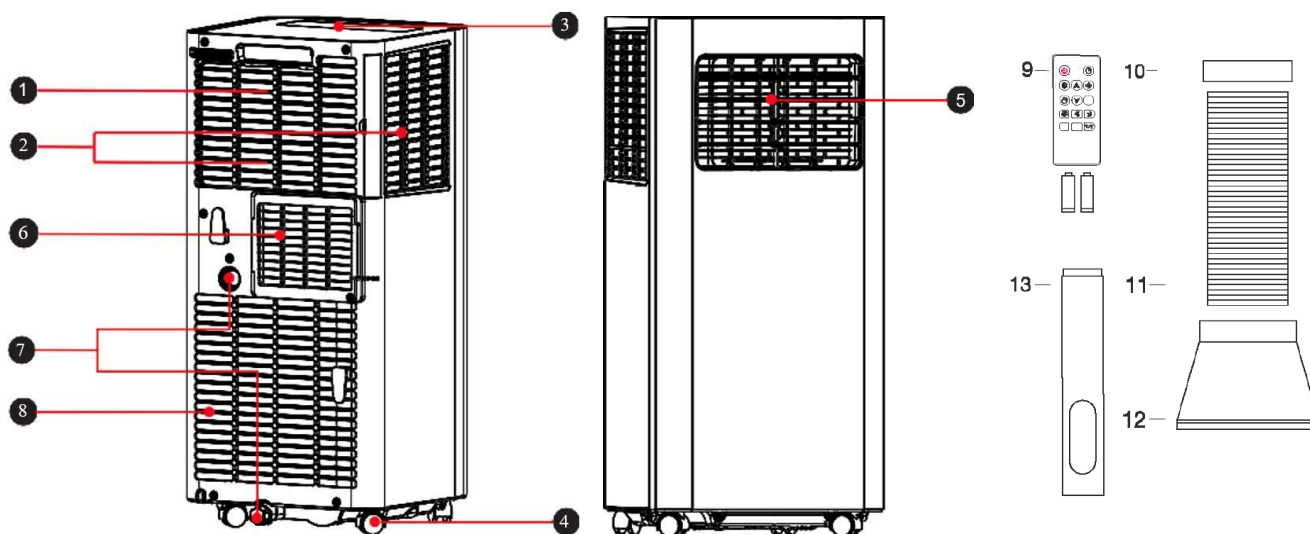

1) Maniglia di trasporto

2) Griglia di ingresso dell'aria

3) Pannello di controllo

4) Ruote

5) Alette di ventilazione regolabili

6) Uscita dell'aria di scarico

7) Drenaggio dell'acqua

8) Griglia di ingresso dell'aria

9) 2 batterie AAA + telecomando

10) Adattatore per tubo aria di scarico

11) Tubo flessibile dell'aria di scarico

12) Adattatore per finestre

13) Binario della finestra

INSTALLAZIONE E IMPOSTAZIONE

- **Attenzione:** prima di utilizzare il condizionatore mobile per la prima volta, lasciarlo riposare per almeno due ore.
- Trasportare e spostare l'apparecchio solo in posizione verticale.
- Posizionare il condizionatore d'aria su una superficie piana e asciutta e mantenere una distanza minima di 50 cm intorno all'apparecchio per garantire una circolazione ottimale dell'aria.

Telecomando

Prima di utilizzare il telecomando, accertarsi che le batterie siano inserite correttamente.

La procedura di installazione è la seguente:

- Far scorrere il coperchio sul retro del telecomando per aprirlo.
- Inserire due nuove batterie AAA (DC1,5V) e assicurarsi che i poli siano correttamente allineati.



Immagine simbolo

BE COOL

- Assicurarsi che le batterie siano ben inserite.

Attenzione:

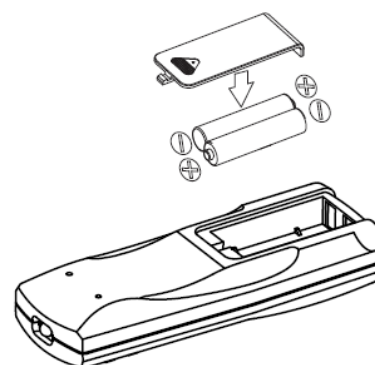
- È possibile utilizzare esclusivamente batterie AAA DC da 1,5 V. Non utilizzare mai batterie ricaricabili o altri tipi di batterie.
- Sostituire sempre entrambe le batterie; non mischiare mai batterie nuove e vecchie.
- Rimuovere le batterie se il dispositivo non viene utilizzato per un periodo di tempo prolungato.

Installazione del tubo flessibile dell'aria di scarico

- Avvitare il tubo flessibile dell'aria di scarico (con adattatore) all'uscita dell'aria di scarico sul retro dell'apparecchio (in senso antiorario, fig. 1).

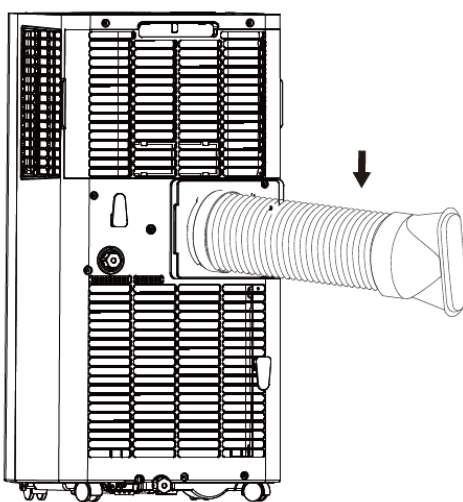

Fig.1

Installazione dei binari della finestra

Aprire la finestra a metà e fissare il binario al telaio della finestra (vedere le Figure 2 e 3). Il montaggio può essere effettuato in senso orizzontale o verticale.

- Regolare il binario della finestra in base alle dimensioni della finestra, allineando le sue estremità con il telaio della finestra e fissandolo in posizione.
-

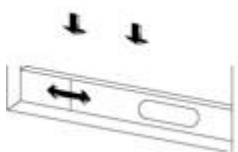

Fig. 2

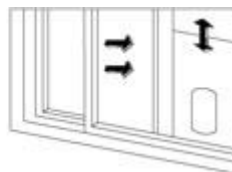

Fig. 3

BE COOL

Installare l'unità di condizionamento dell'aria

Posizionare l'apparecchio con il tubo di scarico dell'aria montato vicino alla finestra. Rispettare la distanza minima di 50 cm tra l'apparecchio e le pareti o gli oggetti vicini (Fig. 4).

Note:

- L'estremità piatta del tubo flessibile dell'aria di scarico deve essere inserita correttamente.
- Il tubo dell'aria non deve essere attorcigliato o presentare curve ampie (più di 45°). Non collocare ostacoli vicino all'ingresso o all'uscita dell'aria del sistema.
- Separare le estremità del tubo flessibile dell'aria di scarico e collegare l'estremità piatta del tubo flessibile dell'aria di scarico collegato all'apertura ovale sulla guida del finestrino.

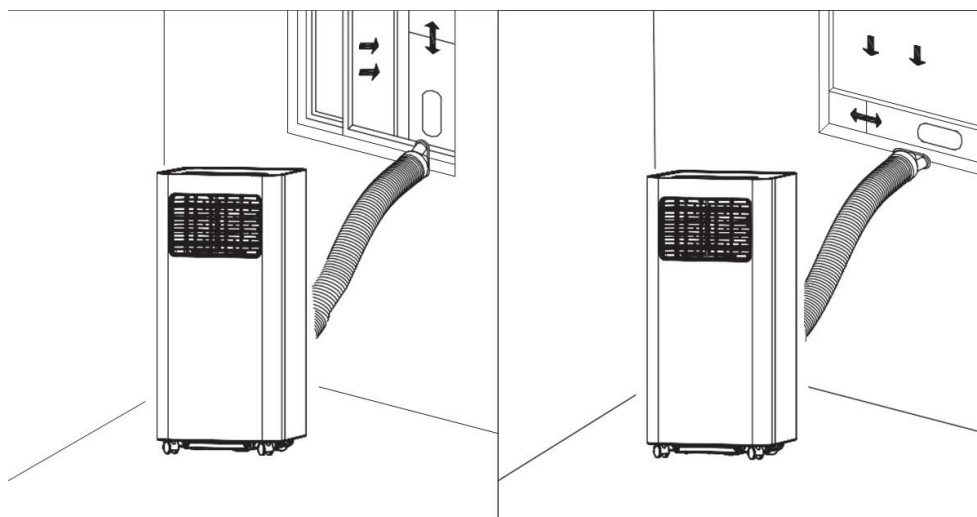
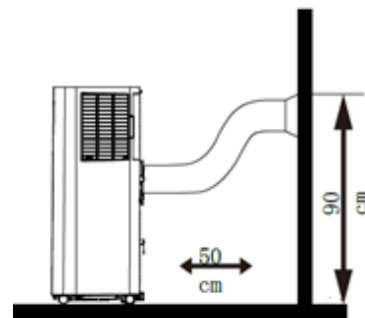

Osservazione:

- Il tubo di scarico dell'aria può essere allungato da 28 cm a 150 cm; la sua lunghezza è stata progettata per adattarsi a questo prodotto. Non allungarlo ulteriormente e non sostituirlo con un altro tubo, perché potrebbe influire negativamente sul funzionamento del condizionatore.
- Lasciare sempre libera l'uscita dell'aria per proteggere l'apparecchio dal surriscaldamento.

BE COOL

Nota:

È importante che il tubo dell'aria di scarico non sia attorcigliato.
Un'installazione errata compromette il funzionamento dell'impianto di climatizzazione.
Evitare curve strette nel tubo di scarico dell'aria.
Assicurarsi che l'aria possa uscire
senza ostacoli dal tubo di scarico.

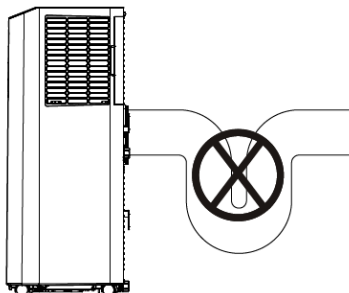

PANNELLO DI CONTROLLO E TELECOMANDO

Pannello di controllo e telecomando

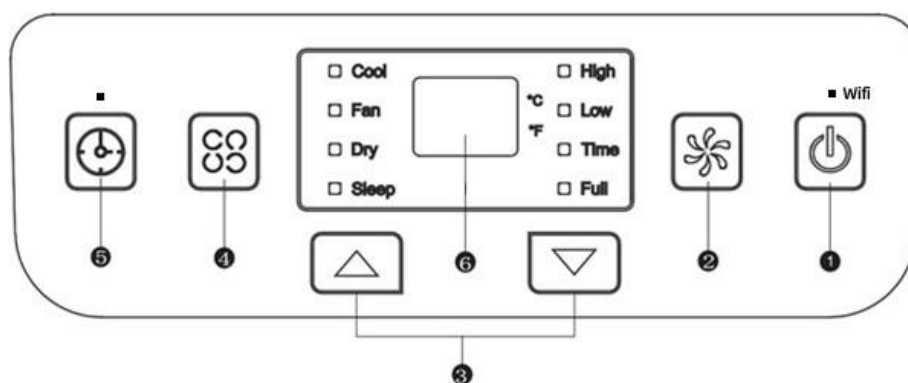

1) Pulsante di accensione/spegnimento

- Per accendere e spegnere il dispositivo.

2) Impostazione della velocità della ventola

- In modalità raffreddamento o ventilazione per selezionare la velocità del vento alta o bassa.
- Il pulsante non può essere utilizzato in modalità "Dry", poiché la velocità del vento più bassa è pre-programmata.

3) Pulsanti su e giù

- Per regolare le impostazioni della temperatura o del timer (aumentare/diminuire).
- Per passare dai gradi Celsius ai Fahrenheit, premere entrambi i pulsanti contemporaneamente.

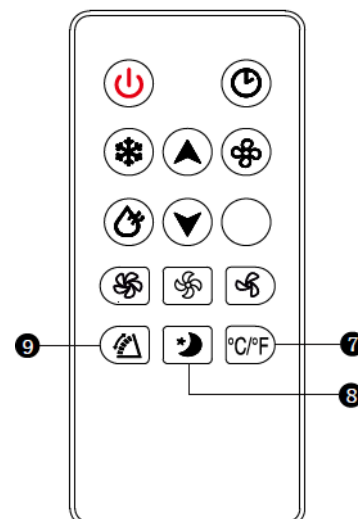

BE COOL

4) Modalità operativa

- Per selezionare una modalità, premere questo pulsante; sono disponibili le seguenti modalità: raffreddare, asciugare o ventilare.

5) Pulsante del timer

- Quando il condizionatore è acceso, premere il pulsante per attivare il programma di spegnimento con timer. Se l'apparecchio è in modalità sleep, il pulsante TIMER attiva il programma di accensione automatica.
- Dopo aver premuto il tasto, il display lampeggia; l'ora si imposta premendo i tasti su e giù.
- La finestra di impostazione dell'ora è compresa tra 1 e 24 ore e la regolazione viene effettuata a intervalli di 1 ora.

6) Display

7) Pulsante °C/°F

- Per regolare la visualizzazione della temperatura tra °C e °F.

8) Pulsante SLEEP

- Premere questo pulsante per selezionare la modalità SLEEP.

9) Pulsante di funzione girevole

- Premere questo pulsante per attivare la funzione di rotazione.

ISTRUZIONI PER L'USO

RAFFREDDAMENTO

- Premere il pulsante MODE finché sul display non si accende la spia COOL.
- Premere i pulsanti SU/GIÙ per impostare la temperatura nell'intervallo compreso tra 16 °C e 30 °C.
- Premere il pulsante SPEED per selezionare la velocità del ventilatore desiderata (HIGH o LOW).

VENTILATO

- Premere il pulsante MODE finché non si accende la spia FAN.
- È possibile impostare la velocità della ventola utilizzando il pulsante SPEED. La selezione di HIGH e LOW avviene ciclicamente (High> Low> High).
- Non è possibile impostare la temperatura.

ESSICCAZIONE

- Premere il pulsante MODE finché non si accende la spia DRY.
- In questa modalità non è possibile impostare la velocità e la temperatura della ventola.

BE COOL

- Svitare il coperchio di scarico del contenitore e aprire il tappo di scarico inferiore.
- Collegare un'estremità del tubo di drenaggio all'apertura di scarico.
- Collocare l'altra estremità del tubo in un secchio o in un contenitore simile. contenitore.
- **Nota:** Rimuovere il tubo flessibile dell'aria di scarico in modalità a secco, altrimenti le prestazioni saranno compromesse e suonerà l'allarme di pieno d'acqua "FL".

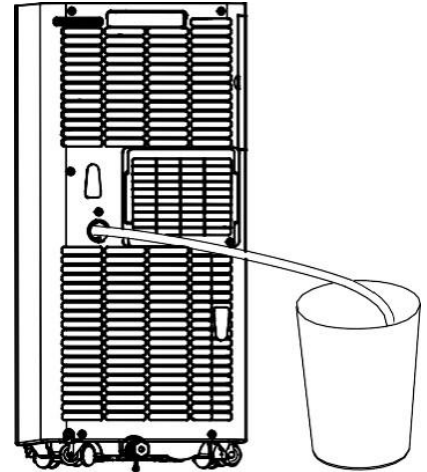

Timer

- In modalità sleep, è possibile attivare il programma di accensione automatica (da 1 a 24 ore) premendo il tasto TIMER. La spia TIMER si accende e il display inizia a lampeggiare.
- Quando il condizionatore d'aria è acceso, premere il pulsante TIMER per attivare il programma di spegnimento automatico. La spia TIMER si accende e il display lampeggia.

METODI DI DRENAGGIO

Drenaggio periodico

- Se l'apparecchio si ferma perché il ~~pannello~~ pieno, spegnerlo e staccare la spina.
- Nota: spostare il condizionatore d'aria con cautela, altrimenti l'acqua all'interno potrebbe traboccare.
- Collocare un secchio sotto l'uscita dell'acqua sul retro dell'apparecchio.
- Svitare il tappo di scarico e tirare il tappo di scarico del pavimento in modo che l'acqua possa defluire automaticamente nel contenitore.

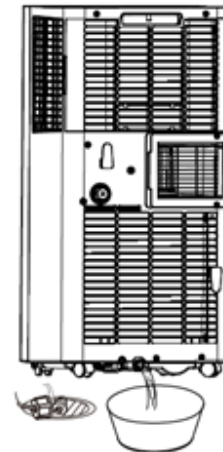

Note:

- Tenere a portata di mano il coperchio di scarico del contenitore e il tappo.
- È possibile inclinare leggermente l'apparecchio all'indietro.
- Se il serbatoio dell'acqua non assorbe tutta l'acqua in una volta, chiudere il tappo di scarico del pavimento abbastanza presto per evitare che l'acqua finisca sul pavimento o sulla moquette.
- Quando l'acqua non fuoriesce più, inserire il tappo di scarico del pavimento e richiudere il coperchio di scarico del contenitore.

BE COOL

Nota: non dimenticare di reinserire il tappo di scarico del pavimento prima di riaccendere l'impianto.

Svuotamento continuo

- Può essere utilizzato solo in modalità di raffreddamento e deumidificazione.
- Svitare il coperchio di scarico del contenitore e aprire il tappo di scarico del pavimento.
- Collegare un'estremità del tubo di drenaggio all'apertura di scarico.
- Mettere l'altra estremità del tubo in un secchio.

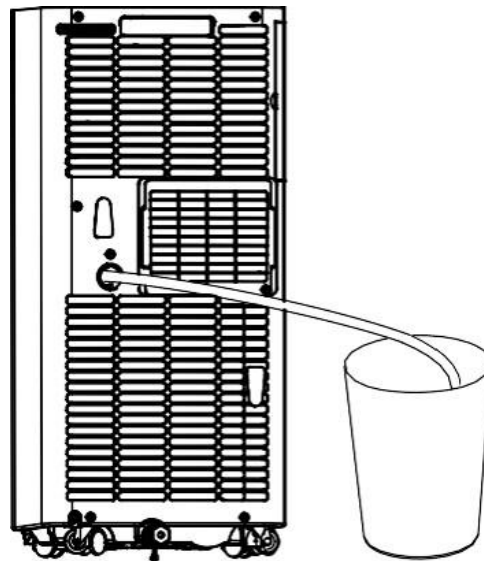

PULIZIA E MANUTENZIONE

Prima di effettuare interventi di pulizia e manutenzione, spegnere l'apparecchio e togliere la spina dalla presa.

Pulizia

- Pulire l'apparecchio con un panno morbido leggermente umido. Non utilizzare solventi chimici come gas, alcol o simili.
- Se l'apparecchio è molto sporco, utilizzare anche un po' di detergente neutro.

Manutenzione

Se il telaio e il filtro sono impolverati, le prestazioni del sistema di climatizzazione si riducono. Pulire il filtro ogni due settimane.

- Estrarre con cautela i telai dei filtri afferrandoli per la maniglia in direzione della freccia, come mostrato nella figura.
- Rimuovere prima l'unità di filtraggio 1 e poi l'unità di filtraggio 2.
- Lavare il filtro dell'aria immergendolo accuratamente in acqua calda (circa 40 °C) con un detergente neutro. Sciugare il filtro e lasciarlo asciugare in un luogo ombreggiato.
- Sostituire il filtro dopo la pulizia.
- Inserire prima l'unità filtro 2 e quindi l'unità filtro 1.

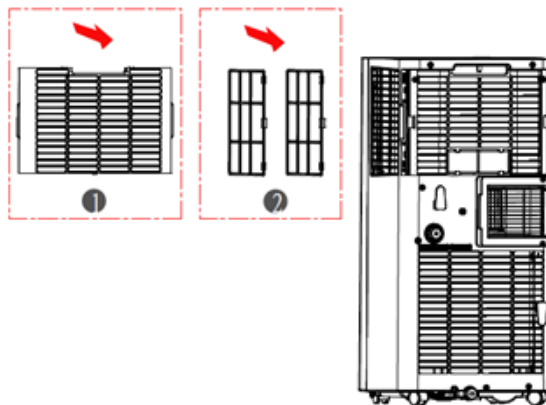

BE COOL

IMMAGAZZINAMENTO

- Svitare il coperchio di scarico e aprire il tappo. Scaricare tutta l'acqua residua in una bacinella o ruotare l'apparecchio leggermente all'indietro per dirigere l'acqua in un contenitore.
- Lasciare l'apparecchio in funzione in modalità FAN (ventilazione) per mezza giornata in un ambiente caldo e asciutto per evitare la formazione di muffa nell'apparecchio.
- Spegner e scollegare l'apparecchio, avvolgere il cavo di alimentazione attorno al supporto del cavo e rimettere il coperchio e la piastra di scarico.
- Smontare il tubo flessibile dell'aria di scarico e riporlo.
- Rimuovere le batterie dal telecomando.
- Coprire l'apparecchio con una pellicola di plastica. Conservare il condizionatore d'aria in un luogo pulito, asciutto e privo di polvere, fuori dalla portata dei bambini.

RISOLUZIONE DEI PROBLEMI

Problema	Possibile causa	Soluzione
Viene visualizzato E1	Guasto al sistema di tubi dell'aria di scarico sensore di temperatura	Controllare il sensore e il circuito interessato
Viene visualizzato E2	Errore di temperatura ambiente Sensore	Controllare il sensore e il circuito interessato
Viene visualizzato E4	Protezione contro il congelamento	La temperatura ambiente deve superare gli 8°C.
Il dispositivo non funziona	Nessuna potenza	Inserire la spina e accendere il dispositivo
	Il display visualizza FL	Svuotare il serbatoio dell'acqua
Non fa abbastanza freddo	Luce solare diretta	Chiudere le tende
	Le porte e le finestre sono aperte, la stanza è piena di persone o ci sono altre fonti di calore.	Chiudere porte e finestre o aggiungere un'altra unità di condizionamento dell'aria.
	I filtri sono sporchi	Pulire o sostituire il Filtri
	L'ingresso/uscita dell'aria è bloccato oggetti	Rimuovi tutto Corpo estraneo
Il livello di rumore è troppo alto	L'unità di raffreddamento non è uniforme posizionato	Posizionare il dispositivo su un superficie piana
Il compressore non funziona	La protezione contro il surriscaldamento è attiva	Lasciare che l'apparecchio si raffreddi per 3 minuti prima di Riaccensione

BE COOL

- Non tentare di smontare o riparare l'apparecchio da soli. I tentativi di riparazione non qualificati possono provocare gravi lesioni personali o ingenti danni materiali e invalidare qualsiasi richiesta di garanzia.
- Se si verificano problemi sconosciuti o se la soluzione consigliata non funziona, contattare uno specialista.

Guida alla connessione Wi-Fi di Smart Home

IMPORTANTE

Si noti che sono supportate solo le reti a 2,4 GHz!

Potenza di trasmissione: max. 100mW

Installazione dell'app

Scaricare l'app "Smart life" dal Play Store (Android) o dall'App Store (iOS). Il seguente QR vi porterà direttamente al download dell'app:



Scan QR code

Collegare un dispositivo alla rete:

1. Accendere il dispositivo da collegare e premere il pulsante "SPEED" sul dispositivo per 5 secondi per collegarsi alla rete.
2. Aprire l'applicazione "Smart Life" sul cellulare e fare clic sul "+" nell'angolo in alto a destra per connettersi a un nuovo dispositivo.
3. Assicurarsi che la luce sul dispositivo lampeggi (2x/secondo) e confermare nell'app che la luce lampeggia.
4. Selezionare quindi la rete Wi-Fi (2,4 Ghz) e inserire la password. A questo punto l'app si conatterà al dispositivo.

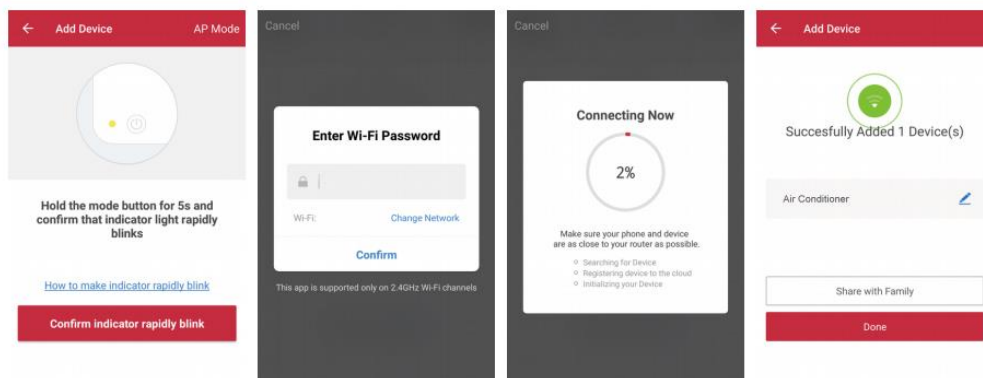

5. A questo punto il dispositivo dovrebbe essere visualizzato nell'app e quindi è stato collegato con successo.

BE COOL

Nota:

- Se il dispositivo è visualizzato come "online" nell'app, può essere controllato tramite l'app.
- Se il dispositivo è "offline", può essere acceso tramite l'app.

L'applicazione funziona anche con **Amazon Alexa** e **Google Assistant**.



Informazioni tecniche	
Numero di articolo	BC14KL25W
Capacità di raffreddamento	14.000BTU / 4.100W
Max. Consumo di energia	1.575W
Tensione d'ingresso	220-240V~
Frequenza	50Hz
Frequenza di trasmissione WIFI:	2,4 GHz
Potenza di trasmissione:	max. 100 mW
Refrigerante/carico/GWP	R290/0.250kg/3
Efficienza energetica EER	2.60
Classe di efficienza energetica	A
Circolazione dell'aria	460 m³/h
Livello di rumore (potenza sonora)	65 dB(A)
Peso	27,5 kg
Dimensioni	365x320x745mm
Indirizzi di contatto per ulteriori informazioni	Schuss Home Electronic GmbH Scheringgasse 3, A-1140 Vienna Tel: +43 (1) 97 0 21 - 0 Linea di assistenza: +43 (1) 97 0 21 - 502 https://schuss-home.at/ Numero FB: 236974 t / Tribunale FB: Vienna

BE COOL

GARANZIA

Con questo prodotto di qualità di BE COOL, avete preso una decisione a favore dell'innovazione, della durata e dell'affidabilità.

Questo apparecchio BE COOL è garantito per 2 anni dalla data di acquisto in Austria!

Se, contrariamente alle aspettative, durante questo periodo si rendessero necessari interventi di assistenza sul dispositivo, vi garantiamo una riparazione gratuita (pezzi di ricambio e manodopera) o (a discrezione di Schuss) la sostituzione del prodotto. Se per motivi economici non è possibile né la riparazione né la sostituzione, ci riserviamo il diritto di emettere una nota di credito a tempo.

Nel caso dei condizionatori d'aria, si prega di contattare sempre la hotline clienti come primo passo (vedere l'adesivo sull'apparecchio o la prima pagina delle istruzioni per l'uso); nel caso dei ventilatori, si prega di contattare il proprio rivenditore specializzato o direttamente noi. Desideriamo sottolineare che qualsiasi intervento di riparazione non eseguito da un'officina autorizzata in Austria invalida immediatamente la garanzia.

Questa garanzia non copre

- Riparazione o sostituzione di parti a causa della normale usura
- Danni dovuti all'inosservanza delle istruzioni d'uso
- Dispositivi utilizzati, anche solo in parte, per scopi commerciali
- Dispositivi danneggiati meccanicamente da agenti esterni (caduta, impatto, rottura, uso improprio, ecc.) e segni di usura estetica.
- Dispositivi che sono stati maneggiati in modo improprio
- Dispositivi che non sono stati aperti dall'officina di assistenza autorizzata.
- Danni causati da valvole di scarico della condensa non correttamente chiuse sulle unità di condizionamento dell'aria o da serbatoi dell'acqua non correttamente inseriti.
- Aspettative dei consumatori non soddisfatte.
- Danni causati da forza maggiore, acqua, fulmini, sovratensione.
- Dispositivi in cui la designazione del tipo e/o il numero di serie sul dispositivo sono stati modificati, cancellati, resi illeggibili o rimossi.
- servizi al di fuori delle nostre officine autorizzate, i costi di trasporto verso un'officina autorizzata o verso di noi e ritorno, nonché i rischi associati.

Desideriamo sottolineare che durante il periodo di garanzia, in caso di errori di funzionamento o se non viene rilevato alcun errore, verrà addebitato un importo forfettario di 60 euro (indicizzato in base al CPI 2010, giugno 2015).

La fornitura di un servizio di garanzia (riparazione o sostituzione dell'apparecchio) non estende il periodo di garanzia assoluta di 2 anni dalla data di acquisto.

La garanzia di 2 anni è valida solo su presentazione della prova d'acquisto (deve includere il nome e l'indirizzo del rivenditore e la denominazione completa dell'apparecchio) e del relativo certificato di garanzia, sul quale devono essere annotati il tipo di apparecchio e il numero di serie (visibile sulla scatola e sul retro o sul fondo dell'apparecchio)! Senza il certificato di garanzia vale solo la garanzia legale!

Facciamo espressamente presente che i diritti di garanzia previsti dalla legge non sono interessati da questa garanzia e rimangono inalterati.

Schuss Home Electronic GmbH e i suoi ausiliari rispondono dei danni solo in caso di grave negligenza o dolo. È esclusa la responsabilità per il mancato guadagno, per i risparmi previsti ma non realizzati, per i danni conseguenti e per i danni derivanti da pretese di terzi. I danni a o per i dati registrati sono sempre esclusi dalla responsabilità per i danni.

Congratulazioni per la vostra scelta. Ci auguriamo che vi divertiate a usare il vostro apparecchio BE COOL!

INDIRIZZO

Schuss Home Electronic GmbH
1140 Vienna, Scheringgasse 3
Tel.: +43 (0)1/ 970 21

Designazione del tipo:

Numero di serie:

In caso di richiesta di garanzia, il presente certificato di garanzia deve essere consegnato insieme all'apparecchio all'officina di assistenza autorizzata o al rivenditore presso il quale è stato acquistato l'apparecchio!

BE COOL

GEBRUIKSAANWIJZING

Mobiele airconditioner

BC14KL25W

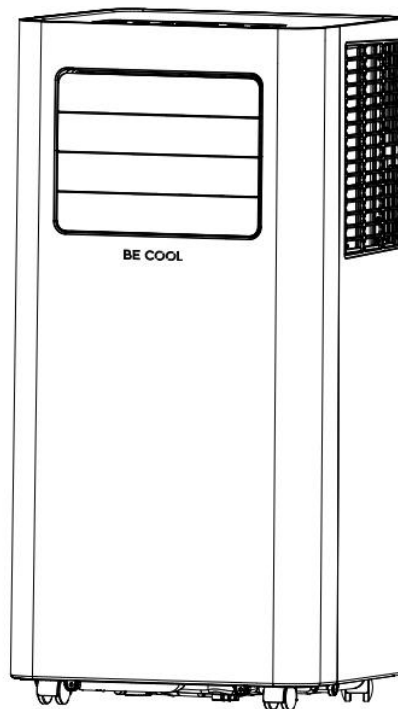

GEFELICITEERD!
BEDANKT VOOR HET KIEZEN VAN EEN PRODUCT VAN BE COOL.



Huidige gebruiksaanwijzing en andere talen

Download de nieuwste gebruiksaanwijzing in verschillende talen via de link www.schuss-home.at/downloads of scan de getoonde QR-code. Volg de instructies op de website.



LEES DE BEDIENINGSINSTRUCTIES ZORGVULDIG DOOR VOORDAT U BEGINT MET DE MONTAGE, INSTALLATIE, BEDIENING OF HET ONDERHOUD. BESCHERM UZELF EN ANDEREN DOOR DE VEILIGHEIDSLINSTRUCTIES OP TE VOLGEN. HET NIET OPVOLGEN VAN DE INSTRUCTIES KAN LEIDEN TOT PERSOONLIJK LETSEL EN/OF MATERIËLE SCHADE EN/OF HET VERVALLEN VAN DE GARANTIE!

BELANGRIJKE INFORMATIE
OVER VEILIGHEID, LOCATIE
EN ELEKTRISCHE
AANSLUITING.



1. Lees alle instructies zorgvuldig door voordat u het apparaat gebruikt.
2. Gebruik dit apparaat alleen volgens de richtlijnen in de gebruiksaanwijzing. Elk ander gebruik dat niet wordt aanbevolen door de fabrikant kan leiden tot brand, elektrische schokken of persoonlijk letsel.
3. Dit apparaat is uitsluitend bedoeld voor de klimaatregeling van woonruimtes in huishoudens en mag niet voor andere doeleinden worden gebruikt.
4. Het apparaat is niet geschikt voor continu en nauwkeurig gebruik en mag niet worden gebruikt voor het koelen van elektrische systemen (bijv. in serverruimtes).
5. Het is verboden om de eigenschappen van dit apparaat op welke manier dan ook aan te passen of te wijzigen en gebruik alleen reserveonderdelen en accessoires die door de fabrikant worden aanbevolen (als u dit niet doet, vervalt de garantie).
6. Neem voor reparaties aan het apparaat, de stekker of het snoer altijd en uitsluitend contact op met de klantenservice die door de fabrikant is geautoriseerd. U kunt de klantenservice online [vinden](https://schuss-home.at/) op <https://schuss-home.at/>.

BE COOL

7. Verwijder de verpakking en controleer of de airconditioner niet beschadigd is. Gebruik de airconditioner bij twijfel niet en neem contact op met het servicecentrum of uw dealer.
 8. Houd kinderen uit de buurt van verpakkingsmateriaal. Verstikkingsgevaar bij inslikken!
 9. Als de voedingskabel beschadigd is, moet deze worden vervangen door de fabrikant of een erkend servicecentrum om alle mogelijke risico's te vermijden.
 10. Het apparaat moet worden geïnstalleerd volgens de plaatselijke installatie- en bedrijfsvoorschriften voor elektrische systemen.
 11. Het stopcontact waarin u het apparaat aansluit, mag niet defect of los zijn en moet geschikt zijn voor de vereiste stroombelasting en vooral betrouwbaar geaard zijn. Laat bij twijfel uw elektrische installatie controleren door een gekwalificeerde elektricien.
 12. Voordat u het apparaat aansluit op het lichtnet, moet u controleren of het type stroom en netspanning overeenkomen met de informatie op het typeplaatje op de achterkant van het apparaat.
 13. Gebruik geen verlengkabel, want deze kan oververhit raken en brand veroorzaken.
 14. Verdraai of knik het netsnoer niet.
-
15. Dit apparaat mag alleen door volwassenen worden gebruikt.
 16. Kinderen jonger dan 8 jaar en personen met beperkte fysieke, mentale, zintuiglijke of intellectuele capaciteiten of met gebrek aan ervaring en kennis mogen dit apparaat alleen gebruiken als ze onder toezicht staan en instructies hebben gekregen om het apparaat op een veilige manier te gebruiken en als de gevaren duidelijk zijn beschreven.
 17. Laat kinderen niet met de verpakking spelen en zorg ervoor dat kinderen niet met het apparaat spelen.
-
18. Gebruik de airconditioner niet buitenshuis.
 19. Gebruik het apparaat niet met natte handen.
 20. Gebruik het apparaat nooit in ruimtes waar gas, olie of zwavel aanwezig is.
 21. Plaats het apparaat niet in de buurt van warmtebronnen (bijv. naast verwarmingssystemen en gasketels) en vermijd direct zonlicht.
 22. Houd minstens 50 cm afstand tot ontvlambare stoffen (bijv. alcohol, enz.) of houders onder druk (bijv. spuitbussen).
 23. Gebruik de airconditioner niet in de buurt van water of hoge vochtigheid, bijvoorbeeld in een vochtige kelder, naast een zwembad, bad of douche. Zorg ervoor dat er geen water in het apparaat komt.
 24. Plaats geen zware of hete voorwerpen op het apparaat en dek het apparaat nooit af.
 25. Steek nooit vingers, pennen of andere voorwerpen in het apparaat en zorg ervoor dat de luchtinlaat en -uitlaat nooit geblokkeerd worden.
 26. Schakel het apparaat altijd uit voordat u de stekker uit het stopcontact haalt.
 27. Trek niet aan het netsnoer om het apparaat van het lichtnet los te koppelen. Trek altijd aan de stekker om het netsnoer los te koppelen. Raak de stekker niet aan met natte handen om elektrische schokken te voorkomen.

BE COOL

28. Haal de stekker uit het stopcontact als u het apparaat niet gebruikt, voordat u het schoonmaakt, onderhoudt of verplaatst.
29. Als het apparaat defect is, schakel het dan uit met de aan/uit-knop op het bedieningspaneel en neem contact op met de hotline.
-
30. Houd de airconditioner in goede conditie door het apparaat te onderhouden en schoon te maken.
31. Het luchtfilter moet minstens één keer per week worden gereinigd.
32. Bewaar het apparaat rechtop op een veilige, droge plaats die ontoegankelijk is voor kinderen wanneer het niet in gebruik is. Dek het apparaat niet af met plastic verpakking.
33. Sla het apparaat op in een ruimte zonder werkende ontstekingsbronnen (bijv. open vuur, een werkend gastoestel of een elektrische verwarming met een open warmtebron).
34. De airconditioner moet rechtop of enigszins op zijn kant worden vervoerd. Maak het interne condenswaterreservoir van tevoren leeg. Wacht na het transport minstens een uur voordat u het apparaat inschakelt.
35. Neem voor reparaties aan het apparaat, de stekker of het snoer altijd en alleen contact op met de klantenservice die door de fabrikant is geautoriseerd.
36. Gebruik geen middelen om het ontdooiproces te versnellen of te elimineren, het apparaat zal dit automatisch doen.
37. Als je vragen hebt over onderhoud, kun je contact opnemen met de hotline/servicecentrum die door de fabrikant is geautoriseerd.

WAARSCHUWING De hoofdschakelaar en de aan/uit-schakelaar mogen niet als enige worden gebruikt om de stroomtoevoer uit te schakelen. Trek altijd de stekker uit het stopcontact voordat u met onderhoudswerkzaamheden begint of het apparaat verplaatst.

Om het risico op elektrische schokken te voorkomen, moet u de stekker uit het stopcontact halen als u het apparaat niet gebruikt en voordat u het schoonmaakt.





BE COOL

SPECIFIEKE INFORMATIE OVER HET KOELMIDDEL R290

1. R290 is een koelmiddel in overeenstemming met de EG-milieuwetgeving.
2. Het koelmiddel is geurloos.
3. Het apparaat moet worden geïnstalleerd in een ruimte waar zich tijdens het gebruik geen ontstekingsbronnen bevinden.
(bijv.: open vuur, gebruik van gas- en elektrische apparaten met een open warmtebron)
4. De airconditioner niet perforeren of verbranden.
5. Zorg ervoor dat er niet in het koelcircuit wordt geboord.
6. Niet-geventileerde ruimten waarin het apparaat wordt geïnstalleerd, bediend of opgeslagen, moeten zo zijn geconstrueerd dat zich geen koelmiddelverliezen kunnen ophopen. Dit voorkomt het risico van brand of explosie door ontsteking van het koelmiddel door elektrische ovens, fornuizen of andere ontstekingsbronnen.
7. Het apparaat moet zo worden opgeborgen dat er geen mechanische schade kan optreden.
8. Personen die werken aan of ingrijpen in een koelcircuit moeten in het bezit zijn van een geldig certificaat dat is afgegeven door een bevoegde autoriteit en dat hun deskundigheid in het omgaan met koudemiddelen certificeert aan de hand van een beoordelingsspecificatie die is erkend door de brancheverenigingen.
9. Reparaties moeten worden uitgevoerd volgens de instructies van de fabrikant van het apparaat. Reparatie- en onderhoudswerkzaamheden waarbij de tussenkomst van ander gespecialiseerd personeel vereist is, moeten worden uitgevoerd onder toezicht van de specialist die verantwoordelijk is voor het omgaan met ontvlambare koelmiddelen.

BE COOL

Recycling, verwijdering, conformiteitsverklaring

	<p><u>RECYCLING</u></p> <p>De verpakkingsmaterialen kunnen worden gerecycled. Daarom wordt aanbevolen om ze bij het gescheiden afval te doen.</p>
	<p><u>AFVOER</u></p> <p>Het symbool van de "doorgestreepte vuilnisbak" vereist de gescheiden verwerking van afgedankte elektrische en elektronische apparatuur (AEEA). Elektrische en elektronische apparatuur kan gevaarlijke en milieuschadelijke stoffen bevatten. Gooi ze daarom niet weg bij het ongesorteerde restafval, maar bij een aangewezen inzamelpunt voor afgedankte elektrische en elektronische apparatuur. Dit helpt de hulpbronnen en het milieu te beschermen. Neem voor meer informatie contact op met uw dealer of de plaatselijke autoriteiten. Richtlijn 2012/19/EU</p>
	<p><u>BATTERIJVERWIJDERING</u></p> <p>In overeenstemming met de huidige wetgeving inzake batterijen, accu's en aanverwant afval, geeft het symbool van de doorgekruiste vuilnisbak op de batterij aan dat het verboden is om gebruikte batterijen bij het huishoudelijk afval te doen. Batterijen en accu's bevatten zeer vervuilende stoffen. De gebruiker is verplicht om gebruikte batterijen in te leveren bij de inzamelpunten in de gemeente of in de daarvoor bestemde containers. De service is gratis. Op deze manier worden de wettelijke vereisten nageleefd en wordt het milieu beschermd.</p> <p>Deze symbolen zijn te vinden op batterijen:</p> <p>Li = batterij bevat lithium Al = batterij bevat alkali Mn = batterij bevat mangaan CR 2025 (Li); AA (Al, Mn); AAA (Al, Mn)</p>
	<p><u>VERKLARING VAN OVEREENSTEMMING</u></p> <p>Hierbij bevestigen wij dat dit product voldoet aan de essentiële eisen, verordeningen en richtlijnen van de EU. U kunt de gedetailleerde conformiteitsverklaring op elk gewenst moment bekijken via de volgende link:</p> <p>https://www.schuss-home.at/downloads</p>

Fouten en technische wijzigingen voorbehouden.

BE COOL

SCHEMATISCHE VOORSTELLING

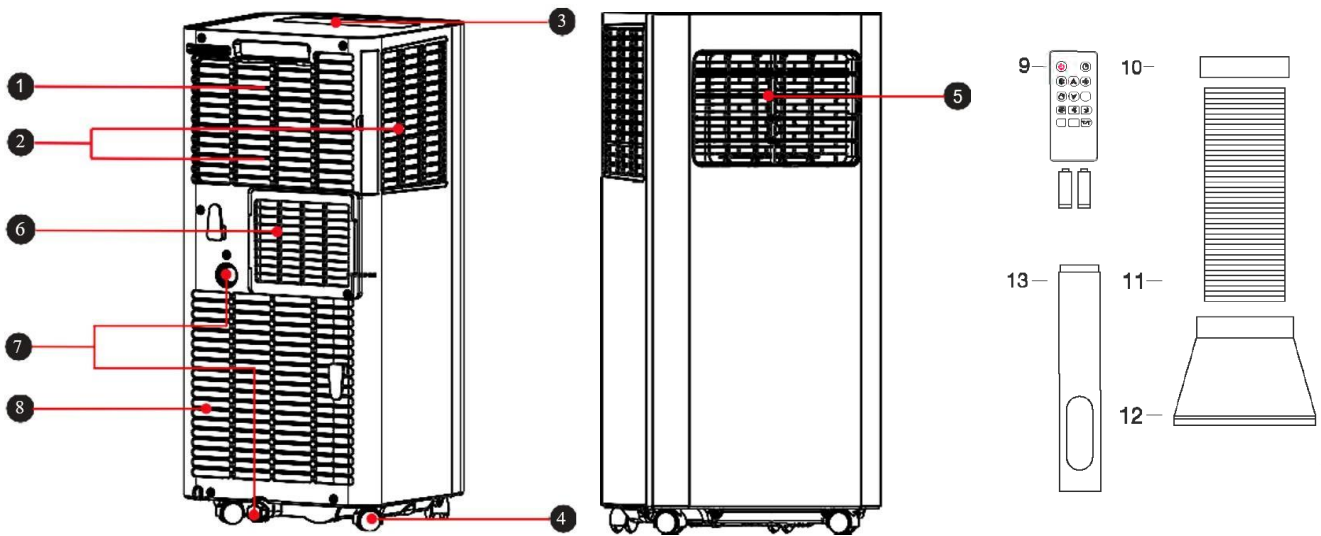

1) Draagbeugel

2) Luchtinlaatrooster

3) Bedieningspaneel

4) Wielen

5) Verstelbare ventilatiekleppen

6) Uitlaatluchtopening

7) Waterafvoer

8) Luchtinlaatrooster

9) 2xAAA batterijen + afstandsbediening

10) Uitlaatluchtslangadapter

11) Uitlaatluchtslang

12) Raamadapter

13) Raamrail

INSTALLATIE EN INSTELLING

- **Let op:** Laat de mobiele airconditioner minstens twee uur staan voordat u deze voor het eerst gebruikt.
- Transporteer en verplaats het apparaat alleen rechtop.
- Plaats de airconditioner op een vlakke, vlakke en droge ondergrond en houd minimaal 50 cm afstand rond het apparaat voor een optimale luchtcirculatie.

Afstandsbediening

Zorg ervoor dat de batterijen correct geplaatst zijn voordat u de afstandsbediening gebruikt.

De stappen voor de installatie zijn als volgt:

- Schuif het klepje aan de achterkant van de afstandsbediening open om deze te openen.

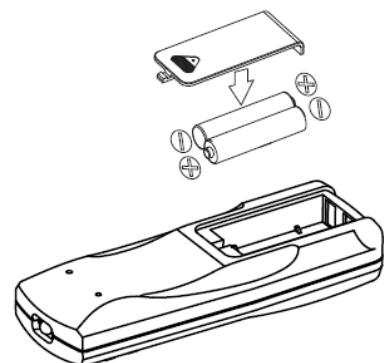

Symbol afbeelding

BE COOL

- Plaats twee nieuwe AAA-batterijen (DC1,5V) en zorg ervoor dat de polen correct zijn uitgelijnd.
- Zorg ervoor dat de batterijen goed vastzitten.

Waarschuwing:

- Alleen AAA DC 1,5V batterijen mogen gebruikt worden. Gebruik nooit oplaadbare batterijen of andere soorten batterijen.
- Vervang altijd beide batterijen; gebruik nooit oude en nieuwe batterijen door elkaar.
- Verwijder de batterijen als het apparaat langere tijd niet wordt gebruikt.

De uitlaatlucht slang installeren

- Schroef de uitlaatlucht slang (met adapter) op de uitlaatluchtuitleat aan de achterkant van het apparaat (tegen de klok in, afb. 1).

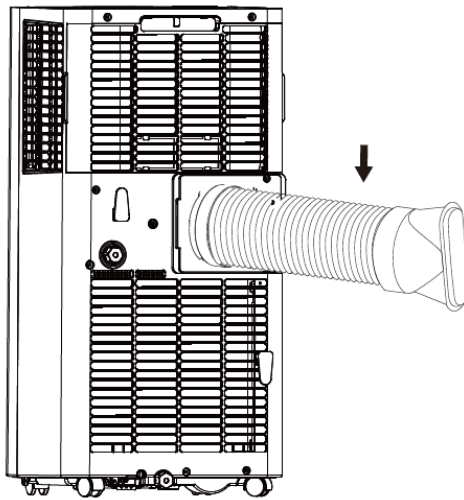

Fig.1

Vensterrail installatie

Open het raam tot halverwege en bevestig de raamrail aan het kozijn (zie afbeeldingen 2 en 3). De installatie kan horizontaal of verticaal worden uitgevoerd.

- Pas de raamrail aan de afmetingen van het raam aan door de uiteinden op één lijn te brengen met het kozijn en het op zijn plaats te bevestigen.
-

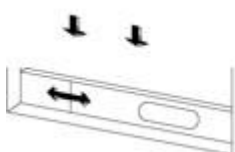

Fig. 2

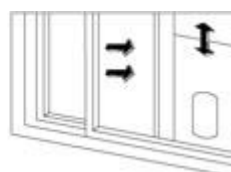

Fig. 3

BE COOL

Airconditioning installeren

Plaats het apparaat met de gemonteerde luchtafvoerslang in de buurt van het raam. Neem de minimale afstand van 50 cm tussen het apparaat en naburige muren of voorwerpen in acht (afb. 4).

Opmerkingen:

- Het platte uiteinde van de uitlaatluchtslang moet goed vastzitten.
- De luchtslang mag niet gedraaid zijn of grote bochten hebben (meer dan 45°). Plaats geen obstakels in de buurt van de luchtinlaat of luchtuitlaat van het systeem.
- Trek de uiteinden van de uitlaatluchtslang uit elkaar en sluit het platte uiteinde van de aangesloten uitlaatluchtslang aan op de ovale opening op de raamrail.

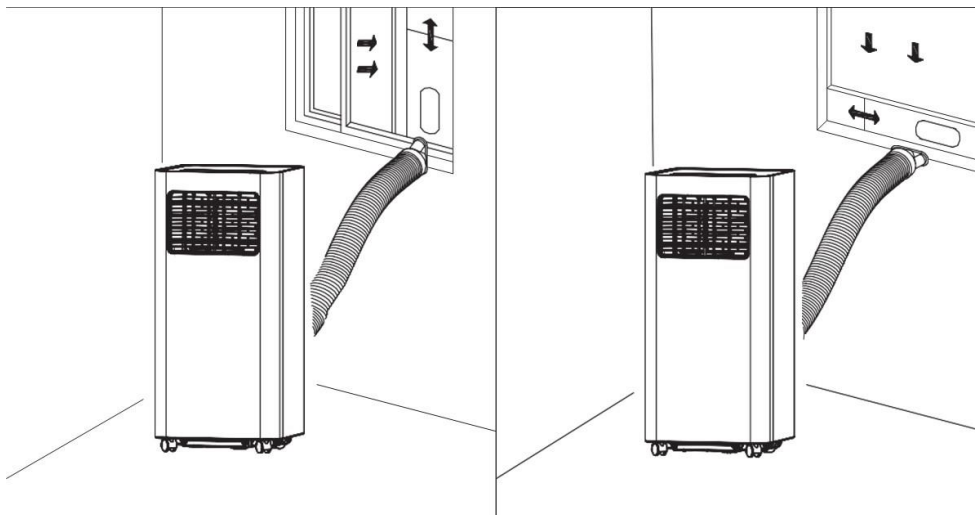
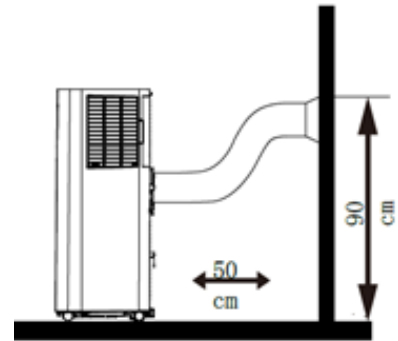

Opmerking:

- De uitlaatluchtslang kan worden verlengd van 28 cm tot 150 cm; de lengte is afgestemd op dit product. Verleng hem niet verder en vervang hem niet door een andere slang, omdat dit de werking van de airconditioner negatief kan beïnvloeden.
- Laat de luchtuitlaat altijd vrij om het apparaat te beschermen tegen oververhitting.

BE COOL

Opmerking:

Het is belangrijk dat de uitlaatluchtpijp niet geknikt is.
Een onjuiste installatie is nadelig voor de werking van het airconditioningsysteem.
Voorkom scherpe bochten in de uitlaatluchtpijp.
Zorg ervoor dat de lucht ongehinderd uit de uitlaatluchtpijp kan stromen.

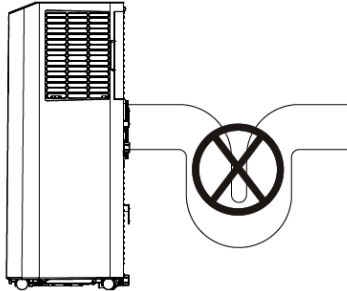

BEDIENINGSPANEEL EN AFSTANDSBEDIENING

Bedieningspaneel & afstandsbediening

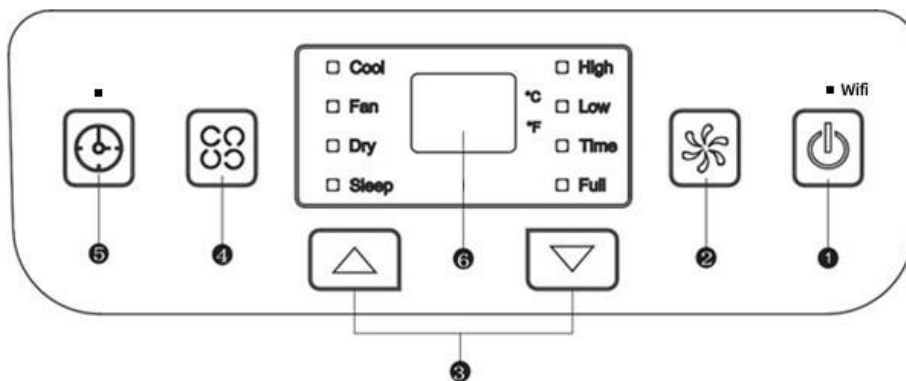

1) Aan/uit-knop

- Het apparaat in- en uitschakelen.

2) De ventilatorsnelheid instellen

- In koel- of ventilatormodus om te kiezen tussen hoge en lage windsnelheid.
- De knop kan niet worden gebruikt in de modus "Droog" omdat de laagste windsnelheid is voorgeprogrammeerd.

3) Knoppen omhoog en omlaag

- Om de temperatuur of timerinstellingen aan te passen (verhogen/verlagen).
- Om te schakelen tussen graden Celsius en Fahrenheit, druk je tegelijkertijd op beide knoppen.

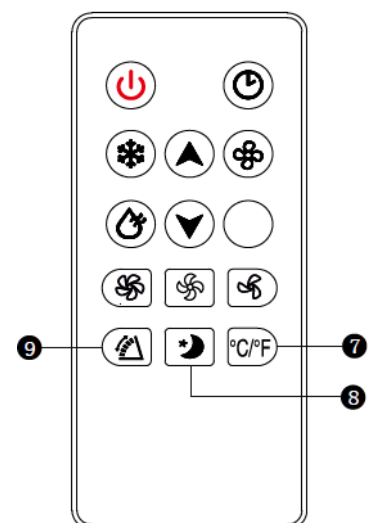

BE COOL

4) Bedrijfsmodus

- Druk op deze knop om een modus te selecteren. De volgende modi zijn beschikbaar: koelen, drogen of ventileren.

5) Timerknop

- Als de airconditioner is ingeschakeld, drukt u op de toets om het uitschakelprogramma van de uitschakeltimer te activeren. Als het apparaat in de slaapstand staat, activeert de TIMER-toets het automatische inschakelprogramma.
- Na het indrukken van de knop knippert het display; de tijd wordt ingesteld door op de knoppen omhoog en omlaag te drukken.
- Het tijdstelvenster ligt tussen 1 en 24 uur en de aanpassing gebeurt met intervallen van 1 uur.

6) Weergave

7) Knop °C/°F

- Om de temperatuurweergave aan te passen tussen °C en °F.

8) SLEEP-knop

- Druk op deze knop om de SLEEP-modus te selecteren.

9) Draaifunctieknop

- Druk op deze knop om de zwenkfunctie te activeren.

GEBRUIKSAANWIJZING

KOELING

- Druk op de MODE knop totdat het COOL indicatielampje op het display oplicht.
- Druk op de knoppen OMHOOG/OMLAAG om de temperatuur in te stellen tussen 16 °C en 30 °C.
- Druk op de knop SPEED om de gewenste ventilatorsnelheid (HIGH of LOW) te selecteren.

VENTILATE

- Druk op de MODE knop totdat het FAN indicatielampje oplicht.
- Je kunt de ventilatorsnelheid instellen met de SPEED-knop. HIGH en LOW worden cyclisch geselecteerd (High> Low> High).
- De temperatuur kan niet worden ingesteld.

DROGEN

- Druk op de MODE knop totdat het indicatorlampje DROGEN gaat branden.
- In deze modus kun je de ventilatorsnelheid en temperatuur niet instellen.

BE COOL

- Schroef het aftapdeksel van de container los en open de onderste aftapplug.
- Sluit één uiteinde van de afvoerslang aan op de afvoeropening
- Plaats het andere uiteinde van de slang in een emmer of iets dergelijks. container.
- **Opmerking:** Verwijder de uitlaatluchtslang in de droge modus, anders zullen de prestaties afnemen en zal het water vol-alarm "FL" klinken.

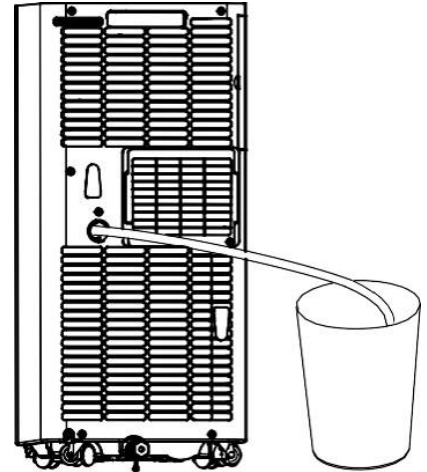

Timer

- In de slaapstand kunt u het automatische inschakelprogramma (1 tot 24 uur) activeren door op de TIMER knop te drukken. Het TIMER indicatielampje gaat branden en het display begint te knipperen.
- Wanneer de airconditioner is ingeschakeld, drukt u op de TIMER knop om het automatische uitschakelprogramma te activeren. Het TIMER indicatielampje gaat branden en het display knippert.

AFWATERINGSMETHODEN

Periodieke drainage

- Als het apparaat stopt omdat de vloerkuip vol is, schakel het dan uit en trek de stekker uit het stopcontact.
- Opmerking: Verplaats de airconditioner voorzichtig, anders kan het water binnenin overlopen.
- Plaats een emmer onder de wateruitlaat aan de achterkant van het apparaat.
- Schroef de aftapplug los en trek aan de vloerafvoerplug zodat het water automatisch in de container kan stromen.

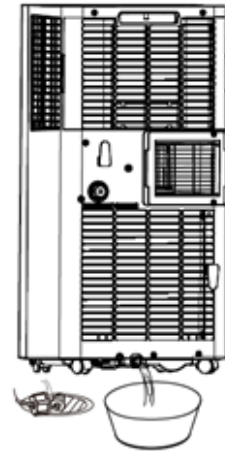

Opmerkingen:

- Houd het deksel van de opvangbak en de plug binnen handbereik.
- Je kunt het apparaat iets naar achteren kantelen.
- Als het waterreservoir niet al het water in één keer opneemt, sluit de vloerafvoer dan vroeg genoeg om te voorkomen dat er water op de vloer of het tapijt stroomt.
- Als er geen water meer lekt, plaatst u de vloerafvoerplug en sluit u het deksel van de containerafvoer weer.

BE COOL

Opmerking: Vergeet niet de vloerafvoerplug terug te plaatsen voordat u het systeem weer inschakelt.

Continu legen

- Kan alleen worden gebruikt in de koel- en ontvochtigingsmodus.
- Schroef het deksel van de opvangbak los en open de vloerafvoerplug.
- Sluit één uiteinde van de afvoerslang aan op de afvoeropening
- Plaats het andere uiteinde van de slang in een emmer.

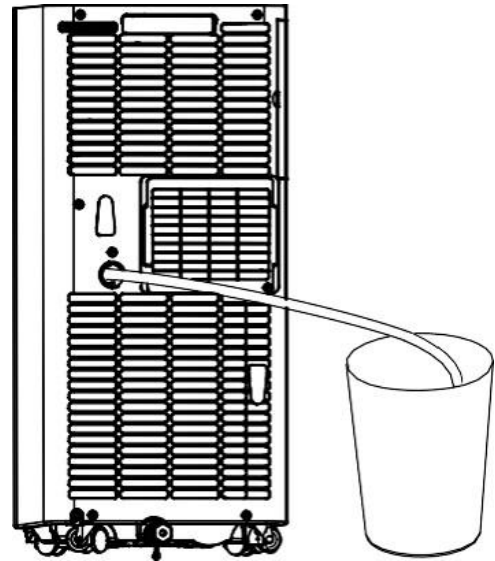

REINIGING EN ONDERHOUD

Schakel het apparaat uit voor reinigings- en onderhoudswerkzaamheden en haal de stekker uit het stopcontact.

Schoonmaken

- Neem het apparaat af met een licht vochtige, zachte doek. Gebruik geen chemische oplosmiddelen zoals gas, alcohol of dergelijke.
- Als het apparaat erg vuil is, gebruik dan ook een beetje neutraal afwasmiddel.

Onderhoud

Als het filterframe en het filter stoffig zijn, zullen de prestaties van het airconditioningsysteem afnemen. Reinig het filter om de twee weken.

- Trek de filterframes voorzichtig aan het handvat in de richting van de pijl naar buiten, zoals aangegeven in de afbeelding.
- Verwijder eerst filtereenheid 1 en vervolgens filtereenheid 2.
- Was het luchtfilter door het voorzichtig te laten weken in warm water (ongeveer 40 °C) met een neutraal reinigingsmiddel. Spoel het filter af en laat het op een schaduwrijke plek drogen.
- Vervang het filter na het schoonmaken.

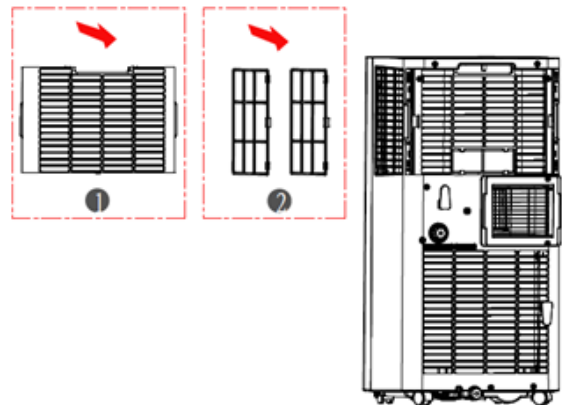

BE COOL

- Plaats eerst filtereenheid 2 en vervolgens filtereenheid 1.

OPSLAG

- Schroef het afvoerdekseel los en open de dop. Laat al het resterende water in een bak lopen of draai het apparaat iets naar achteren om het water in een bak te laten lopen.
- Laat het apparaat een halve dag in de FAN-stand (ventileren) staan in een warme en droge ruimte om schimmelvorming in het apparaat te voorkomen.
- Schakel het apparaat uit en haal de stekker uit het stopcontact, wikkel het netsnoer om de kabelhouder en plaats de kap en het afdekplaatje van de afvoer terug.
- Demonteer de uitlaatluchtslang en berg hem op.
- Verwijder de batterijen uit de afstandsbediening.
- Dek het apparaat af met plastic folie. Bewaar de airconditioner op een schone, droge en stofvrije plaats, buiten het bereik van kinderen.

PROBLEEMOPLOSSING

Probleem	Mogelijke oorzaak	Oplossing
E1 wordt weergegeven	Defect in het uitlaatluchtslangstelsysteem temperatuursensor	Controleer de sensor en het getroffen circuit
E2 wordt weergegeven	Fout kamertemperatuur Sensor	Controleer de sensor en het getroffen circuit
E4 wordt weergegeven	Bescherming tegen bevriezing	De omgevingstemperatuur moet hoger zijn dan 8°C.
Het apparaat werkt niet	Geen stroom	Steek de stekker in het stopcontact en schakel het apparaat in
	Het scherm toont FL	De watertank legen
Het is niet koud genoeg	Direct zonlicht	Sluit de gordijnen
	Deuren en ramen staan open, de kamer zit vol mensen of er zijn andere warmtebronnen.	Sluit deuren en ramen of voeg een andere airconditioning toe
	De filters zijn vuil	Reinig of vervang de Filters
	Luchtinlaat/luchtuitlaat is geblokkeerd spullen	Alles verwijderen Vreemd lichaam
Het geluidsniveau is te hoog	De koeleenheid is ongelijkmatig gepositioneerd	Plaats het apparaat op een vlakke ondergrond

BE COOL

De compressor werkt niet	De oververhittingsbeveiliging is actief	Laat het apparaat 3 minuten afkoelen voordat u Weer inschakelen
---------------------------------	---	---

- Probeer het apparaat niet zelf te demonteren of te repareren. Ondeskundige pogingen om het apparaat te repareren kunnen leiden tot ernstig persoonlijk letsel of aanzienlijke materiële schade en maken eventuele garantieclaims ongeldig.
- Als er problemen optreden die onbekend zijn of als de aanbevolen oplossing niet werkt, neem dan contact op met een specialist.

Smart Home Wi-Fi-verbindingsgids

BELANGRIJK

Let op: alleen 2,4 GHz netwerken worden ondersteund!

Zendvermogen: max. 100mW

App installeren

Download de "*Smart life*" app van de Play Store (Android) of de App Store (iOS). De volgende QR leidt je rechtstreeks naar de app download:



Scan QR code

Sluit een apparaat aan op het netwerk:

1. Schakel het aan te sluiten apparaat in en druk 5 seconden op de knop "SPEED" op het apparaat om verbinding te maken met het netwerk.
2. Open de "Smart Life" app op je mobiele telefoon en klik op de "+" in de rechterbovenhoek om verbinding te maken met een nieuw apparaat.
3. Zorg ervoor dat het lampje op het apparaat knippert (2x/seconde) en bevestig in de app dat het lampje knippert.
4. Selecteer vervolgens het Wi-Fi-netwerk (2,4 Ghz) en voer het wachtwoord in. De app maakt nu verbinding met het apparaat.

BE COOL

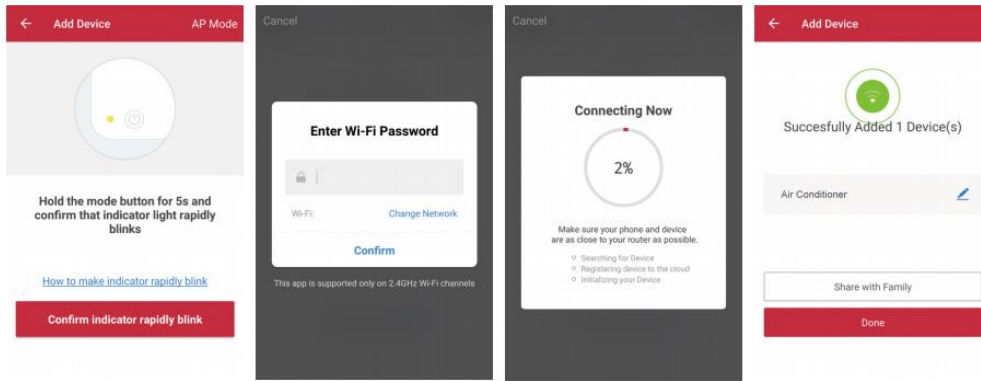

5. Het apparaat moet nu worden weergegeven in je app en is dus met succes verbonden.

Opmerking:

- Als het apparaat wordt weergegeven als "online" in de app, kan het worden bediend via de app.
- Als het apparaat "offline" is, kan het via de app worden ingeschakeld.

De applicatie werkt ook met **Amazon Alexa** en **Google Assistant**



BE COOL

Technische informatie	
Artikelnummer	BC14KL25W
Koelvermogen	14.000BTU /4.100W
Max. Stroomverbruik	1.575W
Ingangsspanning	220-240V~
Frequentie	50Hz
WIFI-transmissiefrequentie:	2,4 GHz
Zendvermogen:	max. 100 mW
Koelen/laden/GWP	R290/0.250kg/3
Energie-efficiëntie EER	2.60
Energie-efficiëntieklasse	A
Luchtcirculatie	460 m³/u
Geluidsniveau (geluidsvermogen)	65 dB(A)
Gewicht	27,5 kg
Afmetingen	365x320x745mm
Contactadressen voor meer informatie	Schuss Home Electronic GmbH Scheringgasse 3, A-1140 Wenen Tel: +43 (1) 97 0 21 - 0 Servicelijn: +43 (1) 97 0 21 - 502 https://schuss-home.at/ FB-nr.: 236974 t / FB-Hof: Wenen

BE COOL

GARANTIE

Met dit kwaliteitsproduct van BE COOL heb je gekozen voor innovatie, duurzaamheid en betrouwbaarheid.

Dit BE COOL apparaat heeft een garantie van 2 jaar vanaf de aankoopdatum in Oostenrijk!

Mochten er in deze periode tegen de verwachting in toch servicewerkzaamheden aan uw apparaat nodig zijn, dan garanderen wij u hierbij een kosteloze reparatie (onderdelen en arbeidsloon) of (naar keuze van Schuss) vervanging van het product. Als reparatie of vervanging om economische redenen niet mogelijk is, behouden wij ons het recht voor om een tegoedbon met tijdswaarde uit te schrijven.

Neem bij airconditioners in eerste instantie altijd contact op met de klantenhotline (zie sticker op het apparaat of voorpagina van de gebruiksaanwijzing); neem bij ventilatoren direct contact op met uw vakhandelaar of met ons. Wij willen u erop wijzen dat bij reparaties die niet door een erkende werkplaats in Oostenrijk worden uitgevoerd, deze garantie onmiddellijk vervalt.

Deze garantie dekt niet

- Reparatie of vervanging van onderdelen door normale slijtage
- Schade als gevolg van het niet naleven van de bedieningsinstructies
- Apparaten die - zelfs gedeeltelijk - voor commerciële doeleinden worden gebruikt
- Apparaten die mechanisch beschadigd zijn door invloeden van buitenaf (val, stoot, breuk, onjuist gebruik, enz.) en tekenen van esthetische slijtage.
- Apparaten die verkeerd zijn behandeld
- Apparaten die niet zijn geopend door onze geautoriseerde servicewerkplaats.
- Schade veroorzaakt door verkeerd gesloten condensafvoerventielen op airconditioningunits of verkeerd geplaatste watertanks.
- Onvervulde verwachtingen van de consument.
- Schade veroorzaakt door overmacht, water, blikseminslag, overspanning.
- Apparaten waarvan de typeaanduiding en/of het serienummer op het apparaat is gewijzigd, gewist, onleesbaar gemaakt of verwijderd.
- diensten buiten onze geautoriseerde werkplaatsen, de transportkosten naar een geautoriseerde werkplaats of naar ons en terug, evenals de bijbehorende risico's.

We willen benadrukken dat binnen de garantieperiode een vast bedrag van € 60 (geïndexeerd op basis van CPI 2010, juni 2015) in rekening wordt gebracht in geval van bedieningsfouten of als er geen fout wordt gedetecteerd.

Het verlenen van een garantieservice (reparatie of vervanging van het apparaat) verlengt de absolute garantieperiode van 2 jaar vanaf de aankoopdatum niet.

De garantie van 2 jaar is alleen geldig op vertoon van het aankoopbewijs (moet de naam en het adres van de dealer en de volledige apparaataanduiding bevatten) en het bijbehorende garantiecertificaat, waarop het apparaattype en het serienummer (zichtbaar op de doos en op de achterkant of onderkant van het apparaat) moeten worden vermeld! Zonder garantiebewijs geldt alleen de wettelijke garantie!

We wijzen er uitdrukkelijk op dat de wettelijke garantierechten niet worden beïnvloed door deze garantie en onaangetast blijven.

Schuss Home Electronic GmbH en haar plaatsvervaarders zijn alleen aansprakelijk voor schade bij grove nalatigheid of opzet. Aansprakelijkheid voor winstderving, verwachte maar niet gerealiseerde besparingen, gevolgschade en schade voortvloeiend uit aanspraken van derden is uitgesloten. Schade aan of voor opgeslagen gegevens is altijd uitgesloten van de aansprakelijkheid voor schadevergoeding.

Gefeliciteerd met uw keuze. We wensen je veel plezier met je BE COOL apparaat!

ADRES
Schuss Home Electronic GmbH
1140 Wenen, Scheringgasse 3
Tel.: +43 (0)1/ 970 21

Typeaanduiding:
Serienummer:

In geval van een garantieclaim moet dit garantiebewijs samen met het apparaat worden overhandigd aan de geautoriseerde servicewerkplaats of de dealer waar u het apparaat hebt gekocht!

BE COOL

INSTRUCCIONES DE USO

Aire acondicionado móvil

BC14KL25W

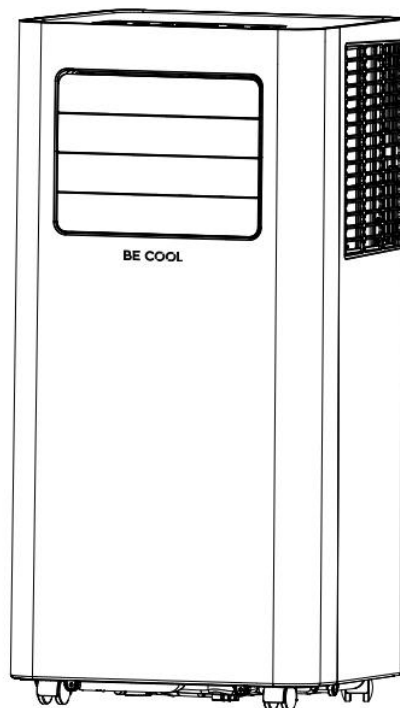

¡ENHORABUENA!
GRACIAS POR ELEGIR UN PRODUCTO DE **BE COOL**.



Instrucciones de uso actuales y en otros idiomas

Descargue las instrucciones de uso más recientes en varios idiomas a través del enlace www.schuss-home.at/downloads o escanee el código QR que se muestra. Siga las instrucciones de la página web.



LEA ATENTAMENTE EL MANUAL DE INSTRUCCIONES ANTES DE INICIAR EL MONTAJE, LA INSTALACIÓN, EL FUNCIONAMIENTO O EL MANTENIMIENTO. PROTÉJASE A SÍ MISMO Y A LOS DEMÁS SIGUIENDO LAS INSTRUCCIONES DE SEGURIDAD. EL INCUMPLIMIENTO DE LAS INSTRUCCIONES PUEDE PROVOCAR LESIONES PERSONALES Y/O DAÑOS MATERIALES Y/O INVALIDAR LA GARANTÍA.

INFORMACIÓN IMPORTANTE SOBRE SEGURIDAD, UBICACIÓN Y CONEXIÓN ELÉCTRICA.



1. Lea atentamente todas las instrucciones antes de utilizar el aparato.
2. Utilice este aparato únicamente de acuerdo con las indicaciones del manual de instrucciones. Cualquier otro uso no recomendado por el fabricante podría provocar incendios, descargas eléctricas o lesiones personales.
3. Este aparato está destinado exclusivamente a la climatización de espacios habitables en los hogares y no debe utilizarse para ningún otro fin.
4. El aparato no es adecuado para un funcionamiento continuo y de precisión y no debe utilizarse para refrigerar sistemas eléctricos (por ejemplo, en salas de servidores).
5. Está prohibido adaptar o modificar de cualquier forma las características de este aparato y utilizar únicamente piezas de recambio y accesorios recomendados por el fabricante (en caso contrario, la garantía quedará invalidada).
6. Para cualquier reparación del aparato, enchufe o cable, diríjase siempre y únicamente a los centros de atención al cliente autorizados por el fabricante. **Encontrará** los centros de atención al cliente en <https://schuss-home.at/>.



BE COOL

7. Retire el embalaje y asegúrese de que el acondicionador de aire no esté dañado. En caso de duda, no utilice el acondicionador de aire y póngase en contacto con el centro de servicio o con su distribuidor.
8. Mantenga a los niños alejados del material de embalaje. Peligro de asfixia por ingestión.
9. Si el cable de alimentación está dañado, debe ser sustituido por el fabricante o un centro de servicio autorizado para evitar todos los riesgos posibles.
10. El aparato debe instalarse de acuerdo con las normas locales de instalación y funcionamiento de los sistemas eléctricos.
11. La toma de corriente a la que conecte el aparato no debe estar defectuosa ni suelta y debe ser adecuada para la carga de corriente requerida y, sobre todo, contar con una toma de tierra fiable. En caso de duda, haga revisar la instalación eléctrica por un electricista cualificado.
12. Antes de conectar el aparato a la red eléctrica, compruebe que el tipo de corriente y la tensión de la red coinciden con los datos de la placa de características del aparato situada en la parte posterior.
13. Evite utilizar un cable alargador, ya que podría sobrecalentarse y provocar un incendio.
14. No retuerza ni doble el cable de alimentación.
-
15. Este aparato sólo puede ser utilizado por adultos.
16. Los niños menores de 8 años y las personas con capacidades físicas, mentales, sensoriales o intelectuales reducidas o con falta de experiencia y conocimientos sólo podrán utilizar este aparato si han recibido supervisión e instrucciones sobre el uso del aparato de forma segura y si se han descrito claramente los peligros que conlleva.
17. No permita que los niños jueguen con el embalaje y asegúrese de que los niños no jueguen con el aparato.
-
18. No utilice el aire acondicionado al aire libre.
19. No utilice el aparato con las manos mojadas.
20. No haga funcionar nunca el aparato en locales en los que haya gas, aceite o azufre.
21. No coloque el aparato cerca de fuentes de calor (por ejemplo, junto a sistemas de calefacción y calderas de gas) y evite la luz solar directa.
22. Mantenga una distancia mínima de al menos 50 cm con respecto a sustancias inflamables (por ejemplo, alcohol, etc.) o recipientes presurizados (por ejemplo, recipientes de pulverización).
23. No utilice el aire acondicionado cerca de agua o humedad elevada, por ejemplo, en un sótano húmedo, junto a una piscina, bañera o ducha. Asegúrese de que no entre agua en el aparato.
24. No coloque objetos pesados o calientes sobre el aparato y nunca lo cubra.
25. No introduzca nunca los dedos, bolígrafos u otros objetos en el aparato y asegúrese de que la entrada y la salida de aire no estén nunca bloqueadas.
26. Apague siempre el aparato antes de desconectar el enchufe de la red.

BE COOL

27. No tire del cable de alimentación para desconectar el aparato de la red eléctrica. Tire siempre del enchufe para desconectar el cable de alimentación. No toque el enchufe con las manos mojadas para evitar descargas eléctricas.
 28. Desenchufe el aparato cuando no lo utilice, antes de limpiarlo, realizar tareas de mantenimiento o trasladarlo de un lugar a otro.
 29. Si el aparato está averiado, apáguelo con el botón de encendido/apagado del panel de control y póngase en contacto con el servicio de atención al cliente.
-
30. Mantenga el aire acondicionado en buen estado mediante el mantenimiento y la limpieza del aparato.
 31. El filtro de aire debe limpiarse al menos una vez a la semana.
 32. Guarde el aparato en posición vertical en un lugar seguro, seco e inaccesible para los niños cuando no esté en uso. No cubra el aparato con envoltorios de plástico.
 33. Guarde el aparato en una habitación sin fuentes de ignición en funcionamiento (por ejemplo, un fuego abierto, un aparato de gas en funcionamiento o un calentador eléctrico con una fuente de calor abierta).
 34. El acondicionador de aire debe transportarse en posición vertical o ligeramente de lado. Vacíe previamente el recipiente interno de condensación. Espere al menos una hora después de transportar el aparato antes de encenderlo.
 35. Para cualquier reparación del aparato, del enchufe o del cable, diríjase siempre y únicamente a los centros de atención al cliente autorizados por el fabricante.
 36. No utilice ningún medio para acelerar o eliminar el proceso de descongelación, el aparato lo hará automáticamente.
 37. Si tiene alguna duda sobre el mantenimiento, puede ponerse en contacto con la línea de atención al cliente/centro de servicio técnico autorizado por el fabricante.

ADVERTENCIA El interruptor principal y el interruptor de encendido/apagado no deben utilizarse como único medio para desconectar la alimentación eléctrica. Desconecte siempre el enchufe de la red antes de iniciar trabajos de mantenimiento o mover el aparato.





Para evitar el riesgo de descarga eléctrica, desconecte el enchufe de la toma de corriente cuando el aparato no esté en uso y antes de limpiarlo.

BE COOL

INFORMACIÓN ESPECÍFICA SOBRE EL REFRIGERANTE R290

1. El R290 es un refrigerante conforme a la normativa medioambiental de la CE.
2. El refrigerante es inodoro.
3. El aparato debe instalarse en un local en el que no haya fuentes de ignición durante su funcionamiento.
(por ejemplo: fuego abierto, funcionamiento de aparatos eléctricos y de gas con una fuente de calor abierta)
4. No perfore ni quemé el aire acondicionado.
5. Asegúrese de que no se perfora el circuito de refrigeración.
6. Los locales no ventilados en los que se instale, utilice o almacene el aparato deben estar contruidos de forma que no se acumulen pérdidas de refrigerante. De este modo se evita el riesgo de incendio o explosión causado por la ignición del refrigerante por hornos eléctricos, cocinas u otras fuentes de ignición.
7. El aparato debe almacenarse de forma que no pueda sufrir daños mecánicos.
8. Las personas que trabajen o intervengan en un circuito frigorífico deben estar en posesión de un certificado válido expedido por una autoridad autorizada, que acredite su pericia en la manipulación de refrigerantes mediante una especificación de evaluación reconocida por las asociaciones del sector.
9. Las reparaciones deben realizarse de acuerdo con las instrucciones del fabricante del aparato. Los trabajos de reparación y mantenimiento que requieran la intervención de otro personal especializado deben realizarse bajo la supervisión del especialista responsable de la manipulación de refrigerantes inflamables.

Reciclado, eliminación, declaración de conformidad

	<p><u>RECICLAJE</u></p> <p>Los materiales de embalaje pueden reciclarse. Por lo tanto, se recomienda desecharlos en la basura clasificada</p>
	<p><u>DISPOSICIÓN</u></p> <p>El símbolo del "contenedor tachado" exige la eliminación por separado de los residuos de aparatos eléctricos y electrónicos (RAEE). Los aparatos eléctricos y electrónicos pueden contener sustancias peligrosas y nocivas para el medio ambiente. Por lo tanto, no los tire a la basura residual sin clasificar, sino en un punto de recogida designado para residuos de aparatos eléctricos y electrónicos. Esto ayudará a proteger los recursos y el medio ambiente. Para más información, póngase en contacto con su distribuidor o con las autoridades locales. Directiva 2012/19/UE</p>
	<p><u>ELIMINACIÓN DE BATERÍAS</u></p> <p>De acuerdo con la legislación vigente sobre pilas, acumuladores y residuos relacionados, el símbolo del contenedor de basura tachado en la pila indica que está prohibido arrojar las pilas usadas a la basura doméstica. Las pilas y acumuladores contienen sustancias altamente contaminantes. El usuario está obligado a depositar las pilas usadas en los puntos de recogida del municipio o en los contenedores adecuados. El servicio es gratuito. De este modo, se cumplen los requisitos legales y se protege el medio ambiente.</p> <p>Estos símbolos se encuentran en las pilas:</p> <p>Li = la pila contiene litio Al = la pila contiene álcali Mn = la pila contiene manganeso CR 2025 (Li); AA (Al, Mn); AAA (Al, Mn)</p>
	<p><u>DECLARACIÓN DE CONFORMIDAD</u></p> <p>Por la presente confirmamos que este producto cumple los requisitos esenciales, reglamentos y directivas de la UE. Puede consultar la declaración de conformidad detallada en cualquier momento en el siguiente enlace:</p> <p>https://www.schuss-home.at/downloads</p>

Salvo errores y modificaciones técnicas.

REPRESENTACIÓN ESQUEMÁTICA

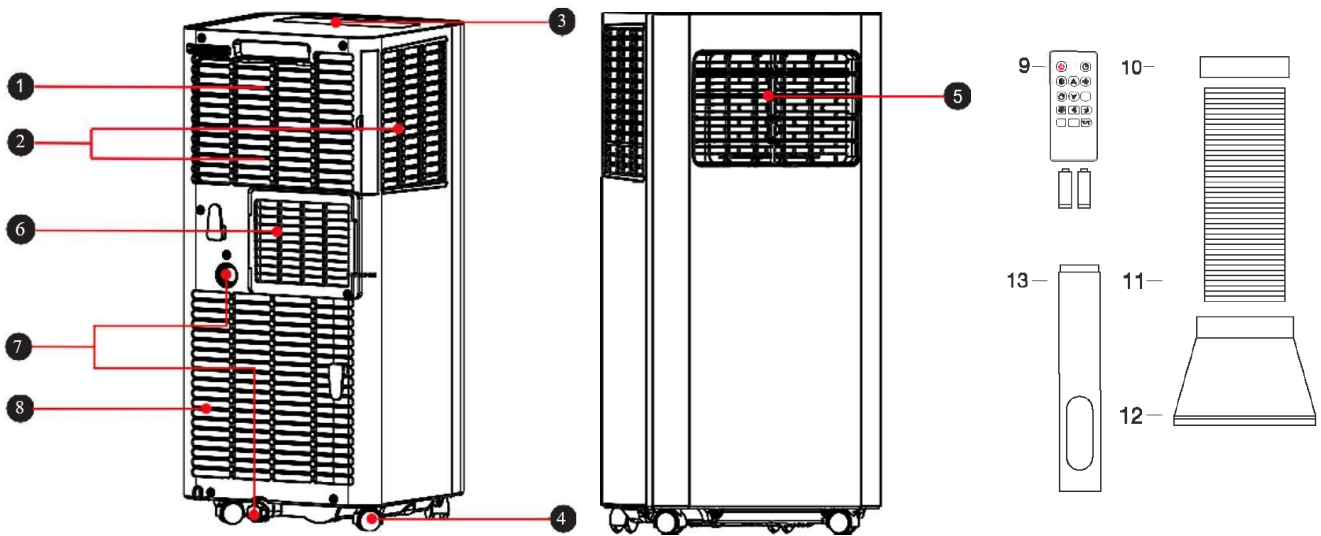

- | | |
|-------------------------------------|--|
| 1) Asa de transporte | 9) 2 pilas AA + mando a distancia |
| 2) Rejilla de entrada de aire | 10) Adaptador de la manguera de escape |
| 3) Panel de control | 11) Manguera de escape de aire |
| 4) Ruedas | 12) Adaptador de ventana |
| 5) Aletas de ventilación ajustables | 13) Carril de la ventana |
| 6) Salida de aire de escape | |
| 7) Drenaje del agua | |
| 8) Rejilla de entrada de aire | |

INSTALACIÓN Y AJUSTE

- **Precaución:** Antes de utilizar el acondicionador de aire móvil por primera vez, déjelo reposar durante al menos dos horas.
- Transporte y mueva el aparato únicamente en posición vertical.
- Coloque el acondicionador de aire sobre una superficie nivelada, plana y seca y mantenga una distancia mínima de 50 cm alrededor del aparato para garantizar una circulación óptima del aire.

Mando a distancia

Asegúrese de que las pilas están correctamente colocadas antes de utilizar el mando a distancia.

Los pasos para la instalación son los siguientes:

- Deslice la tapa de la parte posterior del mando a distancia para abrirlo.



Imagen del símbolo

BE COOL

- Inserte dos pilas AAA nuevas (DC1,5V) y asegúrese de que los polos están correctamente alineados.
- Asegúrate de que las pilas están bien colocadas.

Advertencia:

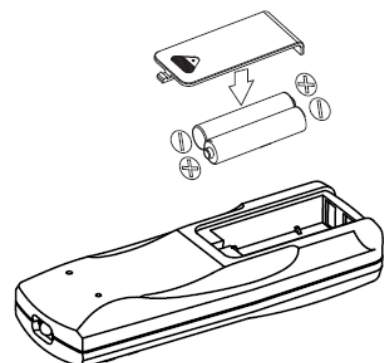
- Sólo pueden utilizarse pilas AAA DC de 1,5 V. No utilice nunca pilas recargables u otros tipos de pilas.
- Cambie siempre las dos pilas; nunca mezcle pilas nuevas y viejas.
- Retire las pilas si no va a utilizar el aparato durante un largo periodo de tiempo.

Instalación de la manguera de escape de aire

- Enrosque la manguera de aire de escape (con adaptador) en la salida de aire de escape situada en la parte trasera del aparato (en sentido contrario a las agujas del reloj, fig. 1).

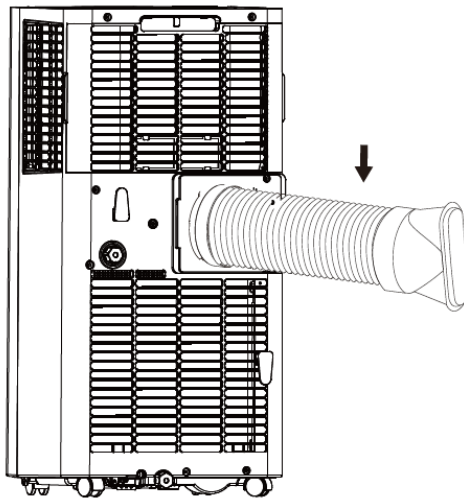

Fig.1

Instalación del riel de la ventana

Abra la ventana hasta la mitad y fije el riel de la ventana al marco de la ventana (véanse las figuras 2 y 3). La instalación puede realizarse en sentido horizontal o vertical.

- Ajuste el riel de la ventana al tamaño de la ventana alineando sus extremos con el marco de la ventana y fijándolo en su sitio.
-

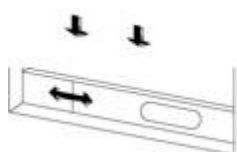

Fig. 2

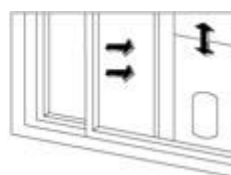

Fig. 3

BE COOL

Instalar unidad de aire acondicionado

Coloque el aparato con el tubo de salida de aire montado cerca de la ventana. Respete la distancia mínima de 50 cm entre el aparato y las paredes u objetos próximos (fig. 4).

Notas:

- El extremo plano de la manguera de aire de escape debe estar correctamente encajado.
- La manguera de aire no debe estar retorcida ni tener grandes curvas (más de 45°). No coloque ningún obstáculo cerca de la entrada o salida de aire del sistema.
- Separe los extremos de la manguera de aire de escape y conecte el extremo plano de la manguera de aire de escape conectada a la abertura ovalada de la barra de la ventana.

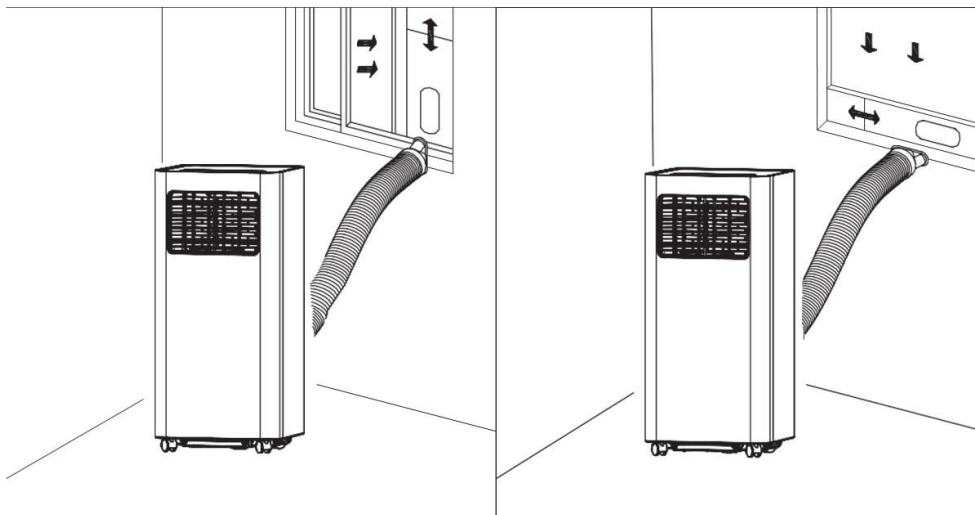
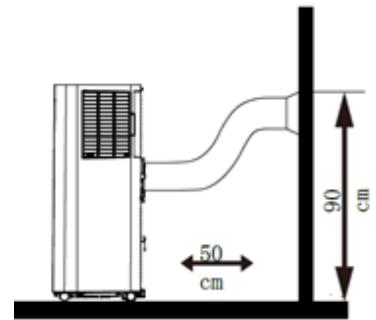

Observación:

- La manguera de salida de aire puede extenderse de 28 cm a 150 cm; su longitud está diseñada para adaptarse a este producto. No la extienda más ni la sustituya por otra manguera, ya que podría afectar negativamente al funcionamiento del aire acondicionado.
- Deje siempre libre la salida de aire para evitar que el aparato se sobrecaliente.

BE COOL

Nota:

Es importante que el tubo de escape no esté doblado.
Una instalación incorrecta perjudicará el funcionamiento del sistema de aire acondicionado.
Evite curvas cerradas en el tubo de salida de aire.
Asegúrese de que el aire pueda salir
sin obstáculos por el tubo de aire de escape.

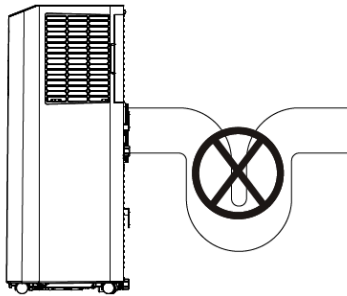

PANEL DE CONTROL Y MANDO A DISTANCIA

Panel de control y mando a distancia

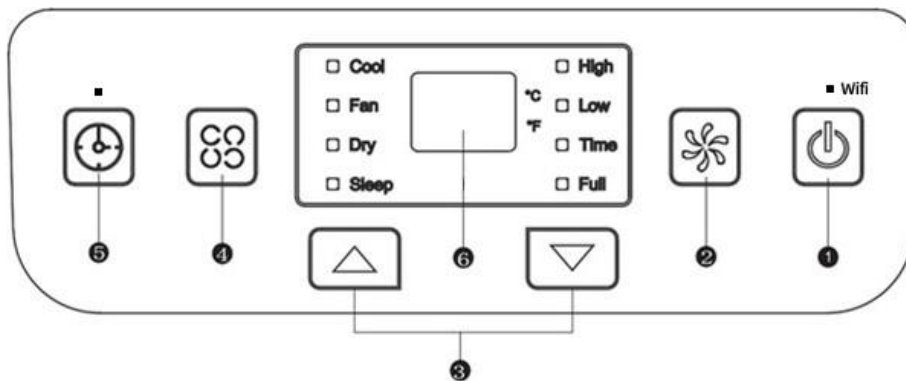

1) Botón de encendido/apagado

- Para encender y apagar el aparato.

2) Ajuste de la velocidad del ventilador

- En modo refrigeración o ventilador para seleccionar entre velocidad de viento alta y baja.
- El botón no se puede utilizar en modo "Seco", ya que la velocidad de viento más baja está preprogramada.

3) Botones arriba y abajo

- Para ajustar la temperatura o el temporizador (aumentar/disminuir).
- Para cambiar entre grados Celsius y Fahrenheit, pulse ambos botones simultáneamente.

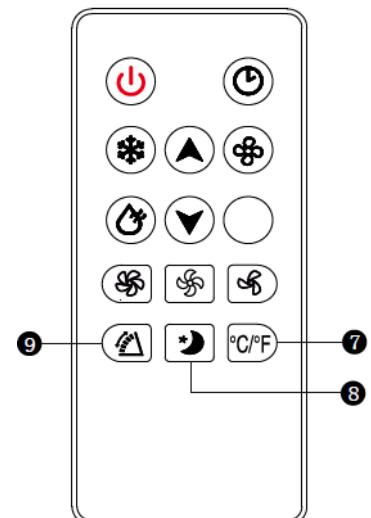

BE COOL

4) Modo de funcionamiento

- Para seleccionar un modo, pulse este botón, los siguientes modos están disponibles: enfriar, secar o ventilar.

5) Botón del temporizador

- Cuando el acondicionador de aire esté encendido, pulse el botón para activar el programa de apagado temporizado. Si el aparato está en modo de reposo, el botón TEMPORIZADOR activa el programa de encendido automático.
- Tras pulsar el botón, la pantalla parpadea; la hora se ajusta pulsando los botones arriba y abajo.
- La ventana de ajuste de la hora oscila entre 1 y 24 horas y el ajuste se realiza a intervalos de 1 hora.

6) Mostrar

7) Botón °C/°F

- Para ajustar la visualización de la temperatura entre °C y °F.

8) Botón SLEEP

- Pulse este botón para seleccionar el modo SLEEP.

9) Botón de función de giro

- Pulse este botón para activar la función de giro.

INSTRUCCIONES DE USO

REFRIGERACIÓN

- Pulse el botón MODE hasta que la luz indicadora COOL se encienda en la pantalla.
- Pulse los botones ARRIBA/ABAJO para ajustar la temperatura entre 16 °C y 30 °C.
- Pulse el botón VELOCIDAD para seleccionar la velocidad deseada del ventilador (ALTA o BAJA).

VENTILATE

- Pulse el botón MODE hasta que se encienda la luz indicadora FAN.
- Puede ajustar la velocidad del ventilador con el botón SPEED. HIGH y LOW se seleccionan cíclicamente (High> Low> High).
- No se puede ajustar la temperatura.

SECADO

- Pulse el botón MODE hasta que se encienda la luz indicadora DRY.
- En este modo no se puede ajustar la velocidad del ventilador ni la temperatura.

BE COOL

- Desenrosque la tapa de vaciado del recipiente y abra el tapón de vaciado inferior.
- Conecte un extremo de la manguera de drenaje a la abertura de drenaje
- Coloque el otro extremo de la manguera en un cubo o recipiente similar. contenedor.
- **Nota:** Por favor, retire la manguera de aire de escape en modo seco, de lo contrario el rendimiento se verá afectado y sonará la alarma de agua llena "FL".

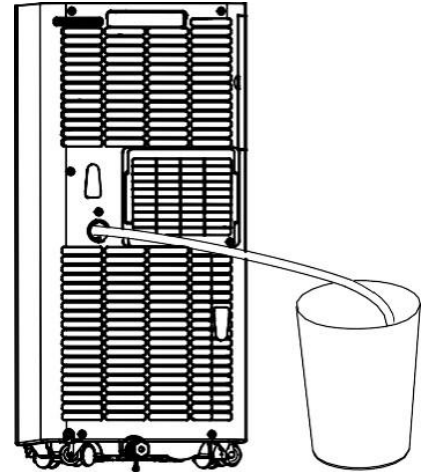

Temporizador

- En modo reposo, puede activar el programa de encendido automático (de 1 a 24 horas) pulsando el botón TEMPORIZADOR. El testigo TIMER se enciende y la pantalla empieza a parpadear.
- Cuando el aire acondicionado esté encendido, pulse el botón TIMER para activar el programa de desconexión automática. El testigo TIMER se enciende y la pantalla parpadea.

MÉTODOS DE DRENAJE

Drenaje periódico

- Si el aparato se para porque la cubeta está llena, apáguelo y desconecte el enchufe de la red.
- Nota: Mueva el acondicionador de aire con cuidado, de lo contrario el agua del interior podría desbordarse.
- Coloque un cubo debajo de la salida de agua situada en la parte posterior del aparato.
- Desenrosque el tapón de vaciado y tire del tapón de vaciado del suelo para que el agua pueda fluir automáticamente hacia el recipiente.

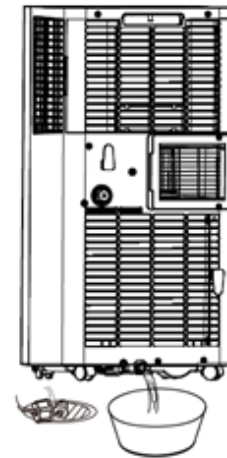

Notas:

- Mantenga la tapa de vaciado del recipiente y el tapón al alcance de la mano.
- Puede inclinar el aparato ligeramente hacia atrás.
- Si el depósito de agua no recoge toda el agua a la vez, cierre el tapón de vaciado del suelo con suficiente antelación para evitar que el agua caiga al suelo o a la alfombra.
- Cuando ya no salga agua, inserte el tapón de vaciado del suelo y vuelva a cerrar la tapa de vaciado del recipiente.

BE COOL

Nota: No olvide volver a colocar el tapón de vaciado del suelo antes de volver a conectar el sistema.

Vaciado continuo

- Sólo puede utilizarse en modo refrigeración y deshumidificación.
- Desenrosque la tapa de vaciado del contenedor y abra el tapón de vaciado del suelo.
- Conecte un extremo de la manguera de drenaje a la abertura de drenaje
- Coloca el otro extremo de la manguera en un cubo.

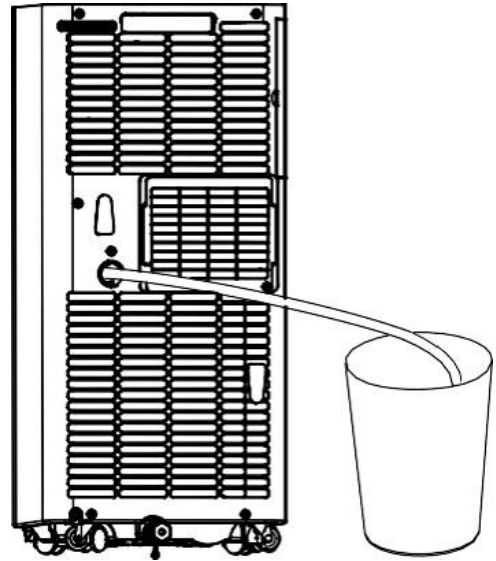

LIMPIEZA Y MANTENIMIENTO

Desconecte el aparato antes de realizar trabajos de limpieza y mantenimiento y desenchúfelo de la toma de corriente.

Limpieza

- Limpie el aparato con un paño suave ligeramente humedecido. No utilice disolventes químicos como gas, alcohol o similares.
- Si el aparato está muy sucio, utilice también un poco de detergente neutro.

Mantenimiento

Si el marco del filtro y el filtro tienen polvo, se reducirá el rendimiento del sistema de aire acondicionado. Limpie el filtro cada quince días.

- Extraiga con cuidado los marcos del filtro por el asa en la dirección de la flecha, como se muestra en la imagen.
- Retire primero la unidad de filtro 1 y después la unidad de filtro 2.
- Lave el filtro de aire sumergiéndolo cuidadosamente en agua caliente (aprox. 40 °C) con un detergente neutro. Aclare el filtro y déjelo secar en un lugar sombreado.
- Sustituya el filtro después de limpiarlo.
- Inserte primero la unidad de filtro 2 y, a continuación, la unidad de filtro 1.

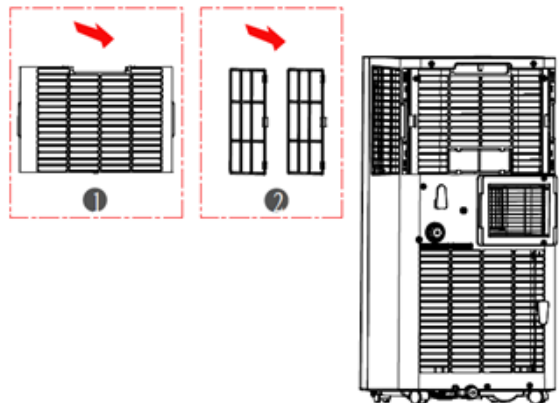

BE COOL

ALMACENAMIENTO

- Desenrosque la tapa del desagüe y abra el tapón. Vacíe toda el agua residual en un barreño o gire el aparato ligeramente hacia atrás para dirigir el agua a un recipiente.
- Deje el aparato funcionando en modo VENTILADOR (ventilar) durante medio día en una habitación cálida y seca para evitar la formación de moho en el aparato.
- Apague y desenchufe el aparato, enrolle el cable de alimentación alrededor del soporte del cable y vuelva a colocar la tapa y la placa de cubierta del desagüe.
- Desmonte la manguera de escape de aire y guárdela.
- Retire las pilas del mando a distancia.
- Cubra el aparato con una película de plástico. Guarde el aire acondicionado en un lugar limpio, seco y sin polvo, fuera del alcance de los niños.

SOLUCIÓN DE PROBLEMAS

Problema	Posible causa	Solución
Aparece E1	Avería en el sistema de mangueras de aire de escape sensor de temperatura	Compruebe el sensor y el circuito afectado
Aparece E2	Error de temperatura ambiente Sensor	Compruebe el sensor y el circuito afectado
Aparece E4	Protección contra la congelación	La temperatura ambiente debe superar los 8°C.
El aparato no funciona	Sin energía	Inserte el enchufe y enciende el dispositivo
	La pantalla muestra FL	Vaciar el depósito de agua
No hace suficiente frío	Luz solar directa	Cerrar las cortinas
	Las puertas y ventanas están abiertas, la habitación está llena de gente o hay otras fuentes de calor.	Cierre puertas y ventanas o añada otro aparato de aire acondicionado
	Los filtros están sucios	Limpie o sustituya el Filtros
	La entrada/salida de aire está bloqueada material	Eliminar todo Cuerpo extraño
El nivel de ruido es demasiado alto	La unidad de refrigeración es desigual po posicionado	Ajuste el dispositivo a un superficie plana

BE COOL

El compresor no funciona	La protección contra el sobrecalentamiento está activada	Deje que el aparato se enfríe durante 3 minutos antes de Volver a encenderlo
---------------------------------	--	--

- No intente desmontar o reparar el aparato usted mismo. Los intentos de reparación no cualificados pueden provocar lesiones personales graves o daños materiales considerables e invalidarán cualquier reclamación de garantía.
- Si surgen problemas desconocidos o la solución recomendada no funciona, póngase en contacto con un especialista.

Guía de conexión Smart Home Wi-Fi

IMPORTANTE

Ten en cuenta que sólo se admiten redes de 2,4 GHz.

Potencia de transmisión: máx. 100 mW

Instalación de la aplicación

Descarga la app "*Smart life*" desde Play Store (Android) o App Store (iOS). El siguiente QR te llevará directamente a la descarga de la app:



Scan QR code

Conecta un dispositivo a la red:

1. Encienda el aparato que desea conectar y pulse el botón "SPEED" del aparato durante 5 segundos para conectarse a la red.
2. Abra la aplicación "Smart Life" en su teléfono móvil y pulse el signo "+" en la esquina superior derecha para conectarse a un nuevo dispositivo.
3. Asegúrate de que la luz del dispositivo parpadea (2x/segundo) y confirma en la app que la luz parpadea.
4. A continuación, selecciona la red Wi-Fi (2,4 Ghz) e introduce la contraseña. La aplicación se conectará ahora al dispositivo.

BE COOL

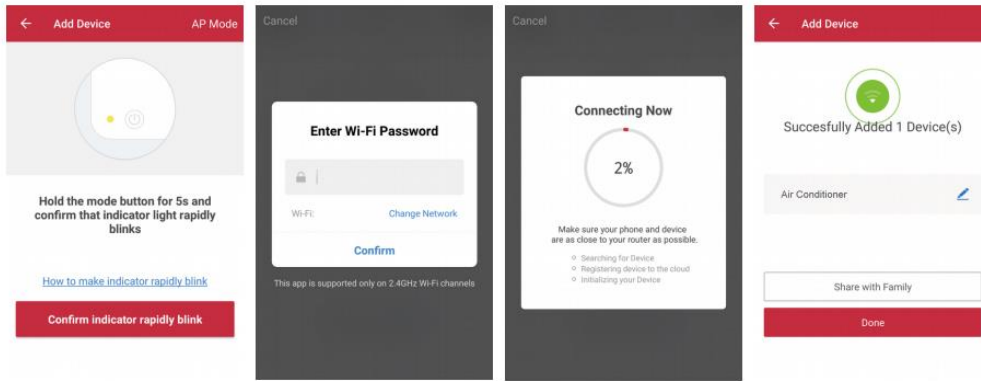

5. El dispositivo debería aparecer ahora en su aplicación y, por lo tanto, se ha conectado correctamente.

Nota:

- Si el dispositivo aparece como "en línea" en la aplicación, puede controlarse a través de ella.
- Si el dispositivo está "desconectado", puede encenderse a través de la aplicación.

La aplicación también funciona con **Amazon Alexa** y **Google Assistant**



BE COOL

Información técnica	
Número de artículo	BC14KL25W
Capacidad de refrigeración	14.000BTU / 4.100W
Máx. Consumo de energía	1.575W
Tensión de entrada	220-240V~
Frecuencia	50 Hz
Frecuencia de transmisión WIFI:	2,4 GHz
Potencia de transmisión:	máx. 100 mW
Refrigerante/carga/GWP	R290/0,250kg/3
Eficiencia energética EER	2.60
Clase de eficiencia energética	A
Circulación de aire	460 m³/h
Nivel de ruido (potencia acústica)	65 dB(A)
Peso	27,5 kg
Dimensiones	365x320x745mm
Direcciones de contacto para más información	Schuss Home Electronic GmbH Scheringgasse 3, A-1140 Viena Tel: +43 (1) 97 0 21 - 0 Línea de servicio: +43 (1) 97 0 21 - 502 https://schuss-home.at/ Nº FB: 236974 t / Tribunal FB: Viena

BE COOL

GARANTÍA

Con este producto de calidad de BE COOL, ha tomado una decisión a favor de la innovación, la durabilidad y la fiabilidad.

Este aparato BE COOL tiene una garantía de 2 años a partir de la fecha de compra en Austria.

Si, en contra de lo esperado, fuera necesario realizar trabajos de servicio en su dispositivo durante este periodo, le garantizamos una reparación gratuita (piezas de repuesto y mano de obra) o (a discreción de Schuss) la sustitución del producto. Si por razones económicas no fuera posible ni la reparación ni la sustitución, nos reservamos el derecho de emitir un abono por el valor del tiempo.

En el caso de los acondicionadores de aire, póngase siempre en contacto, como primer paso, con la línea de atención al cliente (véase el adhesivo del aparato o la primera página del manual de instrucciones); en el caso de los ventiladores, póngase en contacto con su distribuidor especializado o directamente con nosotros. Le advertimos de que cualquier reparación que no haya sido efectuada por un taller autorizado en Austria anulará inmediatamente esta garantía.

Esta garantía no cubre

- Reparación o sustitución de piezas por desgaste normal
- Daños por incumplimiento de las instrucciones de uso
- Dispositivos que se utilizan -incluso parcialmente- con fines comerciales
- Dispositivos dañados mecánicamente por influencias externas (caídas, golpes, roturas, uso inadecuado, etc.), así como signos de desgaste estético.
- Dispositivos que han sido manipulados incorrectamente
- Dispositivos que no hayan sido abiertos por nuestro taller de servicio autorizado.
- Daños causados por válvulas de purga de condensación mal cerradas en aparatos de aire acondicionado o depósitos de agua mal colocados.
- Expectativas de los consumidores incumplidas.
- Daños causados por fuerza mayor, agua, rayos, sobretensión.
- Dispositivos cuya designación de tipo o número de serie se haya modificado, borrado, hecho ilegible o eliminado.
- servicios fuera de nuestros talleres autorizados, los gastos de transporte hasta un taller autorizado o hasta nosotros y de vuelta, así como los riesgos asociados.

Nos gustaría destacar que, dentro del periodo de garantía, se cobrará un importe global de 60 euros (indexado en función del IPC 2010, junio de 2015) en caso de errores de funcionamiento o si no se detecta ningún error.

La prestación de un servicio de garantía (reparación o sustitución del aparato) no amplía el periodo de garantía absoluta de 2 años a partir de la fecha de compra.

¡La garantía de 2 años sólo es válida si se presenta el comprobante de compra (debe incluir el nombre y la dirección del distribuidor y la denominación completa del aparato) y el correspondiente certificado de garantía, en el que debe constar el tipo de aparato y el número de serie (visible en la caja y en la parte posterior o inferior del aparato)! Sin el certificado de garantía, ¡sólo se aplica la garantía legal!

Señalamos expresamente que los derechos de garantía legales no se ven afectados por esta garantía y permanecen inalterados.

Schuss Home Electronic GmbH y sus auxiliares ejecutivos sólo responderán por daños y perjuicios en caso de negligencia grave o dolo. Queda excluida la responsabilidad por lucro cesante, ahorros esperados pero no realizados, daños consecuenciales y daños derivados de reclamaciones de terceros. Quedan excluidos de la responsabilidad por daños y perjuicios los daños causados a los datos registrados.

Enhorabuena por su elección. Esperamos que disfrute utilizando su aparato BE COOL.

DIRECCIÓN

Schuss Home Electronic GmbH
1140 Viena, Scheringgasse 3
Teléfono: +43 (0)1/970 21

Designación del tipo:

Número de serie:

En caso de reclamación de garantía, deberá entregar este certificado de garantía junto con el aparato al taller de servicio autorizado o al distribuidor al que compró el aparato.

BE COOL

NÁVOD K OBSLUZE
Mobilní klimatizace
BC14KL25W

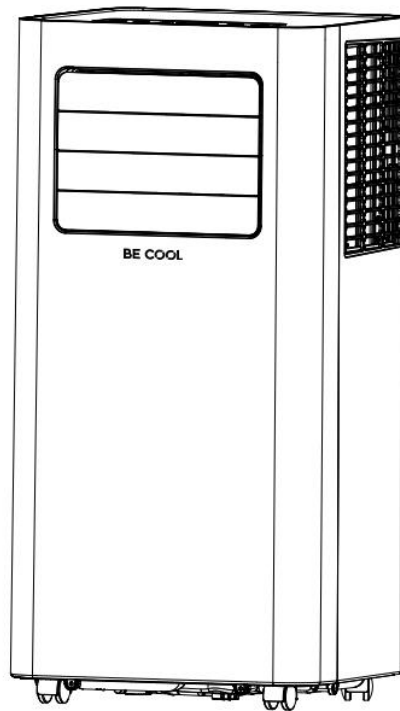

GRATULUJEME!
DĚKUJEME, ŽE JSTE SI VYBRALI PRODUKT OD SPOLEČNOSTI **BE**
COOL.



Aktuální návod k obsluze a další jazyky

Stáhněte si nejnovější návod k obsluze v různých jazycích prostřednictvím odkazu www.schuss-home.at/downloads nebo naskenujte zobrazený QR kód. Postupujte podle pokynů na webové stránce.



PŘED ZAHÁJENÍM MONTÁŽE, INSTALACE, PROVOZU NEBO ÚDRŽBY SI POZORNĚ PŘEČTĚTE NÁVOD K OBSLUZE. DODRŽOVÁNÍM BEZPEČNOSTNÍCH POKYNŮ CHRAŇTE SEBE I OSTATNÍ. NEDODRŽENÍ POKYNŮ MŮŽE MÍT ZA NÁSLEDEK ZRANĚNÍ OSOB A/NEBO POŠKOZENÍ MAJETKU A/NEBO ZTRÁTU ZÁRUKY!

DŮLEŽITÉ INFORMACE O BEZPEČNOSTI, UMÍSTĚNÍ A ELEKTRICKÉM PŘIPOJENÍ.



1. Před použitím spotřebiče si pečlivě přečtěte všechny pokyny.
2. Spotřebič používejte pouze v souladu s pokyny uvedenými v návodu k obsluze. Jakékoli jiné použití, které není doporučeno výrobcem, může vést k požáru, úrazu elektrickým proudem nebo zranění osob.
3. Tento spotřebič je určen výhradně ke klimatizaci obytných prostor v domácnostech a nesmí se používat k jiným účelům.
4. Spotřebič není vhodný pro nepřetržitý a přesný provoz a neměl by se používat k chlazení elektrických systémů (např. v serverovnách).
5. Je zakázáno jakkoli upravovat nebo měnit vlastnosti tohoto spotřebiče a používat pouze náhradní díly a příslušenství doporučené výrobcem (v opačném případě zaniká záruka a nárok na záruku).
6. V případě jakýchkoli oprav spotřebiče, síťové zástrčky nebo kabelu se vždy obraťte pouze na servisní střediska autorizovaná výrobcem. Zákaznická servisní střediska [naleznete](https://schuss-home.at/) na internetové adrese <https://schuss-home.at/>.
7. Vyjměte obal a ujistěte se, že klimatizace není poškozena. V případě pochybností klimatizaci nepoužívejte a kontaktujte servisní středisko nebo svého prodejce.

BE COOL

8. Zabraňte dětem v přístupu k obalovému materiálu. Při požití hrozí nebezpečí udušení!
9. Pokud je napájecí kabel poškozen, musí být vyměněn výrobcem nebo autorizovaným servisním střediskem, aby se předešlo všem možným rizikům.
10. Spotřebič musí být instalován v souladu s místními předpisy pro instalaci a provoz elektrických systémů.
11. Elektrická zásuvka, do které spotřebič připojujete, nesmí být vadná nebo uvolněná a musí být vhodná pro požadované proudové zatížení a především spolehlivě uzemněná. V případě pochybností nechte elektrickou instalaci zkontrolovat kvalifikovaným elektrikářem.
12. Před připojením k elektrické síti musíte zkontrolovat, zda typ proudu a napětí sítě odpovídají údajům na typovém štítku spotřebiče na zadní straně.
13. Nepoužívejte prodlužovací kabel, protože by se mohl přehřát a způsobit požár.
14. Síťový kabel nepřekrucujte ani neohýbejte.
-
15. Tento spotřebič mohou používat pouze dospělé osoby.
16. Děti mladší 8 let a osoby se sníženými fyzickými, mentálními, smyslovými nebo duševními schopnostmi nebo s nedostatkem zkušeností a znalostí mohou tento spotřebič používat pouze tehdy, pokud byly pod dohledem a byly poučeny o bezpečném používání spotřebiče a pokud byla jasně popsána související rizika.
17. Nedovolte dětem, aby si hrály s obalem, a zajistěte, aby si děti nehrály se spotřebičem.
-
18. Klimatizaci nepoužívejte venku.
19. Nepoužívejte spotřebič s mokřýma rukama.
20. Spotřebič nikdy nepoužívejte v místnostech, kde se vyskytuje plyn, olej nebo síra.
21. Spotřebič neumísťujte do blízkosti zdrojů tepla (např. vedle topných systémů a plynových kotlů) a vyhýbejte se přímému slunečnímu záření.
22. Dodržujte minimální vzdálenost alespoň 50 cm od hořlavých látek (např. alkoholu apod.) nebo nádob pod tlakem (např. sprejů).
23. Nepoužívejte klimatizaci v blízkosti vody nebo vysoké vlhkosti, např. ve vlhkém sklepě, vedle bazénu, vany nebo sprchy. Zajistěte, aby se do spotřebiče nedostala voda.
24. Na spotřebič nepokládejte žádné těžké nebo horké předměty a nikdy jej nezakrývejte.
25. Do spotřebiče nikdy nevkládejte prsty, pera ani jiné předměty a dbejte na to, aby nebyl zablokován přívod a odvod vzduchu.
26. Před odpojením síťové zástrčky spotřebič vždy vypněte.
27. Při odpojování spotřebiče od elektrické sítě netahejte za síťový kabel. Pro odpojení síťového kabelu vždy táhněte za zástrčku. Nedotýkejte se zástrčky mokřýma rukama, aby nedošlo k úrazu elektrickým proudem.
28. Pokud spotřebič nepoužíváte, před čištěním, údržbou nebo přenášením z jednoho místa na druhé jej odpojte od sítě.

BE COOL

29. Pokud je spotřebič vadný, vypněte jej pomocí tlačítka zapnutí/vypnutí na ovládacím panelu a kontaktujte zákaznickou linku.
-
30. Udržujte klimatizaci v dobrém stavu údržbou a čištěním spotřebiče.
31. Vzduchový filtr je třeba čistit alespoň jednou týdně.
32. Pokud spotřebič nepoužíváte, skladujte jej ve svislé poloze na bezpečném a suchém místě, které není přístupné dětem. Spotřebič nezakrývejte plastovými obaly.
33. Spotřebič skladujte v místnosti bez provozních zdrojů vznícení (např. otevřeného ohně, provozního plynového spotřebiče nebo elektrického ohříváče s otevřeným zdrojem tepla).
34. Klimatizace musí být přepravována ve vzpřímené poloze nebo mírně na boku. Předtím vyprázdněte vnitřní nádobu na kondenzát. Po přepravě počkejte nejméně jednu hodinu, než spotřebič zapnete.
35. V případě jakýchkoli oprav spotřebiče, síťové zástrčky nebo kabelu se vždy obraťte pouze na servisní střediska autorizovaná výrobcem.
36. Nepoužívejte žádné prostředky k urychlení nebo odstranění procesu odmrazování, spotřebič to provede automaticky.
37. V případě dotazů ohledně údržby se můžete obrátit na zákaznickou linku/servisní středisko autorizované výrobcem.

VAROVÁNÍ Hlavní vypínač a vypínač by se neměly používat jako jediný prostředek k odpojení napájení. Před zahájením údržby nebo přemístěním spotřebiče vždy odpojte síťovou zástrčku.

Abyste předešli riziku úrazu elektrickým proudem, odpojte zástrčku ze zásuvky, pokud spotřebič nepoužíváte, a před čištěním.





BE COOL

SPECIFICKÉ INFORMACE O CHLADIVU R290

1. R290 je chladivo v souladu s předpisy ES o ochraně životního prostředí.
2. Chladivo je bez zápachu.
3. Spotřebič musí být instalován v místnosti, kde během provozu nejsou žádné zdroje vznícení.
(např.: otevřený oheň, provoz plynových a elektrických spotřebičů s otevřeným zdrojem tepla).
4. Klimatizační jednotku nepropíchněte ani nespálíte.
5. Ujistěte se, že chladicí okruh není navrtaný.
6. Nevětrané místnosti, ve kterých je spotřebič instalován, provozován nebo skladován, musí být konstruovány tak, aby nedocházelo k hromadění případných ztrát chladiva. Tím se zabrání riziku požáru nebo výbuchu způsobeného vznícením chladiva elektrickou troubou, sporákem nebo jiným zdrojem vznícení.
7. Příklad musí být uložen tak, aby nemohlo dojít k jeho mechanickému poškození.
8. Osoby pracující na chladicím okruhu nebo zasahující do něj musí být držiteli platného osvědčení vydaného oprávněným orgánem, které potvrzuje jejich odbornost při zacházení s chladivem prostřednictvím specifikace hodnocení uznávané průmyslovými sdruženími.
9. Opravy se musí provádět v souladu s pokyny výrobce spotřebiče. Opravy a údržba, které vyžadují zásah jiných specializovaných pracovníků, musí být prováděny pod dohledem odborníka odpovědného za zacházení s hořlavými chladivy.

BE COOL

Recyklace, likvidace, prohlášení o shodě

	<p><u>RECYKLACE</u></p> <p>Obalové materiály lze recyklovat. Doporučujeme je proto vyhazovat do tříděného odpadu.</p>
	<p><u>DISPOSAL</u></p> <p>Symbol "přeškrtnuté popelnice" vyžaduje oddělenou likvidaci odpadních elektrických a elektronických zařízení (OEEZ). Elektrická a elektronická zařízení mohou obsahovat nebezpečné a pro životní prostředí škodlivé látky. Nevyhazujte je proto do netříděného zbytkového odpadu, ale na určeném sběrném místě pro odpadní elektrická a elektronická zařízení. Pomůžete tak chránit zdroje a životní prostředí. Další informace získáte u svého prodejce nebo na místních úřadech. Směrnice 2012/19/EU</p>
	<p><u>LIKVIDACE BATERÍ</u></p> <p>V souladu s platnou legislativou týkající se baterií, akumulátorů a souvisejícího odpadu znamená symbol přeškrtnutého odpadkového koše na baterii, že je zakázáno vyhazovat použité baterie do domovního odpadu. Baterie a akumulátory obsahují vysoce znečišťující látky. Uživatel je povinen odevzdat použité baterie na sběrných místech v obci nebo do příslušných kontejnerů. Tato služba je bezplatná. Tímto způsobem jsou dodržovány zákonné požadavky a chráněno životní prostředí.</p> <p>Tyto symboly se nacházejí na bateriích:</p> <ul style="list-style-type: none">Li = baterie obsahuje lithiumAl = baterie obsahuje alkálieMn = baterie obsahuje mangan <p>CR 2025 (Li); AA (Al, Mn); AAA (Al, Mn)</p>
	<p><u>PROHLÁŠENÍ O SHODĚ</u></p> <p>Tímto potvrzujeme, že tento výrobek splňuje základní požadavky, nařízení a směrnice EU. Podrobné prohlášení o shodě si můžete kdykoli prohlédnout pod následujícím odkazem:</p> <p>https://www.schuss-home.at/downloads</p>

S výjimkou chyb a technických úprav.

SCHEMATICKÉ ZNÁZORNĚNÍ

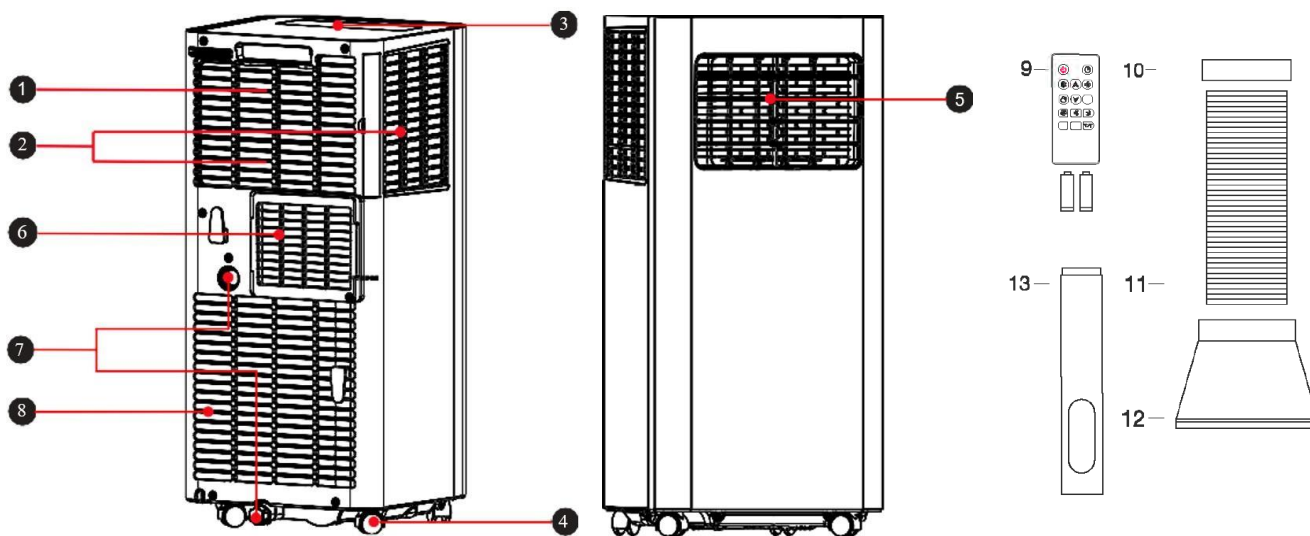

1) Rukojeť pro přenášení

2) Mřížka přívodu vzduchu

3) Ovládací panel

4) Kolečka

5) Nastavitelné větrací klapky

6) Výstup výfukového vzduchu

7) Odvod vody

8) Mřížka přívodu vzduchu

9) 2xAAA baterie + dálkové ovládání

10) Adaptér pro hadici výfukového vzduchu

11) Hadice výfukového vzduchu

12) Okenní adaptér

13) Okenní dráha

INSTALACE A NASTAVENÍ

- **Upozornění:** Před prvním použitím nechte mobilní klimatizaci stát alespoň dvě hodiny.
- Spotřebič přepravujte a přemísťujte pouze ve vzpřímené poloze.
- Klimatizaci umístěte na rovný, rovný a suchý povrch a dodržujte minimální vzdálenost 50 cm kolem spotřebiče, aby byla zajištěna optimální cirkulace vzduchu.

Dálkové ovládání

Před použitím dálkového ovladače se ujistěte, že jsou baterie správně vloženy.

Postup instalace je následující:

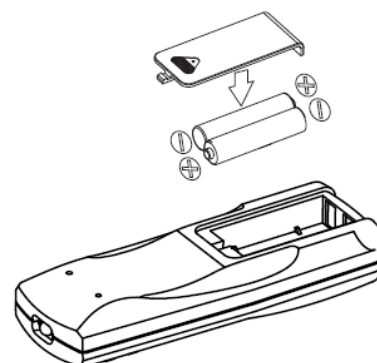

Obrázek symbolu

BE COOL

- Posunutím krytu na zadní straně dálkového ovladače jej otevřete.
- Vložte dvě nové baterie AAA (DC1,5 V) a ujistěte se, že jsou póly správně zarovnané.
- Zkontrolujte, zda jsou baterie pevně vloženy.

Varování:

- Lze používat pouze baterie AAA DC 1,5 V. Nikdy nepoužívejte dobíjecí baterie nebo jiné typy baterií.
- Vždy vyměňte obě baterie; nikdy nemíchejte nové a staré baterie.
- Pokud nebudete zařízení delší dobu používat, vyjměte baterie.

Instalace hadice výfukového vzduchu

- Našroubujte hadici odváděného vzduchu (s adaptérem) na výstup odváděného vzduchu v zadní části spotřebiče (proti směru hodinových ručiček, obr. 1).

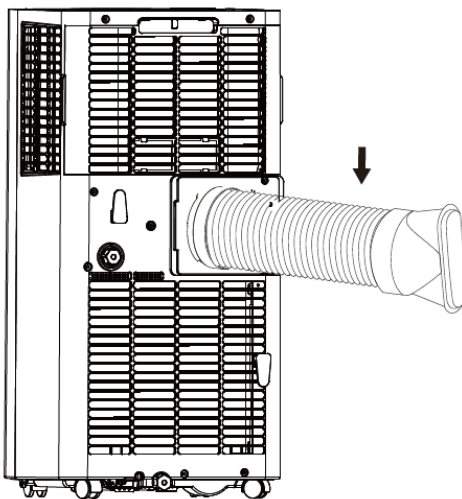

Obr.1

Instalace okenních kolejnic

Otevřete okno do poloviny a připevněte okenní kolejnici k rámu okna (viz obrázky 2 a 3). Montáž lze provádět ve vodorovném nebo svislém směru.

- Upravte okenní kolejnici podle velikosti okna tak, že její konce zarovnáte s okenním rámem a upevníte ji na místo.
-

BE COOL

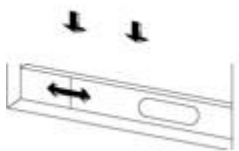

Obr. 2

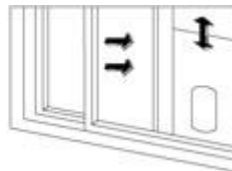

Obr. 3

Instalace klimatizační jednotky

Umístěte spotřebič s nasazenou hadicí pro odvod vzduchu do blízkosti okna. Dodržujte minimální vzdálenost 50 cm mezi spotřebičem a sousedními stěnami nebo předměty (obr. 4).

Poznámky:

- Plochý konec hadice výfuku vzduchu musí být správně upevněn.
- Vzduchová hadice nesmí být zkroucená ani nesmí mít velké ohyby (více než 45°). V blízkosti vstupu nebo výstupu vzduchu ze systému neumísťujte žádné překážky.
- Roztáhněte konce hadice výfukového vzduchu a připojte plochý konec připojené hadice výfukového vzduchu k oválnému otvoru na okenní liště.

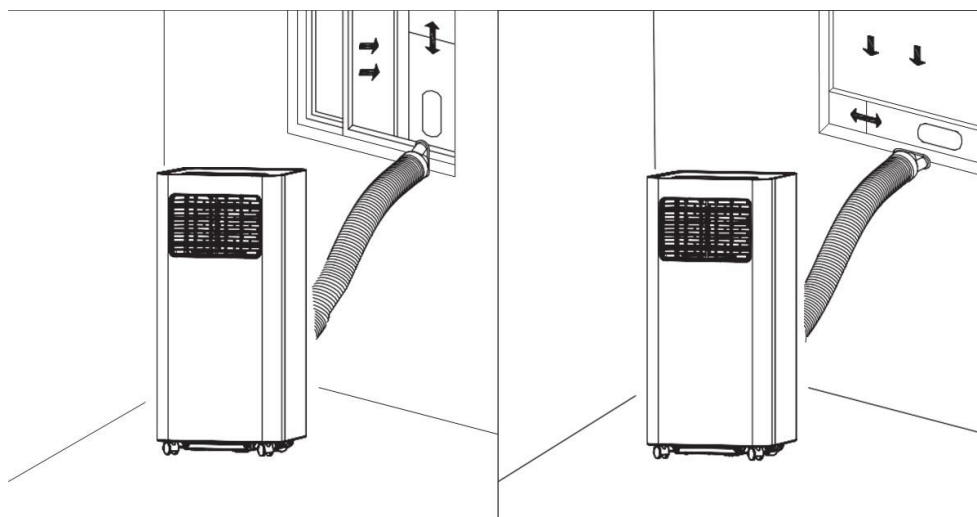
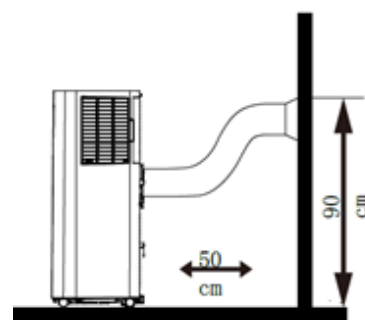

Poznámka:

- Odsávací vzduchovou hadicí lze prodloužit z 28 cm na 150 cm; její délka je navržena tak, aby vyhovovala tomuto výrobku. Neprodlužujte ji dále a nenahrazujte ji jinou hadicí, protože by to mohlo negativně ovlivnit funkci klimatizace.
- Výstup vzduchu nechte vždy volný, abyste chránili spotřebič před přehřátím.

BE COOL

Poznámka:

Je důležité, aby potrubí výfukového vzduchu nebylo zalomené.
Nesprávná instalace zhoršuje provoz klimatizačního systému.

Zabraňte ostrým ohybům v potrubí výfukového vzduchu.

Zajistěte, aby vzduch mohl
bez překážek proudit z potrubí výfukového vzduchu.

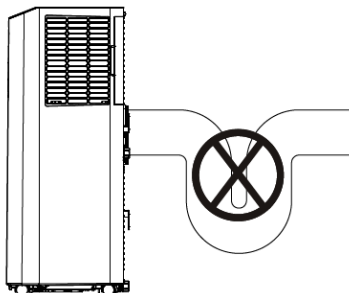

OVLÁDACÍ PANEL A DÁLKOVÉ OVLÁDÁNÍ

Ovládací panel a dálkové ovládání

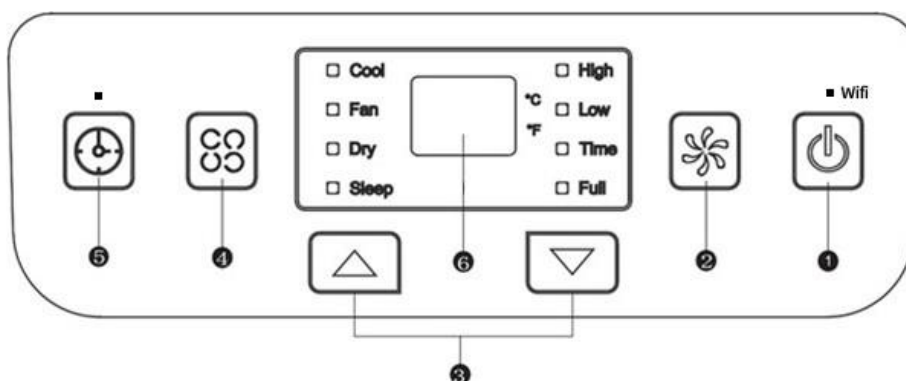

1) Tlačítko zapnutí/vypnutí

- Zapnutí a vypnutí zařízení.

2) Nastavení rychlosti ventilátoru

- V režimu chlazení nebo ventilátoru pro volbu mezi vysokou a nízkou rychlostí větru.
- Tlačítko nelze použít v režimu "Suchý", protože je předem naprogramována nejnižší rychlost větru.

3) Tlačítka nahoru a dolů

- Úprava nastavení teploty nebo časovače (zvýšení/snížení).
- Chcete-li přepínat mezi stupni Celsia a Fahrenheita, stiskněte obě tlačítka současně.

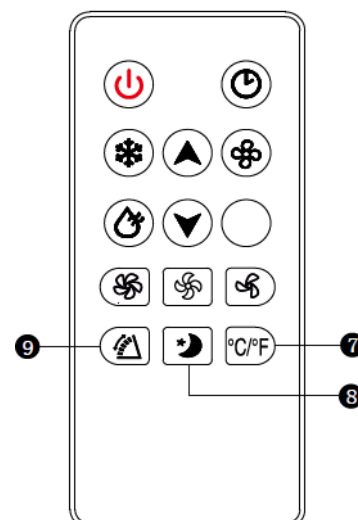

BE COOL

4) Provozní režim

- Chcete-li zvolit režim, stiskněte toto tlačítko, k dispozici jsou následující režimy: chlazení, sušení nebo větrání.

5) Tlačítko časovače

- Když je klimatizace zapnutá, stisknutím tlačítka aktivujete program vypnutí s časovačem. Pokud je spotřebič v režimu spánku, tlačítko TIMER aktivuje program automatického zapnutí.
- Po stisknutí tlačítka displej bliká; čas se nastavuje stisknutím tlačítek nahoru a dolů.
- Časové okno nastavení je v rozmezí 1 až 24 hodin a nastavení se provádí v intervalu 1 hodiny.

6) Zobrazit

7) Tlačítko °C/°F

- Pro nastavení zobrazení teploty mezi °C a °F.

8) Tlačítko SLEEP

- Stisknutím tohoto tlačítka zvolíte režim SLEEP.

9) Tlačítko otočné funkce

- Stisknutím tohoto tlačítka aktivujete funkci otáčení.

NÁVOD K OBSLUZE

CHLAZENÍ

- Stiskněte tlačítko MODE, dokud se na displeji nerozsvítí kontrolka COOL.
- Stisknutím tlačítek NAHORU/DOLŮ nastavte teplotu v rozsahu od 16 °C do 30 °C.
- Stisknutím tlačítka SPEED zvolte požadovanou rychlost ventilátoru (HIGH nebo LOW).

VENTILACE

- Stiskněte tlačítko MODE, dokud se nerozsvítí kontrolka FAN.
- Rychlost ventilátoru můžete nastavit pomocí tlačítka SPEED. Rychlost HIGH a LOW se volí cyklicky (High> Low> High).
- Teplotu nelze nastavit.

SUŠENÍ

- Stiskněte tlačítko MODE, dokud se nerozsvítí kontrolka DRY.
- V tomto režimu nelze nastavit rychlost a teplotu ventilátoru.

BE COOL

- Odšroubujte vypouštěcí kryt nádoby a otevřete spodní vypouštěcí zátku.
- Připojte jeden konec vypouštěcí hadice k vypouštěcímu otvoru.
- Druhý konec hadice vložte do kbelíku nebo podobné nádoby. nádoby.
- **Poznámka:** V suchém režimu odpojte odsávací hadici, jinak dojde ke zhoršení výkonu a zazní alarm plného zásobníku vody "FL".

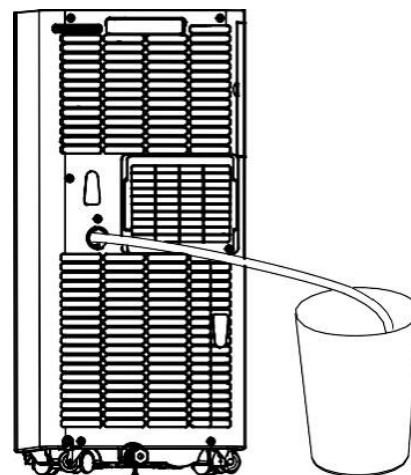

Časovač

- V režimu spánku můžete stisknutím tlačítka TIMER aktivovat program automatického zapnutí (1 až 24 hodin). Rozsvítí se kontrolka TIMER a displej začne blikat.
- Když je klimatizace zapnutá, stiskněte tlačítko TIMER pro aktivaci programu automatického vypnutí. Rozsvítí se kontrolka TIMER a displej začne blikat.

METODY ODVODNĚNÍ

Pravidelné odvodňování

- Pokud se spotřebič zastaví, protože je plná podlahová vana, vypněte jej a odpojte síťovou zástrčku.
- Poznámka: Klimatizační jednotku přemísťujte opatrně, jinak může dojít k přetečení vody uvnitř.
- Pod vývod vody na zadní straně spotřebiče umístěte kbelík.
- Odšroubujte vypouštěcí zátku a vytáhněte podlahovou vypouštěcí zátku, aby voda mohla automaticky odtékat do nádoby.
-

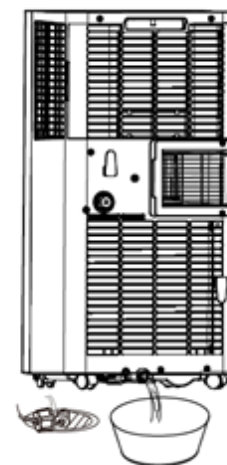

Poznámky:

- Kryt vypouštěcí nádoby a zátku mějte v dosahu.
- Spotřebič můžete mírně naklonit dozadu.
- Pokud nádržka na vodu nepojme všechnu vodu najednou, uzavřete zátku podlahového odtoku dostatečně brzy, aby voda nevytékala na podlahu nebo koberec.
- Jakmile voda přestane vytékat, zasuňte podlahovou vypouštěcí zátku a opět zavřete kryt vypouštěcí nádoby.

BE COOL

Poznámka: Před opětovným zapnutím systému nezapomeňte znovu zasunout podlahovou vypouštěcí zátku.

Průběžné vyprazdňování

- Lze použít pouze v režimu chlazení a odvlhčování.
- Odšroubujte kryt vypouštěcího otvoru nádoby a otevřete podlahovou vypouštěcí zátku.
- Připojte jeden konec vypouštěcí hadice k vypouštěcímu otvoru.
- Druhý konec hadice vložte do kbelíku.

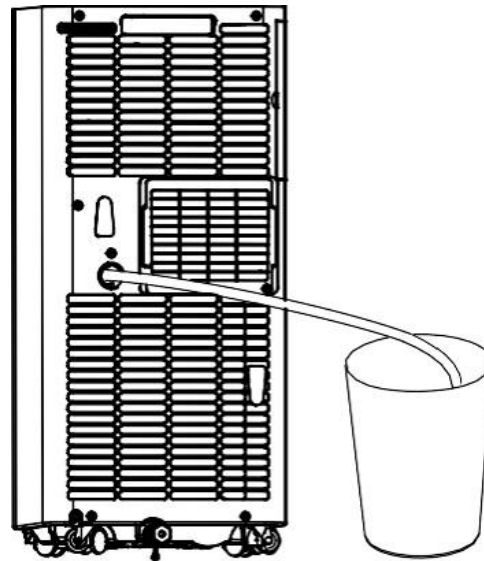

ČIŠTĚNÍ A ÚDRŽBA

Před čištěním a údržbou spotřebič vypněte a vytáhněte zástrčku ze zásuvky.

Čištění

- Spotřebič otřete mírně navlhčeným měkkým hadříkem. Nepoužívejte žádná chemická rozpouštědla, jako je plyn, alkohol apod.
- Pokud je spotřebič velmi znečištěný, použijte také trochu neutrálního mycího prostředku.

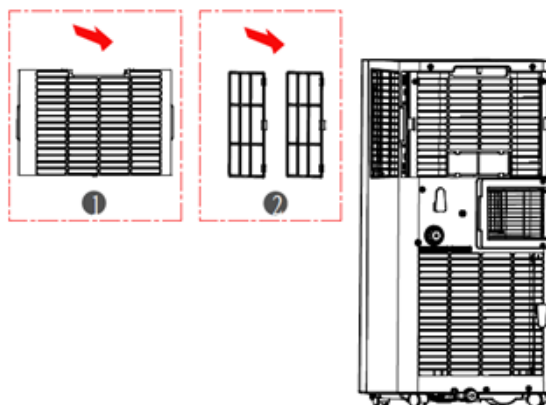

Údržba

Pokud jsou rám filtru a filtr zaprášené, snižuje se výkon klimatizačního systému.

Filtr čistěte každých čtrnáct dní.

- Opatrně vytáhněte rámy filtrů za rukojeť ve směru šipky, jak je znázorněno na obrázku.
- Nejprve vyjměte filtrační jednotku 1 a poté filtrační jednotku 2.
- Vzduchový filtr pečlivě omyjte namočením do teplé vody (cca 40 °C) s neutrálním čisticím prostředkem. Filtr opláchněte a nechte jej uschnout na stinném místě.
- Po vyčištění filtr vyměňte.
- Nejprve vložte filtrační jednotku 2 a poté filtrační jednotku 1.

BE COOL

SKLADOVÁNÍ

- Odšroubujte vypouštěcí kryt a otevřete víčko. Vypusťte veškerou zbylou vodu do umyvadla nebo spotřebič mírně otočte dozadu, abyste vodu nasměřovali do nádoby.
- Nechte spotřebič běžet v režimu FAN (větrání) půl dne v teplé a suché místnosti, abyste zabránili vzniku plísní ve spotřebiči.
- Vypněte a odpojte spotřebič ze sítě, omotejte napájecí kabel kolem držáku kabelu a nasadte krytku a krycí desku odtoku.
- Demontujte hadici výfuku vzduchu a uložte ji.
- Vyjměte baterie z dálkového ovladače.
- Spotřebič zakryjte plastovou fólií. Klimatizaci skladujte na čistém, suchém a bezprašném místě, mimo dosah dětí.

ŘEŠENÍ PROBLÉMŮ

Problém	Možná příčina	Řešení
Zobrazí se E1	Závada v systému hadic výfukového vzduchu teplotní čidlo	Zkontrolujte snímač a postižený obvod
Zobrazí se E2	Chyba pokojové teploty Senzor	Zkontrolujte snímač a postižený obvod
Zobrazí se E4	Ochrana proti zamrznutí	Okolní teplota musí být vyšší než 8 °C.
Zařízení nefunguje	Žádný výkon	Zasuňte zástrčku a zapněte zařízení
	Na displeji se zobrazí FL	Vyprázdněte nádržku na vodu
Není dostatečně chladno	Přímé sluneční světlo	Zatáhněte závěsy
	Dveře a okna jsou otevřená, místnost je plná lidí nebo jsou v ní jiné zdroje tepla.	Zavřete dveře a okna nebo přidejte další klimatizační jednotku.
	Filtry jsou znečištěné	Vyčistěte nebo vyměňte Filtry
	Přívod/výstup vzduchu je zablokovaný věci	Odstranění všech Cizí těleso
Hladina hluku je příliš vysoká	Chladicí jednotka je nerovnoměrně po Umístění	Nastavte zařízení na rovný povrch

BE COOL

Kompresor nefunguje	Ochrana proti přehřátí je aktivní	Než začnete spotřebič chladit, nechte jej 3 minuty vychladnout. Opětovné zapnutí
----------------------------	-----------------------------------	---

- Nepokoušejte se spotřebič sami rozebírat nebo opravovat. Nekvalifikované pokusy o opravu spotřebiče mohou mít za následek vážné zranění osob nebo značné materiální škody a vedou ke ztrátě platnosti případných záručních nároků.
- Pokud se vyskytnou neznámé problémy nebo doporučené řešení nefunguje, obraťte se na odborníka.

Průvodce připojením k síti Wi-Fi v chytré domácnosti

DŮLEŽITÉ

Upozorňujeme, že jsou podporovány pouze sítě 2,4 GHz!

Přenosový výkon: max. 100 mW

Instalace aplikace

Stáhněte si aplikaci *Smart life* z Obchodu Play (Android) nebo App Store (iOS). Následující QR vás přenese přímo ke stažení aplikace:



Scan QR code

Připojte zařízení k síti:

1. Zapněte připojované zařízení a stisknutím tlačítka "SPEED" na zařízení na 5 sekund se připojte k síti.
2. Otevřete aplikaci Smart Life v mobilním telefonu a kliknutím na "+" v pravém horním rohu se připojte k novému zařízení.
3. Ujistěte se, že kontrolka na zařízení bliká (2x za sekundu), a v aplikaci potvrďte, že kontrolka bliká.
4. Poté vyberte síť Wi-Fi (2,4 Ghz) a zadejte heslo. Aplikace se nyní připojí k zařízení.

BE COOL

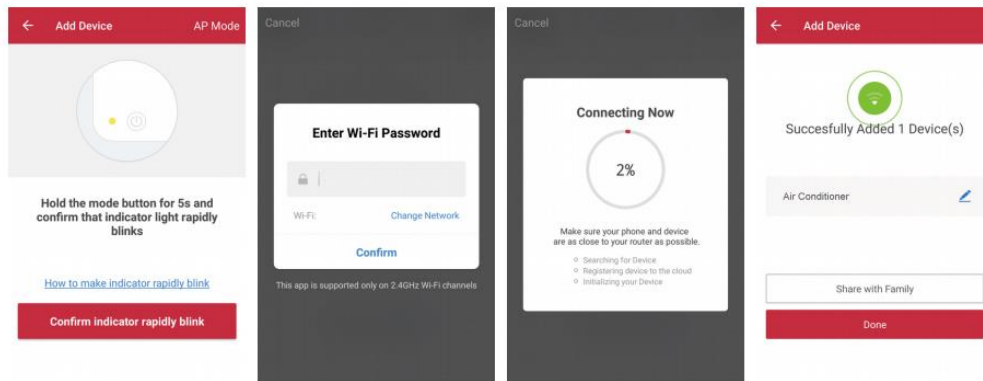

5. Zařízení by se nyní mělo zobrazit v aplikaci, a je tedy úspěšně připojeno.

Poznámka:

- Pokud je zařízení v aplikaci zobrazeno jako "online", lze jej ovládat prostřednictvím aplikace.
- Pokud je zařízení "offline", lze jej zapnout prostřednictvím aplikace.

Aplikace funguje také se službami **Amazon Alexa** a **Google Assistant**.



BE COOL

Technické informace	
Číslo položky	BC14KL25W
Chladicí kapacita	14 000BTU /4.100W
Max. Spotřeba energie	1.575W
Vstupní napětí	220-240V~
Frekvence	50Hz
Přenosová frekvence WIFI:	2,4 GHz
Přenosový výkon:	max. 100 mW
Chladicí zařízení/náplň/GWP	R290/0,250 kg/3
Energetická účinnost EER	2.60
Třída energetické účinnosti	A
Cirkulace vzduchu	460 m³/h
Hladina hluku (akustický výkon)	65 dB(A)
Hmotnost	27,5 kg
Rozměry	365x320x745mm
Kontaktní adresy pro další informace	Schuss Home Electronic GmbH Scheringgasse 3, A-1140 Vídeň Tel: +43 (1) 97 0 21 - 0 Servisní linka: +43 (1) 97 0 21 - 502 https://schuss-home.at/ FB-číslo: 236974 t / FB-soud: Vídeň

ZÁRUKA

S tímto kvalitním výrobkem od společnosti BE COOL jste se rozhodli pro inovaci, trvanlivost a spolehlivost.

Na tento spotřebič BE COOL se vztahuje záruka 2 roky od data zakoupení v Rakousku!

Pokud by v rozporu s očekáváním bylo během tohoto období přesto nutné provést servisní práce na vašem zařízení, zaručujeme vám tímto bezplatnou opravu (náhradní díly a práce) nebo (podle uvážení společnosti Schuss) výměnu výrobku. Pokud oprava ani výměna není z ekonomických důvodů možná, vyhrazujeme si právo vystavit dobropis s časovou hodnotou.

V případě klimatizačních zařízení se vždy nejprve obraťte na zákaznickou linku (viz nálepka na spotřebiči nebo první strana návodu k obsluze); v případě ventilátorů se obraťte na svého odborného prodejce nebo přímo na nás. Rádi bychom vás upozornili, že jakákoli oprava, která nebyla provedena v autorizovaném servisu v Rakousku, má za následek okamžitou ztrátu platnosti této záruky.

Tato záruka se nevztahuje na

- Oprava nebo výměna dílů v důsledku běžného opotřebení
- Poškození v důsledku nedodržení návodu k obsluze
- Zařízení, která jsou používána - i částečně - ke komerčním účelům.
- Zařízení mechanicky poškozená vnějšími vlivy (pád, náraz, rozbití, nesprávné používání atd.) a známky estetického opotřebení.
- Zařízení, se kterými bylo nesprávně manipulováno.
- Zařízení, která nebyla otevřena naším autorizovaným servisem.
- Škody způsobené nesprávně uzavřenými ventily pro vypouštění kondenzátu na klimatizačních jednotkách nebo nesprávně vloženými nádržemi na vodu.
- Nenaplněná očekávání spotřebitelů.
- Škody způsobené vyšší mocí, vodou, bleskem, přepětím.
- Zařízení, u nichž bylo označení typu a/nebo sériové číslo na zařízení změněno, vymazáno, nečitelné nebo odstraněno.
- služby mimo naše autorizované servisy, náklady na dopravu do autorizovaného servisu nebo k nám a zpět, jakož i související rizika.

Rádi bychom zdůraznili, že v záruční době bude v případě provozních chyb nebo v případě, že nebude zjištěna žádná chyba, účtován paušál ve výši 60 EUR (indexováno na základě CPI 2010, červen 2015).

Poskytnutí záručního servisu (oprava nebo výměna spotřebiče) neprodlužuje absolutní záruční dobu 2 let od data nákupu.

Dvouletá záruka je platná pouze po předložení dokladu o koupi (musí obsahovat jméno a adresu prodejce a úplné označení přístroje) a příslušného záručního listu, na kterém musí být uveden typ přístroje a sériové číslo (viditelné na krabici a na zadní nebo spodní straně přístroje)! Bez záručního listu platí pouze zákonná záruka!

Výslovně upozorňujeme, že zákonná záruční práva nejsou touto zárukou dotčena a zůstávají nedotčena.

Společnost Schuss Home Electronic GmbH a její zástupci odpovídají za škody pouze v případě hrubé nedbalosti nebo úmyslného jednání. Odpovědnost za ušlý zisk, očekávané, ale nerealizované úspory, následné škody a škody vyplývající z nároků třetích osob je vyloučena. Z odpovědnosti za škodu je vždy vyloučena škoda na nahraných datech nebo za ně.

Blahopřejeme vám k výběru. Doufáme, že budete spotřebič BE COOL rádi používat!

ADRESA
Schuss Home Electronic GmbH
1140 Vídeň, Scheringgasse 3
Tel.: +43 (0)1/ 970 21

Typové označení:

Sériové číslo:

V případě reklamace musí být tento záruční list předán spolu s přístrojem autorizovanému servisu nebo prodejci, u kterého jste přístroj zakoupili!

BE COOL

NÁVOD NA OBSLUHU
Mobilná klimatizácia
BC14KL25W

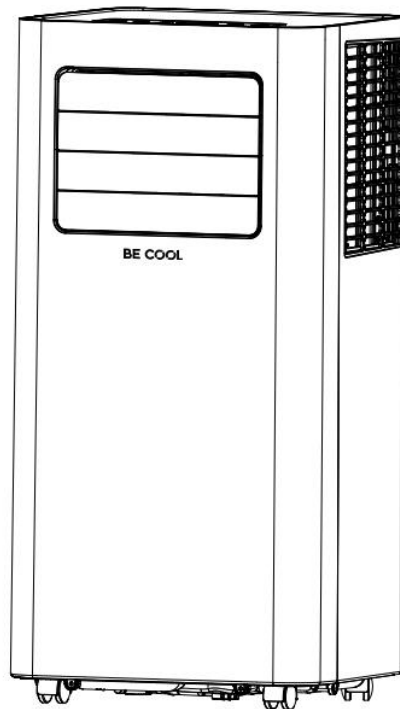

GRATULUJEME!
ĎAKUJEME, ŽE STE SI VYBRALI PRODUKT OD SPOLOČNOSTI BE COOL.



Aktuálne návody na obsluhu a iné jazyky

Stiahnite si najnovšie návody na obsluhu v rôznych jazykoch prostredníctvom odkazu www.schuss-home.at/downloads alebo naskenujte zobrazený QR kód. Postupujte podľa pokynov na webovej stránke.



PRED ZAČATÍM MONTÁŽE, INŠTALÁCIE, PREVÁDZKY ALEBO ÚDRŽBY SI POZORNE PREČÍTAJTE NÁVOD NA OBSLUHU. DODRŽIAVANÍM BEZPEČNOSTNÝCH POKYNOV CHRÁŇTE SEBA AJ OSTATNÝCH. NEDODRŽANIE POKYNOV MÔŽE MAŤ ZA NÁSLEDOK ZRANENIE OSÔB A/ALEBO POŠKODENIE MAJETKU A/ALEBO STRATU PLATNOSTI ZÁRUKY!

DÔLEŽITÉ INFORMÁCIE O
BEZPEČNOSTI, UMIESTNENÍ
A ELEKTRICKOM PRIPOJENÍ.



1. Pred použitím spotrebiča si pozorne prečítajte všetky pokyny.
2. Tento spotrebič používajte len v súlade s pokynmi uvedenými v návode na obsluhu. Akékoľvek iné použitie, ktoré nie je odporúčané výrobcom, môže mať za následok požiar, úraz elektrickým prúdom alebo zranenie osôb.
3. Tento spotrebič je určený výlučne na klimatizáciu obytných priestorov v domácnostiach a nesmie sa používať na iné účely.
4. Spotrebič nie je vhodný na nepretržitú a presnú prevádzku a nemal by sa používať na chladenie elektrických systémov (napr. v serverovniach).
5. Je zakázané akýmkoľvek spôsobom upravovať alebo modifikovať vlastnosti tohto spotrebiča a používať iba náhradné diely a príslušenstvo odporúčané výrobcom (v opačnom prípade zaniká záruka a záruka).
6. V prípade akýchkoľvek opráv spotrebiča, sieťovej zástrčky alebo kábla sa vždy a len obráťte na zákaznícke servisné strediská autorizované výrobcom. Zákaznícke servisné strediská [nájdete](https://schuss-home.at/) na internetovej stránke <https://schuss-home.at/>.



BE COOL

7. Odstráňte obal a skontrolujte, či klimatizácia nie je poškodená. V prípade pochybností klimatizáciu nepoužívajte a kontaktujte servisné stredisko alebo svojho predajcu.
8. Udržujte deti mimo dosahu obalového materiálu. Pri požití hrozí nebezpečenstvo udusenía!
9. Ak je napájací kábel poškodený, musí ho vymeniť výrobca alebo autorizované servisné stredisko, aby sa predišlo všetkým možným rizikám.
10. Spotrebič musí byť nainštalovaný v súlade s miestnymi predpismi pre inštaláciu a prevádzku elektrických systémov.
11. Elektrická zásuvka, do ktorej spotrebič pripájate, nesmie byť poškodená alebo uvoľnená a musí byť vhodná pre požadované prúdové zaťaženie a predovšetkým spoľahlivo uzemnená. V prípade pochybností nechajte elektrickú inštaláciu skontrolovať kvalifikovaným elektrikárom.
12. Pred pripojením k elektrickej sieti musíte skontrolovať, či typ prúdu a sieťové napätie zodpovedajú údajom na typovom štítku spotrebiča na zadnej strane.
13. Nepoužívajte predlžovací kábel, pretože by sa mohol prehriať a spôsobiť požiar.
14. Sieťový kábel nekrúťte ani neohýbajte.
-
15. Tento spotrebič môžu používať len dospelé osoby.
16. Deti mladšie ako 8 rokov a osoby so zníženými fyzickými, mentálnymi, zmyslovými alebo intelektuálnymi schopnosťami alebo s nedostatočnými skúsenosťami a znalosťami môžu tento spotrebič používať len vtedy, ak boli pod dohľadom a boli poučené o používaní spotrebiča bezpečným spôsobom a ak boli jasne popísané súvisiace riziká.
17. Nedovoľte deťom, aby sa hrali s obalom, a zabezpečte, aby sa deti nehrali so spotrebičom.
-
18. Klimatizáciu nepoužívajte vonku.
19. Spotrebič nepoužívajte s mokrými rukami.
20. Spotrebič nikdy nepoužívajte v miestnostiach, v ktorých sa nachádza plyn, olej alebo síra.
21. Neumiestňujte spotrebič v blízkosti zdrojov tepla (napr. vedľa vykurovacích systémov a plynových kotlov) a vyhýbajte sa priamemu slnečnému žiareniu.
22. Dodržiavajte minimálnu vzdialenosť 50 cm od horľavých látok (napr. alkohol atď.) alebo tlakových nádob (napr. nádoby so sprejom).
23. Klimatizáciu nepoužívajte v blízkosti vody alebo vysokej vlhkosti, napr. vo vlhkej pivnici, vedľa bazéna, vane alebo sprchy. Zabezpečte, aby sa do spotrebiča nedostala voda.
24. Na spotrebič neumiestňujte žiadne ťažké alebo horúce predmety a spotrebič nikdy nezakrývajte.
25. Do spotrebiča nikdy nevkładajte prsty, perá ani iné predmety a dbajte na to, aby ste nikdy nezablokovali prívod a odvod vzduchu.
26. Pred odpojením sieťovej zástrčky spotrebič vždy vypnite.

BE COOL

27. Pri odpojovaní spotrebiča od elektrickej siete neťahajte za sieťový kábel. Na odpojenie sieťového kábla vždy ťahajte za zástrčku. Nedotýkajte sa zástrčky mokrými rukami, aby ste predišli úrazu elektrickým prúdom.
 28. Ak spotrebič nepoužívate, pred čistením, údržbou alebo prenášaním z jedného miesta na druhé ho odpojte od elektrickej siete.
 29. Ak je spotrebič chybný, vypnite ho pomocou tlačidla zapnutia/vypnutia na ovládacom paneli a kontaktujte zákazníčku linku.
-
30. Klimatizáciu udržiajte v dobrom stave údržbou a čistením spotrebiča.
 31. Vzduchový filter sa musí čistiť aspoň raz týždenne.
 32. Keď spotrebič nepoužívate, skladujte ho vo zvislej polohe na bezpečnom a suchom mieste, ktoré nie je prístupné deťom. Spotrebič nezakrývajte plastovým obalom.
 33. Spotrebič skladujte v miestnosti bez prevádzkových zdrojov vznietenia (napr. otvorený oheň, prevádzkový plynový spotrebič alebo elektrický ohrievač s otvoreným zdrojom tepla).
 34. Klimatizácia sa musí prepravovať vo zvislej polohe alebo mierne na boku. Predtým vyprázdňte vnútornú nádobu na kondenzát. Po preprave spotrebiča počkajte pred jeho zapnutím aspoň jednu hodinu.
 35. V prípade akýchkoľvek opráv spotrebiča, sieťovej zástrčky alebo kábla sa vždy a len obráťte na zákaznícke servisné strediská autorizované výrobcom.
 36. Nepoužívajte žiadne prostriedky na urýchlenie alebo odstránenie procesu odmrazovania, spotrebič to urobí automaticky.
 37. Ak máte akékoľvek otázky týkajúce sa údržby, môžete sa obrátiť na zákazníčku horúcu linku/servisné stredisko autorizované výrobcom.

VAROVANIE Hlavný vypínač a vypínač by sa nemali používať ako jediný prostriedok na odpojenie napájania. Pred začatím údržbových prác alebo premiestňovaním spotrebiča vždy odpojte sieťovú zástrčku.





Aby ste predišli riziku úrazu elektrickým prúdom, odpojte zástrčku zo zásuvky, keď spotrebič nepoužívate a pred čistením.

BE COOL

ŠPECIFICKÉ INFORMÁCIE O CHLADIVE R290

1. R290 je chladivo v súlade s environmentálnymi predpismi ES.
2. Chladivo je bez zápachu.
3. Spotrebič musí byť nainštalovaný v miestnosti, kde sa počas prevádzky nenachádzajú žiadne zdroje vznietenia.
(napr.: otvorený oheň, prevádzka plynových a elektrických spotrebičov s otvoreným zdrojom tepla)
4. Neprepichujte ani nepáľte klimatizačné zariadenie.
5. Uistite sa, že chladiaci okruh nie je navírtaný.
6. Nevetrané miestnosti, v ktorých je spotrebič nainštalovaný, prevádzkovaný alebo skladovaný, musia byť konštruované tak, aby nedochádzalo k hromadeniu prípadných strát chladiva. Tým sa zabráni riziku požiaru alebo výbuchu spôsobeného vznietením chladiva elektrickou rúrou, sporákom alebo iným zdrojom vznietenia.
7. Zariadenie musí byť uložené tak, aby nemohlo dôjsť k jeho mechanickému poškodeniu.
8. Osoby pracujúce na chladiacom okruhu alebo zasahujúce do chladiaceho okruhu musia byť držiteľmi platného osvedčenia vydaného oprávneným orgánom, ktoré potvrdzuje ich odbornosť pri manipulácii s chladivami prostredníctvom hodnotiacej špecifikácie uznanej priemyselnými združeniami.
9. Opravy sa musia vykonávať v súlade s pokynmi výrobcu spotrebiča. Opravy a údržba, ktoré si vyžadujú zásah iného špecializovaného personálu, sa musia vykonávať pod dohľadom odborníka zodpovedného za manipuláciu s horľavými chladivami.

Recyklácia, likvidácia, vyhlásenie o zhode

	<p><u>RECYKLÁCIA</u></p> <p>Obalové materiály sa dajú recyklovať. Odporúča sa preto likvidovať ich v rámci triedeného odpadu</p>
	<p><u>DISPOZÍCIA</u></p> <p>Symbol "preškrtnutého odpadkového koša" vyžaduje oddelenú likvidáciu odpadu z elektrických a elektronických zariadení (OEEZ). Elektrické a elektronické zariadenia môžu obsahovať nebezpečné a pre životné prostredie škodlivé látky. Preto ich nevyhadzujte do netriedeného zvyškového odpadu, ale na určené zberné miesto pre odpad z elektrických a elektronických zariadení. Pomôžete tak chrániť zdroje a životné prostredie. Ďalšie informácie vám poskytne váš predajca alebo miestne úrady. Smernica 2012/19/EÚ</p>
	<p><u>LIKVIDÁCIA BATÉRIÍ</u></p> <p>V súlade s platnými právnymi predpismi o batériách, akumulátoroch a súvisiacom odpade symbol preškrtnutého odpadkového koša na batérii znamená, že je zakázané vyhadzovať použité batérie do domového odpadu. Batérie a akumulátory obsahujú vysoko znečisťujúce látky. Používateľ je povinný použité batérie odovzdať na zberných miestach v obci alebo do príslušných kontajnerov. Táto služba je bezplatná. Týmto spôsobom sa dodržiavajú zákonné požiadavky a chráni sa životné prostredie.</p> <p>Tieto symboly sa nachádzajú na batériách:</p> <p>Li = batéria obsahuje lítium Al = batéria obsahuje alkálie Mn = batéria obsahuje mangán CR 2025 (Li); AA (Al, Mn); AAA (Al, Mn)</p>
	<p><u>VYHLÁSENIE O ZHODE</u></p> <p>Týmto potvrdzujeme, že tento výrobok spĺňa základné požiadavky, nariadenia a smernice EÚ. Podrobné vyhlásenie o zhode si môžete kedykoľvek pozrieť pod nasledujúcim odkazom:</p> <p>https://www.schuss-home.at/downloads</p>

S výnimkou chýb a technických úprav.

SCHEMATICKÉ ZNÁZORNENIE

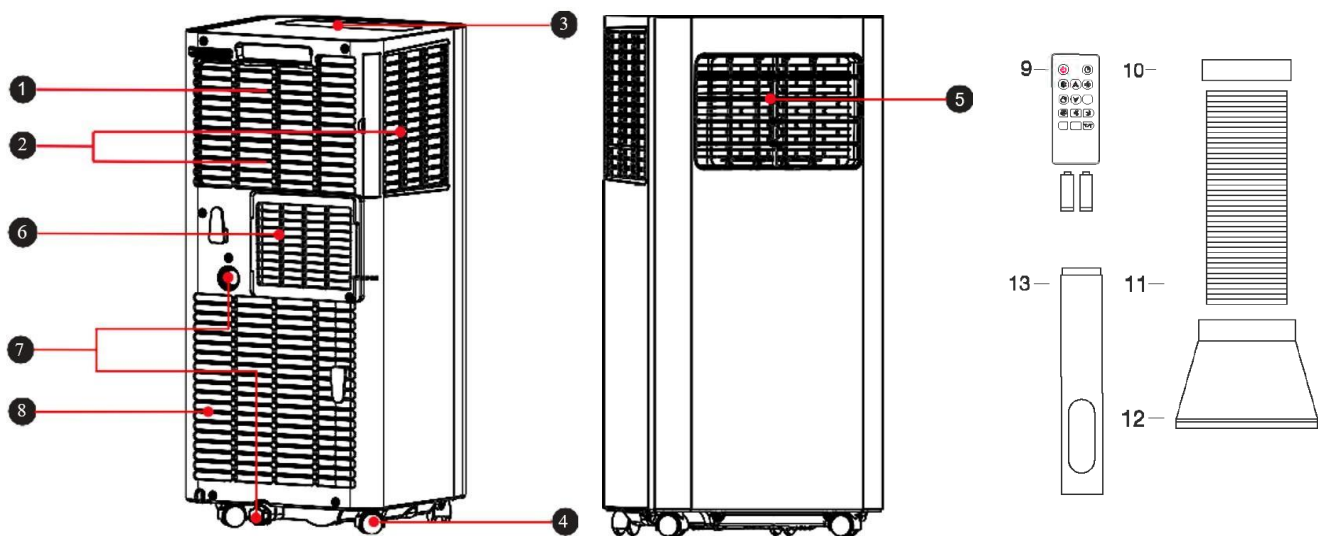

1) Rukoväť na prenášanie

2) Mriežka na prívod vzduchu

3) Ovládací panel

4) Kolieska

5) Nastaviteľné vetracie klapky

6) Výstup výfukového vzduchu

7) Odvádzanie vody

8) Mriežka prívodu vzduchu

9) 2xAAA batérie + diaľkové ovládanie

10) Adaptér na hadicu výfukového vzduchu

11) Hadica na odvod vzduchu

12) Okenný adaptér

13) Okenná dráha

INŠTALÁCIA A NASTAVENIE

- **Upozornenie:** Pred prvým použitím mobilnej klimatizácie ju nechajte stáť aspoň dve hodiny.
- Spotrebič prepravujte a premiestňujte len vo vzpriamenej polohe.
- Klimatizačnú jednotku umiestnite na rovný, rovný a suchý povrch a zachovajte minimálnu vzdialenosť 50 cm okolo spotrebiča, aby sa zabezpečila optimálna cirkulácia vzduchu.

Diaľkové ovládanie

Pred použitím diaľkového ovládača sa uistite, že sú batérie správne vložené.

Postup inštalácie je nasledovný:

- Posunutím otvorte kryt na zadnej strane diaľkového ovládača

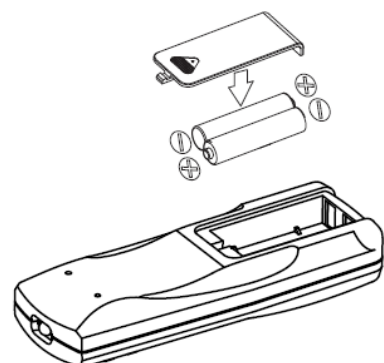

BE COOL

- Vložte dve nové batérie AAA (DC1,5 V) a skontrolujte, či sú póly správne zarovnané.
- Skontrolujte, či sú batérie pevne vložené.

Varovanie:

- Môžu sa používať len batérie AAA DC 1,5 V. Nikdy nepoužívajte nabíjateľné batérie ani iné typy batérií.
- Vždy vymeňte obe batérie; nikdy nemiešajte nové a staré batérie.
- Ak zariadenie nebudete dlhší čas používať, vyberte batérie.

Inštalácia hadice na odvod vzduchu

- Naskrutkujte hadicu na odvod spalín (s adaptérom) na vývod spalín v zadnej časti spotrebiča (proti smeru hodinových ručičiek, obr. 1).

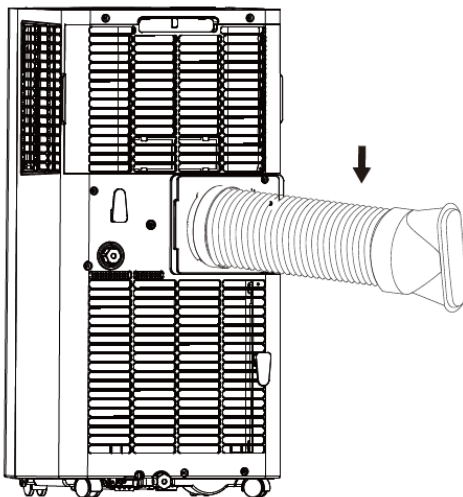

Obr.1

Inštalácia okenných koľajníc

Otvorte okno do polovice a pripevnite okennú lištu k rámu okna (pozri obrázky 2 a 3). Montáž je možné vykonať v horizontálnom alebo vertikálnom smere.

- Nastavte okennú koľajnicu na veľkosť okna tak, že jej konce zarovnáte s okenným rámom a upevníte ju na mieste.
-

BE COOL

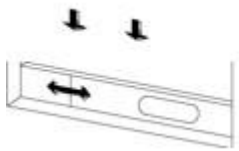

Obr. 2

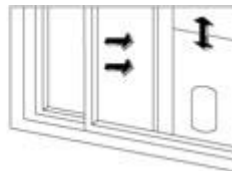

Obr. 3

Inštalácia klimatizačnej jednotky

Spotrebič s nasadenou hadicou na odvod vzduchu umiestnite do blízkosti okna. Dodržujte minimálnu vzdialenosť 50 cm medzi spotrebičom a susednými stenami alebo predmetmi (obr. 4).

Poznámky:

- Plochý koniec hadice na odvod vzduchu musí byť správne pripojený.
- Vzduchová hadica nesmie byť skrútená alebo mať veľké ohyby (viac ako 45°). Neumiestňujte žiadne prekážky do blízkosti vstupu alebo výstupu vzduchu zo systému.
- Roztiahnite konce hadice výfukového vzduchu a pripojte plochý koniec pripojenej hadice výfukového vzduchu k oválnemu otvoru na okennej lište.

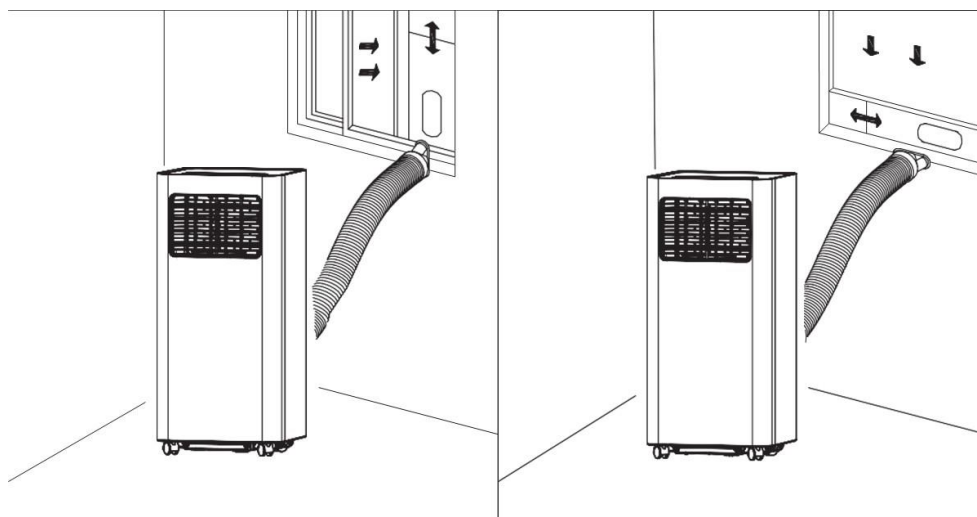
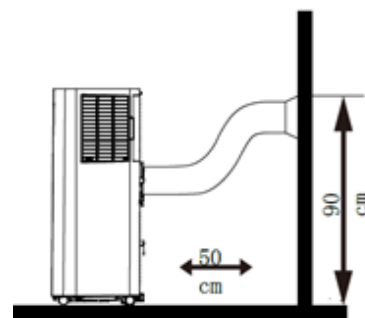

Poznámka:

- Odsávaciu vzduchovú hadicu možno predĺžiť od 28 cm do 150 cm; jej dĺžka je navrhnutá tak, aby vyhovovala tomuto výrobku. Ďalej ju nepredlžujte a nenahrádzajte ju inou hadicou, pretože by to mohlo negatívne ovplyvniť funkciu klimatizácie.
- Výstup vzduchu nechajte vždy voľný, aby ste chránili spotrebič pred prehriatím.

BE COOL

Poznámka:

Je dôležité, aby potrubie výfukového vzduchu nebolo zalomené. Nesprávna inštalácia zhorší prevádzku klimatizačného systému.

Zabráňte vzniku ostrých ohybov v potrubí na odvod vzduchu.

Zabezpečte, aby vzduch mohol bez prekážok prúdiť z potrubia výfukového vzduchu.

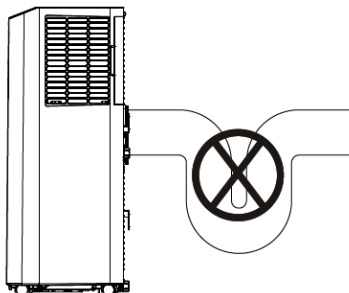

OVLÁDACÍ PANEL A DIALKOVÉ OVLÁDANIE

Ovládací panel a diaľkové ovládanie

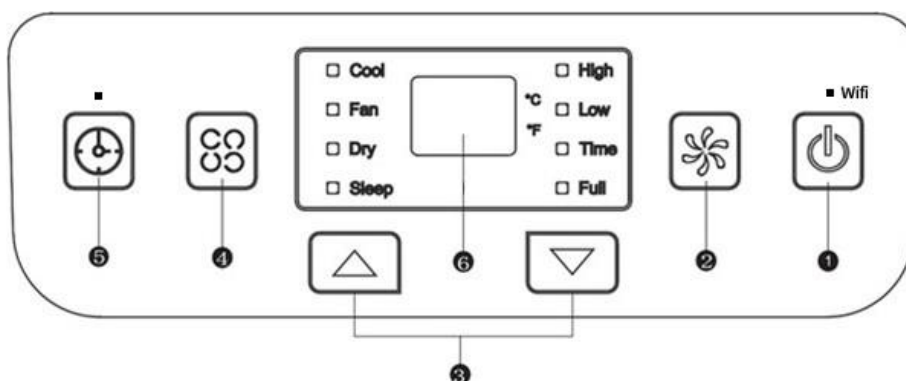

1) Tlačidlo zapnutia/vypnutia

- Zapnutie a vypnutie zariadenia.

2) Nastavenie rýchlosti ventilátora

- V režime chladenia alebo ventilátora na výber medzi vysokou a nízkou rýchlosťou vetra.
- Tlačidlo nie je možné použiť v režime "Suchý", pretože najnižšia rýchlosť vetra je vopred naprogramovaná.

3) Tlačidlá nahor a nadol

- Úprava nastavenia teploty alebo časovača (zvýšenie/zníženie).
- Ak chcete prepínať medzi stupňami Celzia a Fahrenheita, stlačte obe tlačidlá súčasne.

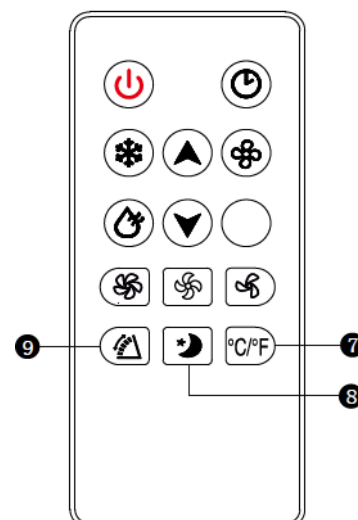

BE COOL

4) Prevádzkový režim

- Ak chcete vybrať režim, stlačte toto tlačidlo, k dispozícii sú tieto režimy: chladenie, sušenie alebo vetranie.

5) Tlačidlo časovača

- Keď je klimatizácia zapnutá, stlačením tlačidla aktivujete program vypnutia s časovačom. Ak je spotrebič v režime spánku, tlačidlo TIMER aktivuje program automatického zapnutia.
- Po stlačení tlačidla displej bliká; čas sa nastavuje stláčaním tlačidiel nahor a nadol.
- Časové okno nastavenia je od 1 do 24 hodín a nastavenie sa vykonáva v intervaloch po 1 hodine.

6) Zobrazenie

7) Tlačidlo °C/°F

- Na nastavenie zobrazenia teploty medzi °C a °F.

8) Tlačidlo SLEEP

- Stlačením tohto tlačidla vyberte režim SLEEP.

9) Tlačidlo otočnej funkcie

- Stlačením tohto tlačidla aktivujete funkciu otáčania.

NÁVOD NA OBSLUHU

CHLADENIE

- Stláčajte tlačidlo MODE, kým sa na displeji nerozsvieti kontrolka COOL.
- Stláčaním tlačidiel HORE/DOLE nastavte teplotu v rozsahu od 16 °C do 30 °C.
- Stlačením tlačidla SPEED vyberte požadovanú rýchlosť ventilátora (HIGH alebo LOW).

VENTILOVAŤ

- Stláčajte tlačidlo MODE, kým sa nerozsvieti kontrolka FAN.
- Rýchlosť ventilátora môžete nastaviť pomocou tlačidla SPEED. Funkcie HIGH a LOW sa vyberajú cyklicky (High> Low> High).
- Teplotu nie je možné nastaviť.

SUŠENIE

- Stláčajte tlačidlo MODE, kým sa nerozsvieti kontrolka DRY.
- V tomto režime nie je možné nastaviť rýchlosť ventilátora a teplotu.

BE COOL

- Odskrutkujte vypúšťací kryt nádoby a otvorte spodnú vypúšťaciu zátku.
- Pripojte jeden koniec odtokovej hadice k odtokovému otvoru
- Druhý koniec hadice vložte do vedra alebo podobnej nádoby. nádoby.
- **Poznámka:** V suchom režime odstráňte hadicu na odvod vzduchu, inak sa zhorší výkon a zaznie alarm plného zásobníka vody "FL".

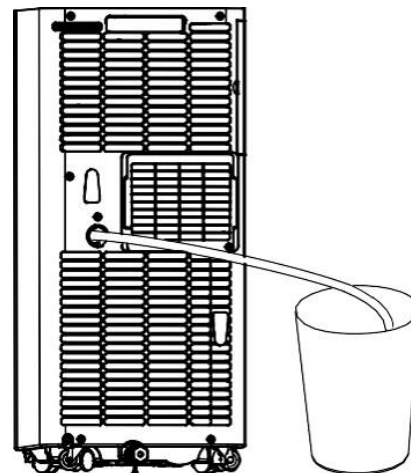

Časovač

- V režime spánku môžete stlačením tlačidla TIMER aktivovať program automatického zapnutia (1 až 24 hodín). Rozsvieti sa kontrolka TIMER a displej začne blikať.
- Keď je klimatizácia zapnutá, stlačením tlačidla TIMER aktivujete program automatického vypnutia. Kontrolka TIMER sa rozsvieti a displej bliká.

METÓDY ODVODŇOVANIA

Pravidelné odvodňovanie

- Ak sa spotrebič zastaví, pretože je plná podlahová miska, vypnite ho a odpojte sieťovú zástrčku.
- Poznámka: Klimatizačnú jednotku premiestňujte opatrne, inak môže dôjsť k pretečeniu vody vo vnútri.
- Pod vývod vody na zadnej strane spotrebiča umiestnite vedro.
- Odskrutkujte vypúšťaciu zátku a vytiahnite podlahovú vypúšťaciu zátku, aby voda mohla automaticky odtekať do nádoby.

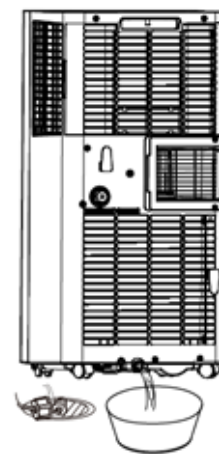

Poznámky:

- Kryt vypúšťacieho otvoru nádoby a zátku majte v dosahu.
- Spotrebič môžete mierne nakloniť dozadu.
- Ak nádržka na vodu nevyčerpá všetku vodu naraz, zatvorte podlahovú zátku dostatočne skoro, aby ste zabránili vytekaniu vody na podlahu alebo koberec.
- Keď už voda neuniká, zasuňte podlahovú vypúšťaciu zátku a opäť zatvorte kryt vypúšťania nádoby.

BE COOL

Poznámka: Pred opätovným zapnutím systému nezabudnite opätovne zasunúť zátku na vypúšťanie vody z podlahy.

Priebežné vyprázdňovanie

- Môže sa používať len v režime chladenia a odvlhčovania.
- Odskrutkujte kryt na vypúšťanie nádoby a otvorte zátku na vypúšťanie vody z podlahy.
- Pripojte jeden koniec odtokovej hadice k odtokovému otvoru
- Druhý koniec hadice vložte do vedra.

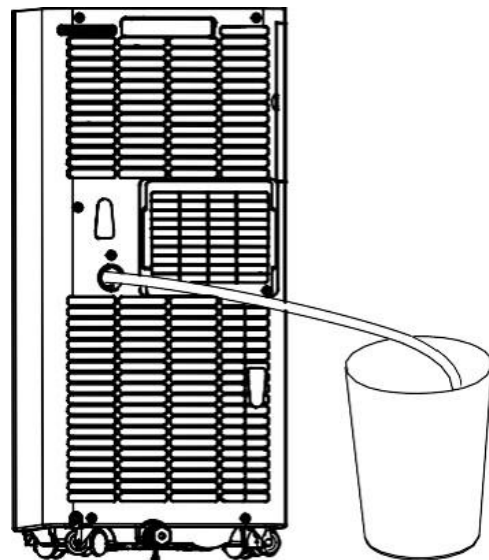

ČISTENIE A ÚDRŽBA

Pred čistením a údržbou spotrebič vypnite a vytiahnite zástrčku zo zásuvky.

Čistenie

- Spotrebič utrite mierne vlhkou, mäkkou handričkou. Nepoužívajte žiadne chemické rozpúšťadlá, ako napríklad plyn, alkohol alebo podobné prostriedky.
- Ak je spotrebič veľmi znečistený, použite aj trochu neutrálneho čistiaceho prostriedku.

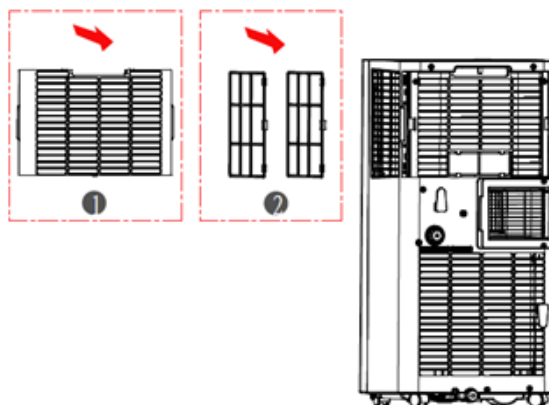

Údržba

Ak sú rám filtra a filter zaprášené, výkon klimatizačného systému sa zníži. Filter čistite každé dva týždne.

- Opatrne vytiahnite rámy filtra za rúkovať v smere šípky, ako je znázornené na obrázku.
- Najprv odstráňte filtračnú jednotku 1 a potom filtračnú jednotku 2.
- Vzduchový filter umyte opatrným namočením do teplej vody (približne 40 °C) s neutrálnym čistiacim prostriedkom. Filter opláchnite a nechajte ho vysušiť na tienistom mieste.
- Po vyčistení filter vymeňte.
- Najprv vložte filtračnú jednotku 2 a potom filtračnú jednotku 1.

BE COOL

SKLADOVANIE

- Odskrutkujte vypúšťací kryt a otvorte uzáver. Všetku zvyšnú vodu vypustite do umývadla alebo spotrebič mierne otočte dozadu, aby ste vodu nasmerovali do nádoby.
- Nechajte spotrebič v prevádzke v režime FAN (vetranie) pol dňa v teplej a suchej miestnosti, aby ste zabránili vzniku plesní v spotrebiči.
- Vypnite a odpojte spotrebič zo zásuvky, oviňte napájací kábel okolo držiaka kábla a nasadte kryt a kryciu dosku odtoku.
- Demontujte hadicu na odvod vzduchu a uložte ju.
- Vyberte batérie z diaľkového ovládača.
- Spotrebič zakryte plastovou fóliou. Klimatizáciu skladujte na čistom, suchom a bezprašnom mieste, mimo dosahu detí.

RIEŠENIE PROBLÉMOV

Problém	Možná príčina	Riešenie
Zobrazí sa E1	Porucha v systéme hadíc na odvod výfukového vzduchu snímač teploty	Skontrolujte snímač a dotknutý obvod
Zobrazí sa E2	Chyba izbovej teploty Senzor	Skontrolujte snímač a dotknutý obvod
Zobrazí sa E4	Ochrana proti zamrznutiu	Teplota okolia musí byť vyššia ako 8 °C.
Zariadenie nefunguje	Žiadny výkon	Vložte zástrčku a zapnite zariadenie
	Na displeji sa zobrazí FL	Vyprázdnite nádrž na vodu
Nie je dostatočne chladno	Priame slnečné svetlo	Zatiahnite závesy
	Dvere a okná sú otvorené, miestnosť je plná ľudí alebo sú v nej iné zdroje tepla.	Zatvorte dvere a okná alebo pridajte ďalšiu klimatizačnú jednotku
	Filtre sú znečistené	Vyčistite alebo vymeňte filtre
	Prívod vzduchu/výstup vzduchu je zablokovaný veci	Odstráňte všetky cudzie teleso
Hladina hluku je príliš vysoká	Chladiaca jednotka je nerovnomerne po umiestnený	Nastavenie zariadenia na rovný povrch

BE COOL

Kompresor nefunguje	Ochrana proti prehriatiu je aktívna	Predtým, ako spotrebič necháte 3 minúty vychladnúť. Opätovné zapnutie
----------------------------	-------------------------------------	--

- Nepokúšajte sa spotrebič sami rozoberať alebo opravovať. Nekvalifikované pokusy o opravu spotrebiča môžu mať za následok vážne zranenie osôb alebo značné materiálne škody a budú mať za následok neplatnosť akýchkoľvek záručných nárokov.
- Ak sa vyskytnú neznáme problémy alebo odporúčané riešenie nefunguje, obráťte sa na odborníka.

Spríevodca pripojením Wi-Fi v inteligentnej domácnosti

DÔLEŽITÉ

Upozorňujeme, že podporované sú len siete 2,4 GHz!

Prenosový výkon: max. 100 mW

Inštalácia aplikácie

Stiahnite si aplikáciu *Smart life* z obchodu Play (Android) alebo App Store (iOS). Nasledujúci QR vás presmeruje priamo na stiahnutie aplikácie:



Scan QR code

Pripojte zariadenie k sieti:

1. Zapnite zariadenie, ktoré chcete pripojiť, a stlačte tlačidlo "SPEED" na zariadení na 5 sekúnd, aby ste sa pripojili k sieti.
2. Otvorte aplikáciu Smart Life v mobilnom telefóne a kliknite na "+" v pravom hornom rohu, čím sa pripojíte k novému zariadeniu.
3. Uistite sa, že kontrolka na zariadení bliká (2x za sekundu) a v aplikácii potvrdte, že kontrolka bliká.
4. Potom vyberte sieť Wi-Fi (2,4 Ghz) a zadajte heslo. Aplikácia sa teraz pripojí k zariadeniu.

BE COOL

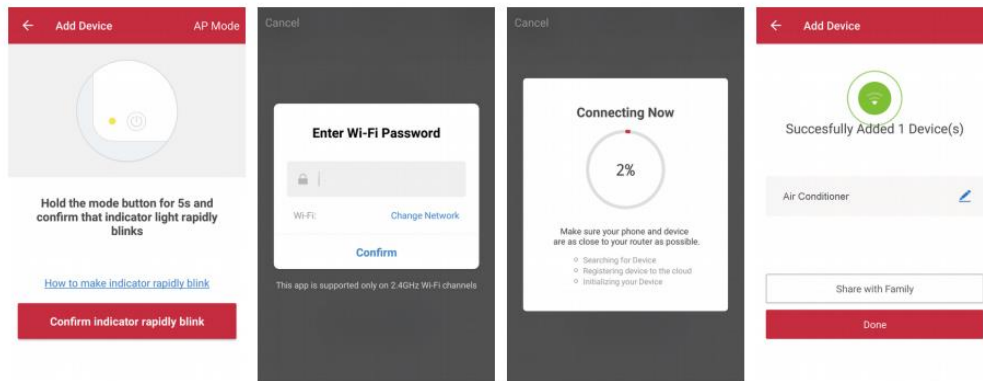

5. Zariadenie by sa teraz malo zobrazíť v aplikácii, a teda je úspešne pripojené.

Poznámka:

- Ak je zariadenie v aplikácii zobrazené ako "online", je možné ho ovládať prostredníctvom aplikácie.
- Ak je zariadenie "offline", môžete ho zapnúť prostredníctvom aplikácie.

Aplikácia funguje aj so službami **Amazon Alexa** a **Google Assistant**



BE COOL

Technické informácie	
Číslo položky	BC14KL25W
Chladiaci výkon	14 000 BTU / 4.100W
Max. Spotreba energie	1.575W
Vstupné napätie	220-240V~
Frekvencia	50 Hz
Prenosová frekvencia WIFI:	2,4 GHz
Prenosový výkon:	max. 100 mW
Chladiace zariadenie/nádoba/GWP	R290/0,250 kg/3
Energetická účinnosť EER	2.60
Trieda energetickej účinnosti	A
Cirkulácia vzduchu	460 m³/h
Hladina hluku (akustický výkon)	65 dB(A)
Hmotnosť	27,5 kg
Rozmery	365x320x745mm
Kontaktné adresy pre ďalšie informácie	Schuss Home Electronic GmbH Scheringgasse 3, A-1140 Viedeň Tel: +43 (1) 97 0 21 - 0 Servisná linka: +43 (1) 97 0 21 - 502 https://schuss-home.at/ FB-číslo: 236974 t / FB-súd: Viedeň

ZÁRUKA

S týmto kvalitným výrobkom od spoločnosti BE COOL ste sa rozhodli pre inováciu, odolnosť a spoľahlivosť.

Na tento spotrebič BE COOL sa vzťahuje záruka 2 roky od dátumu nákupu v Rakúsku!

Ak by počas tohto obdobia bolo napriek očakávaniam potrebné vykonať servisné práce na vašom zariadení, týmto vám garantujeme bezplatnú opravu (náhradné diely a práca) alebo (podľa uváženia spoločnosti Schuss) výmenu výrobku. Ak oprava ani výmena nie je z ekonomických dôvodov možná, vyhradzuje si právo vystaviť dobropis s časovou hodnotou.

V prípade klimatizačných zariadení sa v prvom rade vždy obráťte na zákaznícku linku (pozri nálepku na spotrebiči alebo prednú stranu návodu na obsluhu); v prípade ventilátorov sa obráťte na svojho špecializovaného predajcu alebo priamo na nás. Radi by sme upozornili, že akákoľvek oprava, ktorú nevykoná autorizovaný servis v Rakúsku, okamžite ruší platnosť tejto záruky.

Táto záruka sa nevzťahuje na

- Oprava alebo výmena dielov z dôvodu bežného opotrebovania
- Poškodenie v dôsledku nedodržania návodu na obsluhu
- Zariadenia, ktoré sa používajú - aj čiastočne - na komerčné účely
- Zariadenia mechanicky poškodené vonkajšími vplyvmi (pád, náraz, rozbitie, nesprávne používanie atď.), ako aj známky estetického opotrebovania.
- Zariadenia, s ktorými sa nesprávne zaobchádzalo
- Zariadenia, ktoré neboli otvorené v našom autorizovanom servise.
- Poškodenie spôsobené nesprávne uzavretými ventilmi na vypúšťanie kondenzátu na klimatizačných jednotkách alebo nesprávne vloženými nádržami na vodu.
- Nenaplnené očakávania spotrebiteľov.
- Škody spôsobené vyššou mocou, vodou, bleskom, prepätím.
- Zariadenia, ktorých typové označenie a/alebo sériové číslo na zariadení bolo zmenené, vymazané, nečitateľné alebo odstránené.
- služby mimo našich autorizovaných servisov, náklady na dopravu do autorizovaného servisu alebo k nám a späť, ako aj súvisiace riziká.

Chceli by sme zdôrazniť, že v rámci záručnej lehoty sa v prípade prevádzkových chýb alebo ak sa nezistí žiadna chyba, účtuje paušálna suma 60 EUR (indexovaná na základe CPI 2010, jún 2015).

Poskytnutie záručného servisu (oprava alebo výmena spotrebiča) nepredlžuje absolútnu záručnú dobu 2 rokov od dátumu nákupu.

Dvojročná záruka je platná len po predložení dokladu o kúpe (musí obsahovať meno a adresu predajcu a úplné označenie spotrebiča) a príslušného záručného listu, na ktorom musí byť uvedený typ spotrebiča a výrobné číslo (viditeľné na krabici a na zadnej alebo spodnej strane spotrebiča)! Bez záručného listu platí len zákonná záruka!

Výslovne zdôrazňujeme, že zákonné záručné práva nie sú touto zárukou dotknuté a zostávajú nedotknuté.

Spoločnosť Schuss Home Electronic GmbH a jej zástupcovia zodpovedajú za škody len v prípade hrubej nedbanlivosti alebo úmyselného konania. Zodpovednosť za ušlý zisk, očakávané, ale nerealizované úspory, následné škody a škody vyplývajúce z nárokov tretích osôb je vylúčená. Zodpovednosť za škodu je vždy vylúčená za poškodenie alebo za zaznamenané údaje.

Gratulujeme vám k výberu. Dúfame, že sa vám bude váš spotrebič BE COOL páčiť!

ADRESA

Schuss Home Electronic GmbH
1140 Viedeň, Scheringgasse 3
Tel.: +43 (0)1/ 970 21

Typové označenie:

Sériové číslo:

V prípade reklamácie je potrebné tento záručný list odovzdať spolu so zariadením autorizovanému servisu alebo predajcovi, u ktorého ste zariadenie zakúpili!

BE COOL

INSTRUCȚIUNI DE UTILIZARE

Aparat de aer condiționat mobil

BC14KL25W

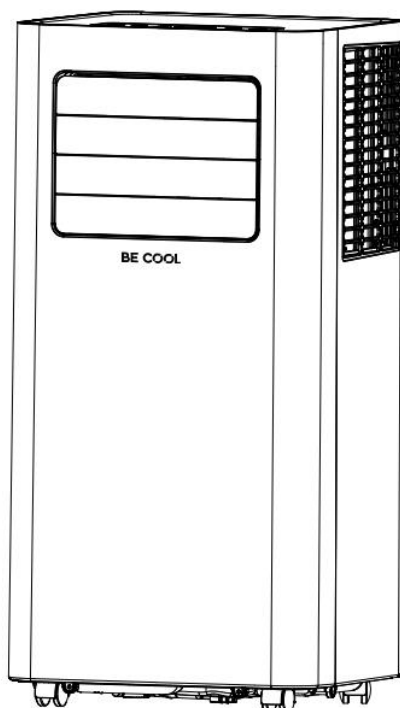

FELICITĂRI!

VĂ MULȚUMIM PENTRU CĂ AȚI ALES UN PRODUS DE LA BE COOL.



Instrucțiuni de utilizare actuale și alte limbi

Descărcați cele mai recente instrucțiuni de utilizare în diferite limbi prin intermediul linkului www.schuss-home.at/downloads sau scanați codul QR afișat. Urmați instrucțiunile de pe site.



VĂ RUGĂM SĂ CITIȚI CU ATENȚIE INSTRUCȚIUNILE DE UTILIZARE ÎNAINTE DE A ÎNCEPE ASAMBLAREA, INSTALAREA, FUNCȚIONAREA SAU ÎNTREȚINEREA. PROTEJAȚI-VĂ PE DVS. ȘI PE CEIALȚI PRIN RESPECTAREA INSTRUCȚIUNILOR DE SIGURANȚĂ. NERESPECTAREA INSTRUCȚIUNILOR POATE DUCE LA VĂTĂMĂRI CORPORALE ȘI/SAU PAGUBE MATERIALE ȘI/SAU INVALIDAREA GARANȚIEI!

INFORMAȚII IMPORTANTE
PRIVIND SIGURANȚA,
AMPLASAREA ȘI
CONEXIUNEA ELECTRICĂ.



1. Vă rugăm să citiți cu atenție toate instrucțiunile înainte de a utiliza aparatul.
2. Utilizați acest aparat numai în conformitate cu indicațiile din instrucțiunile de utilizare. Orice altă utilizare care nu este recomandată de producător poate duce la incendiu, șoc electric sau vătămare corporală.
3. Acest aparat este destinat exclusiv condiționării aerului din spațiile de locuit din gospodării și nu trebuie utilizat în niciun alt scop.
4. Aparatul nu este potrivit pentru funcționare continuă și precisă și nu trebuie utilizat pentru răcirea sistemelor electrice (de exemplu, în sălile de servere).
5. Este interzisă adaptarea sau modificarea în orice mod a caracteristicilor acestui aparat și utilizarea numai a pieselor de schimb și a accesoriilor recomandate de producător (în caz contrar, garanția și garanția vor fi anulate).
6. Pentru orice reparație a aparatului, a fișei de rețea sau a cablului, contactați întotdeauna și numai centrele de service pentru clienți autorizate de producător. Puteți [găsi](https://schuss-home.at/) centrele de asistență pentru clienți online la <https://schuss-home.at/>.



BE COOL

7. Scoateți ambalajul și asigurați-vă că aparatul de aer condiționat nu este deteriorat. În caz de dubiu, nu utilizați aparatul de aer condiționat și contactați centrul de service sau distribuitorul dumneavoastră.
8. Țineți copiii departe de materialul de ambalare. Pericol de sufocare în caz de înghițire!
9. Dacă cablul de alimentare este deteriorat, acesta trebuie înlocuit de producător sau de un centru de service autorizat pentru a evita toate riscurile posibile.
10. Aparatul trebuie să fie instalat în conformitate cu reglementările locale de instalare și funcționare pentru sistemele electrice.
11. Priza electrică în care conectați aparatul nu trebuie să fie defectă sau slăbită și trebuie să fie adecvată pentru sarcina de curent necesară și, mai presus de toate, să fie fiabil legată la pământ. În caz de îndoială, verificați instalația electrică de către un electrician calificat.
12. Înainte de conectarea la rețea, trebuie să verificați dacă tipul de curent și tensiunea rețelei corespund cu informațiile de pe plăcuța de identificare a aparatului de pe spate.
13. Evitați utilizarea unui cablu prelungitor, deoarece acesta se poate supraîncălzi și provoca un incendiu.
14. Nu răsuciți sau îndoiiți cablul de alimentare.
-
15. Acest aparat poate fi utilizat numai de către adulți.
16. Copiii sub 8 ani și persoanele cu capacități fizice, mentale, senzoriale sau intelectuale reduse sau cu lipsă de experiență și cunoștințe pot utiliza acest aparat numai dacă au fost supravegheați și instruiți cu privire la utilizarea aparatului în condiții de siguranță și dacă pericolele implicate au fost clar descrise.
17. Nu permiteți copiilor să se joace cu ambalajul și asigurați-vă că copiii nu se joacă cu aparatul.
-
18. Nu utilizați aparatul de aer condiționat în aer liber.
19. Nu utilizați aparatul cu mâinile ude.
20. Nu folosiți niciodată aparatul în încăperi în care sunt prezente gaze, uleiuri sau sulf.
21. Nu instalați aparatul lângă surse de căldură (de exemplu, lângă sisteme de încălzire și cazane pe gaz) și evitați lumina directă a soarelui.
22. Păstrați o distanță minimă de cel puțin 50 cm față de substanțele inflamabile (de exemplu, alcool etc.) sau recipientele sub presiune (de exemplu, recipientele de pulverizare).
23. Nu utilizați aparatul de aer condiționat în apropierea apei sau a umidității ridicate, de exemplu, într-o pivniță umedă, lângă o piscină, cadă sau duș. Asigurați-vă că nu intra apă în aparat.
24. Nu așezați obiecte grele sau fierbinți pe aparat și nu acoperiți niciodată aparatul.
25. Nu introduceți niciodată degetele, pixurile sau alte obiecte în aparat și asigurați-vă că intrarea și ieșirea aerului nu sunt niciodată blocate.
26. Opriti întotdeauna aparatul înainte de a deconecta ștecherul de la rețea.
27. Nu trageți de cablul de rețea pentru a deconecta aparatul de la rețea. Trageți întotdeauna de fișă pentru a deconecta cablul de la rețea. Nu atingeți fișa cu mâinile ude pentru a evita șocurile electrice.

BE COOL

28. Deconectați aparatul atunci când nu este utilizat, înainte de curățare, întreținere sau mutare dintr-un loc în altul.
29. Dacă aparatul este defect, opriți-l folosind butonul on/off de pe panoul de comandă și contactați linia de asistență pentru clienți.
-
30. Mențineți aparatul de aer condiționat în stare bună prin întreținerea și curățarea acestuia.
31. Filtrul de aer trebuie curățat cel puțin o dată pe săptămână.
32. Depozitați aparatul în poziție verticală într-un loc sigur, uscat și inaccesibil copiilor, atunci când nu este utilizat. Nu acoperiți aparatul cu ambalaje de plastic.
33. Depozitați aparatul într-o încăpere fără surse de aprindere în funcțiune (de exemplu, foc deschis, un aparat pe gaz în funcțiune sau un încălzitor electric cu o sursă de căldură deschisă).
34. Aparatul de aer condiționat trebuie transportat în poziție verticală sau ușor pe o parte. Goliți în prealabil recipientul intern de condens. Așteptați cel puțin o oră după transportarea aparatului înainte de a-l porni.
35. Pentru orice reparație a aparatului, a fișei de alimentare sau a cablului, contactați întotdeauna și numai centrele de asistență pentru clienți autorizate de producător.
36. Nu utilizați niciun mijloc pentru a accelera sau elimina procesul de dezghețare, aparatul va face acest lucru automat.
37. Dacă aveți întrebări cu privire la întreținere, puteți contacta linia de asistență pentru clienți/centrul de service autorizat de producător.

AVERTISMENT Întrerupătorul principal și întrerupătorul pornit/oprit nu trebuie utilizate ca singure mijloace de deconectare a alimentării cu energie electrică. Deconectați întotdeauna ștecherul de la rețea înainte de a începe lucrările de întreținere sau de a muta aparatul.





Pentru a evita riscul de electrocutare, deconectați ștecherul de la priză atunci când aparatul nu este utilizat și înainte de curățare.

BE COOL

INFORMAȚII SPECIFICE PRIVIND AGENTUL FRIGORIFIC R290

1. R290 este un agent frigorific în conformitate cu reglementările de mediu ale CE.
2. Agentul frigorific este inodor.
3. Aparatul trebuie să fie instalat într-o încăpere în care nu există surse de aprindere în timpul funcționării
(de exemplu: foc deschis, funcționarea aparatelor electrice și cu gaz cu o sursă de căldură deschisă)
4. Nu perforați sau ardeți aparatul de aer condiționat.
5. Asigurați-vă că circuitul de răcire nu este forat.
6. Încăperile neventilate în care este instalat, utilizat sau depozitat aparatul trebuie construite astfel încât să nu se acumuleze eventualele pierderi de agent frigorific. Acest lucru previne riscul de incendiu sau de explozie cauzat de aprinderea agentului frigorific de către cuptoare electrice, aragazuri sau alte surse de aprindere.
7. Dispozitivul trebuie să fie depozitat astfel încât să nu apară deteriorări mecanice.
8. Persoanele care lucrează sau intervin într-un circuit frigorific trebuie să dețină un certificat valabil eliberat de o autoritate autorizată, care să le ateste expertiza în manipularea agenților frigorifici prin intermediul unei specificații de evaluare recunoscute de asociațiile profesionale.
9. Reparațiile trebuie efectuate în conformitate cu instrucțiunile producătorului aparatului. Lucrările de reparații și întreținere care necesită intervenția altor persoane specializate trebuie efectuate sub supravegherea specialistului responsabil cu manipularea agenților frigorifici inflamabili.

Reciclare, eliminare, declarație de conformitate

	<p><u>RECICLAREA</u></p> <p>Materialele de ambalare pot fi reciclate. Prin urmare, se recomandă aruncarea acestora în deșeurile sortate</p>
	<p><u>ELIMINARE</u></p> <p>Simbolul "coș de gunoi cu roțile barate" impune eliminarea separată a deșeurilor de echipamente electrice și electronice (DEEE). Echipamentele electrice și electronice pot conține substanțe periculoase și dăunătoare mediului. Prin urmare, nu le eliminați în deșeurile reziduale nesortate, ci la un punct de colectare desemnat pentru deșeurile de echipamente electrice și electronice. Acest lucru va contribui la protejarea resurselor și a mediului. Pentru informații suplimentare, vă rugăm să contactați distribuitorul dumneavoastră sau autoritățile locale. Directiva 2012/19/UE</p>
	<p><u>ELIMINAREA BATERIILOR</u></p> <p>În conformitate cu legislația în vigoare privind bateriile, acumulatorii și deșeurile aferente, simbolul coșului de gunoi barate de pe baterie indică faptul că este interzisă aruncarea bateriilor uzate în deșeurile menajere. Bateriile și acumulatorii conțin substanțe foarte poluante. Utilizatorul este obligat să elimine bateriile uzate la punctele de colectare din municipalitate sau în containerele corespunzătoare. Serviciul este gratuit. În acest fel, sunt respectate cerințele legale și mediul este protejat.</p> <p>Aceste simboluri pot fi găsite pe baterii:</p> <p>Li = bateria conține litiu Al = bateria conține alcali Mn = bateria conține mangan CR 2025 (Li); AA (Al, Mn); AAA (Al, Mn)</p>
	<p><u>DECLARAȚIE DE CONFORMITATE</u></p> <p>Prin prezenta confirmăm că acest produs este conform cu cerințele esențiale, reglementările și directivele UE. Puteți vizualiza oricând declarația de conformitate detaliată la următorul link:</p> <p>https://www.schuss-home.at/downloads</p>

Cu excepția erorilor și a modificărilor tehnice.

REPREZENTARE SCHEMATICĂ

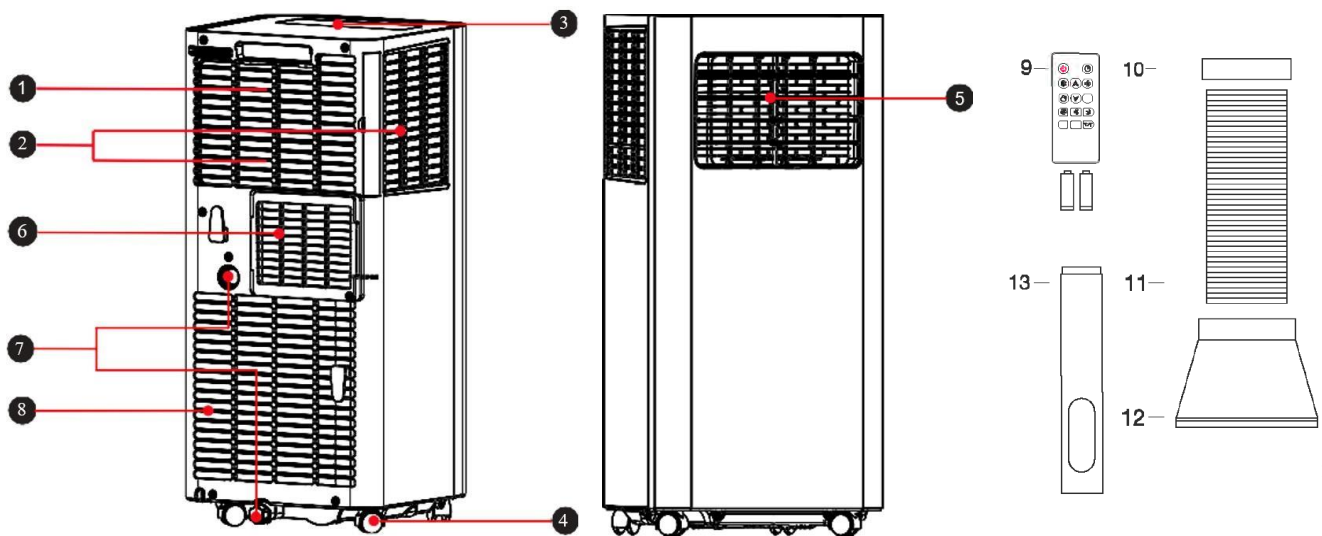

1) Mâner de transport

2) Grila de admisie a aerului

3) Panou de control

4) Rotițe

5) Clapetele de ventilație reglabile

6) Ieșirea aerului de evacuare

7) Evacuarea apei

8) Grila de admisie a aerului

9) 2xAAA baterii + telecomandă

10) Adaptor pentru furtunul de evacuare a aerului

11) Furtun de evacuare a aerului

12) Adaptor pentru fereastră

13) Șina ferestrei

INSTALARE ȘI SETARE

- **Atenție:** Înainte de a utiliza aparatul de aer condiționat mobil pentru prima dată, lăsați-l să stea în repaus timp de cel puțin două ore.
- Transportați și mutați aparatul numai în poziție verticală.
- Așezați aparatul de aer condiționat pe o suprafață plană, plană și uscată și păstrați o distanță minimă de 50 cm în jurul aparatului pentru a asigura o circulație optimă a aerului.

Telecomandă

Asigurați-vă că bateriile sunt introduse corect înainte de a utiliza telecomanda.

Pașii pentru instalare sunt după cum urmează:

- Glisați capacul de pe spatele telecomenzii pentru a-l deschide.

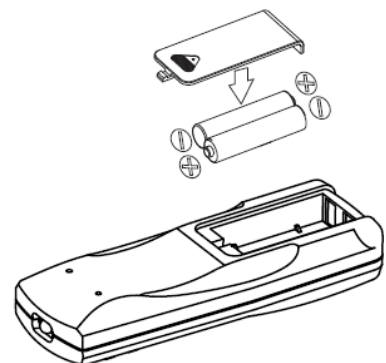

Simbol imagine

BE COOL

- Introduceți două baterii AAA noi (DC1.5V) și asigurați-vă că polii sunt aliniați corect.
- Asigurați-vă că bateriile sunt bine introduse.

Avertisment:

- Pot fi utilizate numai baterii AAA DC 1,5 V. Nu utilizați niciodată baterii reîncărcabile sau alte tipuri de baterii.
- Înlocuiți întotdeauna ambele baterii; nu amestecați niciodată baterii noi și vechi.
- Vă rugăm să scoateți bateriile dacă dispozitivul nu va fi utilizat pentru o perioadă mai lungă de timp.

Instalarea furtunului de evacuare a aerului

- Înșurubați furtunul de evacuare a aerului (cu adaptor) la ieșirea de evacuare a aerului din partea din spate a aparatului (în sensul invers acelor de ceasornic, fig. 1).

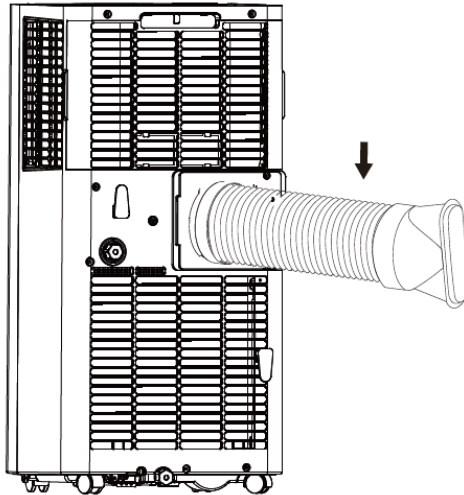

Fig.1

Instalarea șinelor pentru ferestre

Deschideți fereastra pe jumătate și fixați șina ferestrei pe cadrul ferestrei (a se vedea figurile 2 și 3). Instalarea poate fi efectuată în direcție orizontală sau verticală.

- Ajustați șina ferestrei la dimensiunea ferestrei prin alinierea capetelor sale cu cadrul ferestrei și fixarea acesteia în poziție.

BE COOL

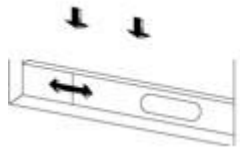

Fig. 2

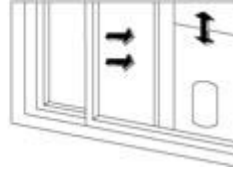

Fig. 3

Instalarea unității de aer condiționat

Așezați aparatul cu furtunul de evacuare a aerului montat lângă fereastră. Respectați distanța minimă de 50 cm între aparat și pereții sau obiectele învecinate (fig. 4).

Note:

- Capătul plat al furtunului de evacuare a aerului trebuie să fie conectat corect.
- Furtunul de aer nu trebuie să fie răsucit sau să aibă curbe **mai** (mai mult de 45°). Nu amplasați niciun obstacol în apropierea intrării sau ieșirii de aer a sistemului.
- Trageți capetele furtunului de evacuare a aerului separat și conectați capătul plat al furtunului de evacuare a aerului conectat la orificiul oval de pe șina ferestrei.

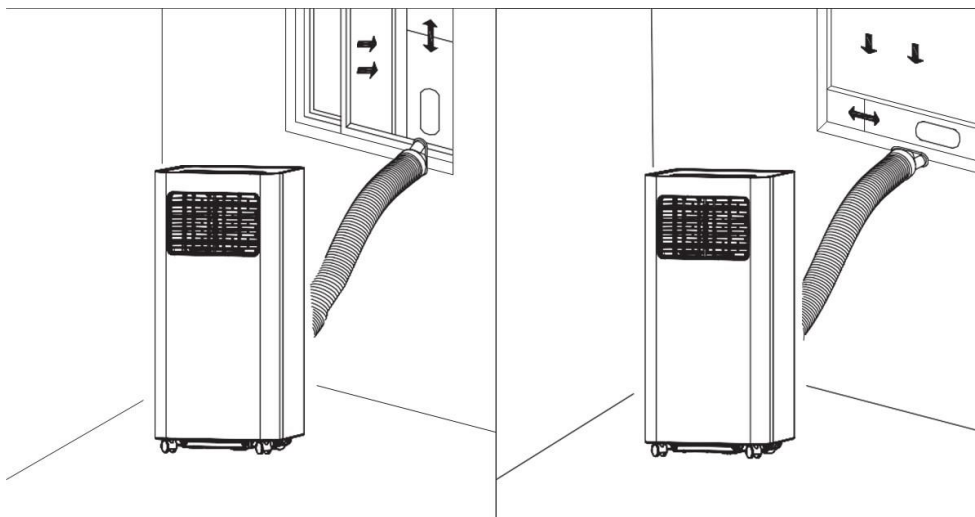
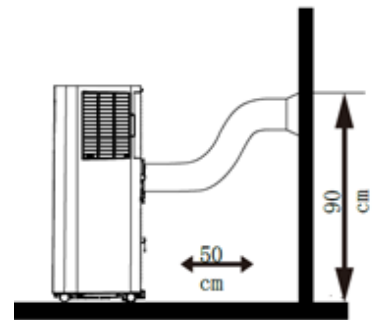

Observație:

- Furtunul de evacuare a aerului poate fi extins de la 28 cm la 150 cm; lungimea sa este proiectată pentru a se potrivi acestui produs. Nu îl extindeți mai mult și nu îl înlocuiți cu un alt furtun, deoarece acest lucru ar putea afecta negativ funcționarea aparatului de aer condiționat.
- Lăsați întotdeauna ieșirea de aer liberă pentru a proteja aparatul de supraîncălzire.

BE COOL

Notă:

Este important ca țeava de evacuare a aerului să nu fie îndoită.
Instalarea incorectă va afecta funcționarea sistemului de aer condiționat.

Evitați curbele ascuțite în conducta de evacuare a aerului.

Asigurați-vă că aerul poate ieși
nestingherit din țeava de evacuare a aerului.

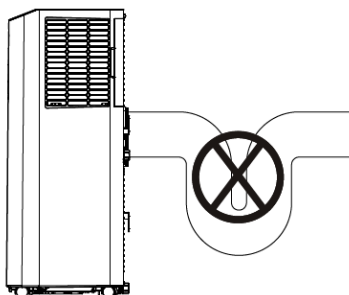

PANOU DE CONTROL ȘI TELECOMANDĂ

Panou de control și telecomandă

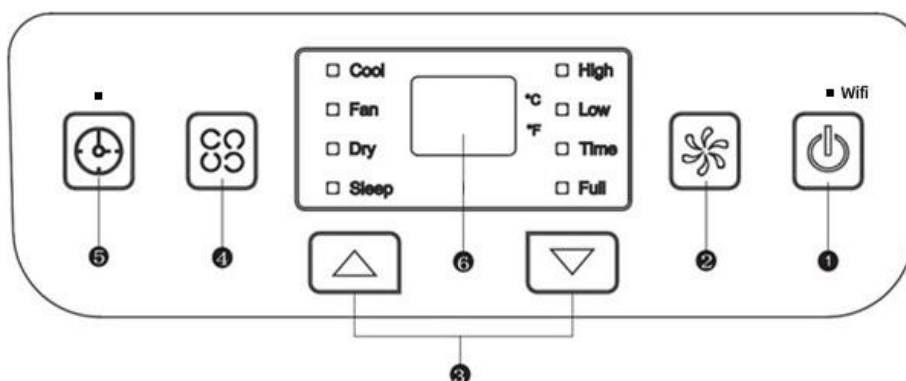

1) Buton pornire/oprire

- Pentru a porni și opri dispozitivul.

2) Setarea vitezei ventilatorului

- În modul răcire sau ventilator pentru a selecta între viteza mare și mică a vântului.
- Butonul nu poate fi utilizat în modul "uscat", deoarece cea mai mică viteză a vântului este preprogramată.

3) Butoane sus și jos

- Pentru a regla temperatura sau setările cronometrului (mărire/diminuare).
- Pentru a comuta între grade Celsius și Fahrenheit, apăsați ambele butoane simultan.

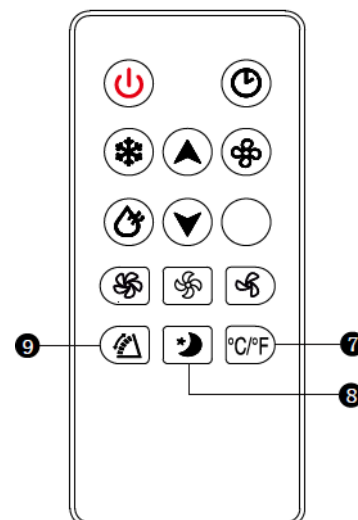

BE COOL

4) Modul de funcționare

- Pentru a selecta un mod, apăsați acest buton; sunt disponibile următoarele moduri: rece, uscat sau ventilat.

5) Buton temporizator

- Când aparatul de aer condiționat este pornit, apăsați butonul pentru a activa programul de oprire cu temporizator. Dacă aparatul este în modul de așteptare, butonul TIMER activează programul de pornire automată.
- După apăsarea butonului, afișajul clipește; ora este setată prin apăsarea butoanelor sus și jos.
- Fereastra de setare a timpului este între 1 și 24 de ore, iar reglarea se face la intervale de 1 oră.

6) Afișaj

7) Butonul °C/°F

- Pentru reglarea afișajului temperaturii între °C și °F.

8) Butonul SLEEP

- Apăsați acest buton pentru a selecta modul SLEEP.

9) Buton cu funcție de pivotare

- Apăsați acest buton pentru a activa funcția de pivotare.

INSTRUCȚIUNI DE UTILIZARE

RĂCIRE

- Apăsați butonul MODE până când indicatorul luminos COOL se aprinde pe afișaj.
- Apăsați butoanele UP/DOWN pentru a seta temperatura în intervalul de la 16 °C la 30 °C.
- Apăsați butonul SPEED pentru a selecta viteza dorită a ventilatorului (HIGH sau LOW).

VENTILATE

- Apăsați butonul MODE până când se aprinde indicatorul luminos FAN.
- Puteți seta viteza ventilatorului utilizând butonul SPEED. HIGH și LOW sunt selectate ciclic (High> Low> High).
- Temperatura nu poate fi setată.

USCARE

- Apăsați butonul MODE până când se aprinde indicatorul luminos DRY.
- Nu puteți seta viteza și temperatura ventilatorului în acest mod.

BE COOL

- Deșurubați capacul de scurgere al recipientului și deschideți dopul de scurgere de jos.
- Conectați un capăt al furtunului de scurgere la orificiul de scurgere
- Puneți celălalt capăt al furtunului într-o găleată sau într-un recipient similar. recipient.
- **Notă:** Vă rugăm să scoateți furtunul de evacuare a aerului în modul uscat, în caz contrar performanța va fi afectată și va suna alarma de apă plină "FL".

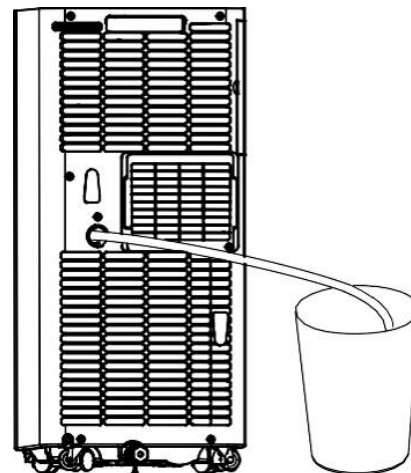

Cronometru

- În modul sleep, puteți activa programul de pornire automată (de la 1 la 24 de ore) apăsând butonul TIMER. Indicatorul TIMER se aprinde și afișajul începe să clipească.
- Când aparatul de aer condiționat este pornit, apăsați butonul TIMER pentru a activa programul de oprire automată. Indicatorul TIMER se aprinde, iar afișajul clipește.

METODE DE DRENAJ

Drenaj periodic

- În cazul în care aparatul se oprește deoarece tava este plină, opriți-l și deconectați ștecherul de la rețea.
- Notă: Mutați aparatul de aer condiționat cu atenție, altfel apa din interior se poate revărsa.
- Așezați o găleată sub ieșirea de apă de pe spatele aparatului.
- Deșurubați dopul de scurgere și trageți dopul de scurgere din podea, astfel încât apa să poată curge automat în recipient.

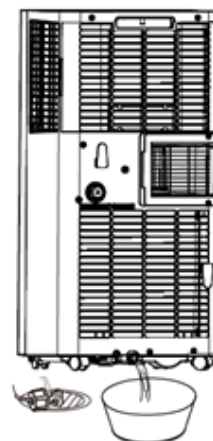

Note:

- Păstrați la îndemână capacul de scurgere al recipientului și bușonul.
- Puteți înclina ușor aparatul în spate.
- Dacă rezervorul de apă nu preia toată apa dintr-o dată, închideți dopul de scurgere din podea suficient de devreme pentru a preveni scurgerea apei pe podea sau covor.
- Când nu se mai scurge apă, introduceți dopul de scurgere din podea și închideți din nou capacul de scurgere al recipientului.

BE COOL

Notă: Nu uitați să reintroduceți bușonul de scurgere din podea înainte de a porni din nou sistemul.

Golire continuă

- Poate fi utilizat numai în modul de răcire și dezumidificare.
- Deșurubați capacul de scurgere al recipientului și deschideți dopul de scurgere din podea.
- Conectați un capăt al furtunului de scurgere la orificiul de scurgere
- Puneți celălalt capăt al furtunului într-o găleată.

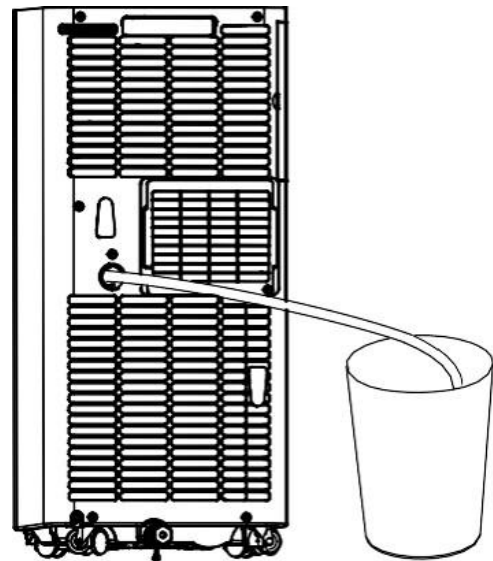

CURĂȚARE ȘI ÎNTREȚINERE

Opriți aparatul înainte de lucrările de curățare și întreținere și scoateți ștecherul din priză.

Curățare

- Ștergeți aparatul cu o cârpă moale, ușor umedă. Nu utilizați solvenți chimici, cum ar fi gaz, alcool sau substanțe similare.
- Dacă aparatul este foarte murdar, utilizați și puțin detergent neutru.

Întreținere

Dacă rama filtrului și filtrul sunt prăfuite, performanța sistemului de aer condiționat va fi redusă. Curățați filtrul la fiecare două săptămâni.

- Trageți cu atenție cadrele filtrului de mâner în direcția săgeții, așa cum se arată în imagine.
- Scoateți mai întâi unitatea de filtrare 1 și apoi unitatea de filtrare 2.
- Spălați filtrul de aer prin înmuierea acestuia cu atenție în apă caldă (aprox. 40 °C) cu un detergent neutru. Clătiți filtrul și lăsați-l să se usuce într-un loc umbros.
- Înlocuiți filtrul după curățare.
- Introduceți mai întâi unitatea de filtrare 2 și apoi unitatea de filtrare 1.

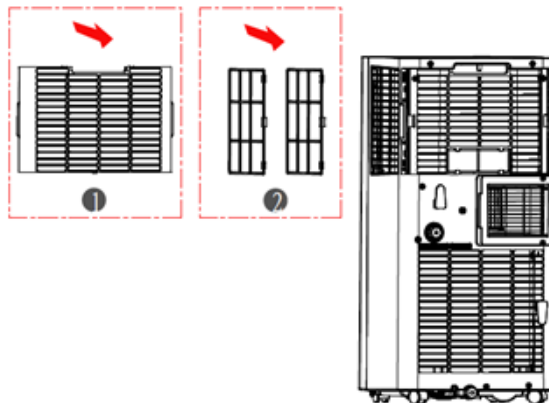

BE COOL

DEPOZITARE

- Deșurubați capacul de scurgere și deschideți capacul. Evacuați toată apa reziduală într-un lighean sau rotiți ușor aparatul în spate pentru a direcționa apa într-un recipient.
- Lăsați aparatul să funcționeze în modul FAN (ventilare) timp de o jumătate de zi într-o încăpere caldă și uscată pentru a preveni formarea mucegaiului în aparat.
- Opriți și scoateți aparatul din priză, înfășurați cablul de alimentare în jurul suportului de cablu și înlocuiți capacul și placa de acoperire a scurgerii.
- Demontați furtunul de evacuare a aerului și depozitați-l.
- Scoateți bateriile de pe telecomandă.
- Acoperiți aparatul cu o folie de plastic. Depozitați aparatul de aer condiționat într-un loc curat, uscat și lipsit de praf, departe de îndemâna copiilor.

DEPANARE

Problema	Cauza posibilă	Soluție
E1 este afișat	Defecțiune la sistemul furtunului de evacuare a aerului senzor de temperatură	Verificați senzorul și circuitul afectat
E2 este afișat	Eroare de temperatură a camerei Senzor	Verificați senzorul și circuitul afectat
E4 este afișat	Protecție împotriva înghețului	Temperatura ambiantă trebuie să depășească 8°C.
Dispozitivul nu funcționează	Fără putere	Introduceți fișa și porniți dispozitivul
	Afișajul arată FL	Goliți rezervorul de apă
Nu este suficient de frig	Lumina directă a soarelui	Închideți perdelele
	Ușile și ferestrele sunt deschise, camera este plină de oameni sau există alte surse de căldură.	Închideți ușile și ferestrele sau adăugați o altă unitate de aer condiționat
	surse Filtrele sunt murdare	Curățați sau înlocuiți Filtre
	Intrarea/ieșirea aerului este blocată chestii	Eliminați toate Corp străin
Nivelul de zgomot este prea ridicat	Unitatea de răcire este neuniformă po poziționat	Așezați dispozitivul pe un suprafață plană

BE COOL

Compresorul nu funcționează	Protecția la supraîncălzire este activă	Lăsați aparatul să se răcească timp de 3 minute înainte de a Porniți-l din nou
------------------------------------	---	--

- Nu încercați să dezamblați sau să reparați singur aparatul. Încercările necalificate de a repara aparatul pot avea ca rezultat vătămări corporale grave sau daune materiale considerabile și vor invalida orice pretenții de garanție.
- Dacă apar probleme necunoscute sau soluția recomandată nu funcționează, vă rugăm să contactați un specialist.

Ghid de conectare Wi-Fi Smart Home

IMPORTANT

Vă rugăm să rețineți că sunt acceptate numai rețelele de 2,4 GHz!

Putere de transmisie: max. 100mW

Instalarea aplicației

Descărcați aplicația "*Smart life*" din Play Store (Android) sau App Store (iOS). Următorul QR vă va duce direct la descărcarea aplicației:



Scan QR code

Conectați un dispozitiv la rețea:

1. Porniți dispozitivul care urmează să fie conectat și apăsați butonul "SPEED" de pe dispozitiv timp de 5 secunde pentru a vă conecta la rețea.
2. Deschideți aplicația "Smart Life" pe telefonul mobil și faceți clic pe "+" în colțul din dreapta sus pentru a vă conecta la un dispozitiv nou.
3. Asigurați-vă că lumina de pe dispozitiv clipește (2x/secundă) și confirmați în aplicație că lumina clipește.
4. Apoi selectați rețeaua Wi-Fi (2,4 Ghz) și introduceți parola. Aplicația se va conecta acum la dispozitiv.

BE COOL

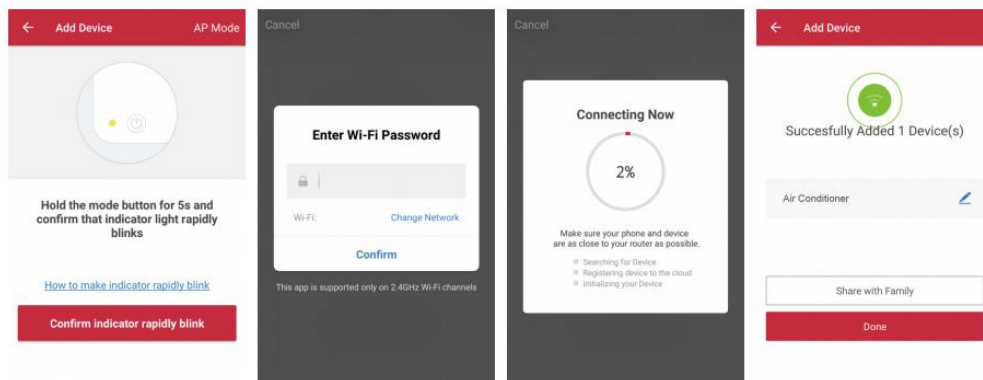

5. Dispozitivul ar trebui să fie acum afișat în aplicația dvs. și, prin urmare, este conectat cu succes.

Notă:

- Dacă dispozitivul este afișat ca fiind "online" în aplicație, acesta poate fi controlat prin intermediul aplicației.
- Dacă dispozitivul este "offline", acesta poate fi pornit prin intermediul aplicației.

Aplicația funcționează și cu **Amazon Alexa** și **Google Assistant**



BE COOL

Informații tehnice	
Numărul articolului	BC14KL25W
Capacitatea de răcire	14,000BTU / 4.100W
Max. Consumul de energie	1.575W
Tensiunea de intrare	220-240V~
Frecvența	50Hz
Frecvența de transmisie WIFI:	2,4 GHz
Putere de transmisie:	max. 100 mW
Frigider/încărcare/GWP	R290/0.250kg/3
Eficiență energetică EER	2.60
Clasa de eficiență energetică	A
Circulația aerului	460 m³/h
Nivel de zgomot (putere acustică)	65 dB(A)
Greutate	28,8 kg
Dimensiuni	365x320x745mm
Adrese de contact pentru informații suplimentare	Schuss Home Electronic GmbH Scheringgasse 3, A-1140 Viena Tel: +43 (1) 97 0 21 - 0 Linia de serviciu: +43 (1) 97 0 21 - 502 https://schuss-home.at/ FB-No.: 236974 t / FB-Court: Vienna

GARANȚIE

Cu acest produs de calitate de la BE COOL, ați luat o decizie în favoarea inovației, durabilității și fiabilității.

Acest aparat BE COOL este garantat timp de 2 ani de la data achiziționării în Austria!

În cazul în care, contrar așteptărilor, sunt necesare lucrări de service la dispozitivul dvs. în această perioadă, vă garantăm prin prezenta o reparație gratuită (piese de schimb și manoperă) sau (la discreția Schuss) înlocuirea produsului. În cazul în care nici reparația, nici înlocuirea nu sunt posibile din motive economice, ne rezervăm dreptul de a emite o notă de credit cu valoare temporală.

În cazul aparatelor de aer condiționat, vă rugăm să contactați întotdeauna, ca prim pas, linia de asistență pentru clienți (a se vedea autocolantul de pe aparat sau prima pagină a instrucțiunilor de utilizare); în cazul ventilatoarelor, vă rugăm să contactați distribuitorul dvs. specializat sau pe noi direct. Dorim să subliniem faptul că orice reparație care nu este efectuată de un atelier autorizat din Austria va invalida imediat această garanție.

Această garanție nu acoperă

- Repararea sau înlocuirea pieselor din cauza uzurii normale
- Daune datorate nerespectării instrucțiunilor de utilizare
- Dispozitive care sunt utilizate - chiar și parțial - în scopuri comerciale
- Dispozitive deteriorate mecanic de influențe externe (cădere, impact, rupere, utilizare necorespunzătoare etc.), precum și semne de uzură estetică.
- Dispozitive care au fost manipulate necorespunzător
- Dispozitive care nu au fost deschise de atelierul nostru de service autorizat.
- Daune cauzate de supapele de scurgere a condensului închise necorespunzător pe unitățile de aer condiționat sau de rezervoarele de apă introduse incorect.
- Așteptări neîmplinite ale consumatorilor.
- Daune cauzate de forță majoră, apă, trăsnet, supratensiune.
- Dispozitive pentru care denumirea tipului și/sau numărul de serie de pe dispozitiv au fost modificate, șterse, făcute ilizibile sau îndepărtate.
- servicii în afara atelierelor noastre autorizate, costurile de transport către un atelier autorizat sau către noi și retur, precum și riscurile asociate.

Dorim să subliniem faptul că, în perioada de garanție, o sumă forfetară de 60 € (indexată pe baza IPC 2010, iunie 2015) va fi percepută în cazul unor erori de funcționare sau dacă nu este detectată nicio eroare.

Furnizarea unui serviciu de garanție (repararea sau înlocuirea aparatului) nu prelungește perioada de garanție absolută de 2 ani de la data achiziției.

Garanția de 2 ani este valabilă numai la prezentarea dovezii de achiziție (trebuie să includă numele și adresa distribuitorului, precum și denumirea completă a aparatului) și a certificatului de garanție corespunzător, pe care trebuie să fie notate tipul aparatului și numărul de serie (vizibile pe cutie și pe spatele sau partea inferioară a aparatului)! Fără certificatul de garanție, se aplică numai garanția legală!

Menționăm în mod expres că drepturile legale de garanție nu sunt afectate de această garanție și rămân neafectate.

Schuss Home Electronic GmbH și agenții săi auxiliari vor fi răspunzători pentru daune numai în caz de neglijență gravă sau intenție deliberată. Este exclusă răspunderea pentru pierderi de profit, economii așteptate, dar nerealizate, daune indirecte și daune rezultate din pretenții ale terților. Deteriorarea sau deteriorarea datelor înregistrate este întotdeauna exclusă din răspunderea pentru daune.

Felicitări pentru alegerea dvs. Sperăm să vă bucurați de utilizarea aparatului BE COOL!

ADRESĂ

Schuss Home Electronic GmbH
1140 Viena, Scheringgasse 3
Tel.: +43 (0)1/ 970 21

Denumirea tipului:

Număr de serie:

În cazul unei cereri de garanție, acest certificat de garanție trebuie să fie predat împreună cu dispozitivul atelierului de service autorizat sau distribuitorului de la care ați achiziționat dispozitivul!

BE COOL

INSTRUKCJA OBSŁUGI

Klimatyzator przenośny

BC14KL25W

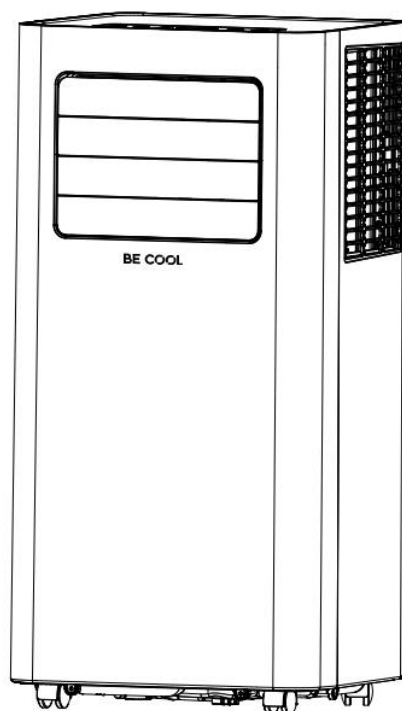

GRATULACJE!
DZIĘKUJEMY ZA WYBRANIE PRODUKTU OD **BE COOL**.



Aktualne instrukcje obsługi i inne języki

Pobierz najnowszą instrukcję obsługi w różnych językach za pośrednictwem łącza www.schuss-home.at/downloads lub zeskanuj wyświetlony kod QR. Postępuj zgodnie z instrukcjami na stronie internetowej.



PRZED ROZPOCZĘCIEM MONTAŻU, INSTALACJI, OBSŁUGI LUB KONSERWACJI NALEŻY UWAŻNIE PRZECZYTAĆ INSTRUKCJĘ OBSŁUGI. NALEŻY CHRONIĆ SIEBIE I INNYCH, PRZESTRZEGAJĄC INSTRUKCJI BEZPIECZEŃSTWA. NIEPRZESTRZEGANIE INSTRUKCJI MOŻE SPOWODOWAĆ OBRAŻENIA CIAŁA I/LUB USZKODZENIE MIENIA I/LUB UNIEWAŻNIENIE GWARANCJI!

WAŻNE INFORMACJE
DOTYCZĄCE
BEZPIECZEŃSTWA,
LOKALIZACJI I PODŁĄCZENIA
ELEKTRYCZNEGO.



1. Przed rozpoczęciem korzystania z urządzenia należy uważnie przeczytać wszystkie instrukcje.
2. Z urządzenia należy korzystać wyłącznie zgodnie z wytycznymi zawartymi w instrukcji obsługi. Każde inne użycie niezalecane przez producenta może spowodować pożar, porażenie prądem elektrycznym lub obrażenia ciała.
3. To urządzenie jest przeznaczone wyłącznie do klimatyzacji pomieszczeń mieszkalnych w gospodarstwach domowych i nie może być używane do żadnych innych celów.
4. Urządzenie nie nadaje się do ciągłej i precyzyjnej pracy i nie powinno być używane do chłodzenia systemów elektrycznych (np. w serwerowniach).
5. Zabronione jest dostosowywanie lub modyfikowanie właściwości tego urządzenia w jakikolwiek sposób i używanie wyłącznie części zamiennych i akcesoriów zalecanych przez producenta (nieprzestrzeganie tego spowoduje unieważnienie gwarancji i rękojmi).
6. W przypadku jakichkolwiek napraw urządzenia, wtyczki sieciowej lub kabla należy zawsze i wyłącznie kontaktować się z centrami obsługi klienta autoryzowanymi przez

BE COOL

producenta. Centra obsługi klienta można **znaleźć** w Internecie pod adresem <https://schuss-home.at/>.

- 7. Zdjąć opakowanie i upewnić się, że klimatyzator nie jest uszkodzony. W razie wątpliwości nie używaj klimatyzatora i skontaktuj się z centrum serwisowym lub sprzedawcą.
 - 8. Trzymać dzieci z dala od opakowania. Ryzyko zadławienia w przypadku połknięcia!
 - 9. Jeśli kabel zasilający jest uszkodzony, musi zostać wymieniony przez producenta lub autoryzowane centrum serwisowe w celu uniknięcia wszelkich możliwych zagrożeń.
 - 10. Urządzenie musi być zainstalowane zgodnie z lokalnymi przepisami dotyczącymi instalacji i obsługi systemów elektrycznych.
 - 11. Gniazdko elektryczne, do którego podłączane jest urządzenie, nie może być uszkodzone ani poluzowane i musi być odpowiednie dla wymaganego obciążenia prądowego, a przede wszystkim musi być solidnie uziemione. W razie wątpliwości należy zlecić sprawdzenie instalacji elektrycznej wykwalifikowanemu elektrykowi.
 - 12. Przed podłączeniem do sieci elektrycznej należy sprawdzić, czy rodzaj prądu i napięcie sieciowe odpowiadają informacjom na tabliczce znamionowej urządzenia z tyłu.
 - 13. Unikaj używania przedłużacza, ponieważ może się on przegrzać i spowodować pożar.
 - 14. Nie skręcaj ani nie załamuj kabla zasilającego.
-
- 15. To urządzenie może być używane wyłącznie przez osoby dorosłe.
 - 16. Dzieci w wieku poniżej 8 lat oraz osoby o ograniczonych zdolnościach fizycznych, umysłowych, sensorycznych lub intelektualnych lub osoby nieposiadające doświadczenia i wiedzy mogą korzystać z tego urządzenia wyłącznie pod nadzorem i po otrzymaniu instrukcji dotyczących bezpiecznego korzystania z urządzenia oraz po jasnym opisanie związanych z tym zagrożeń.
 - 17. Nie pozwalaj dzieciom bawić się opakowaniem i upewnij się, że dzieci nie bawią się urządzeniem.
-
- 18. Nie używaj klimatyzatora na zewnątrz.
 - 19. Nie używaj urządzenia mokrymi rękami.
 - 20. Nigdy nie używaj urządzenia w pomieszczeniach, w których znajduje się gaz, olej lub siarka.
 - 21. Nie umieszczaj urządzenia w pobliżu źródeł ciepła (np. obok systemów grzewczych i kotłów gazowych) i unikaj bezpośredniego nasłonecznienia.
 - 22. Zachować minimalną odległość co najmniej 50 cm od substancji łatwopalnych (np. alkoholu itp.) lub pojemników pod ciśnieniem (np. pojemników z aerozolem).
 - 23. Nie używaj klimatyzatora w pobliżu wody lub wysokiej wilgotności, np. w wilgotnej piwnicy, obok basenu, wanny lub prysznic. Należy upewnić się, że do urządzenia nie dostanie się woda.
 - 24. Nie umieszczaj na urządzeniu żadnych ciężkich lub gorących przedmiotów i nigdy go nie przykrywaj.

BE COOL

25. Nigdy nie wkładaj palców, długopisów ani innych przedmiotów do urządzenia i upewnij się, że wlot i wylot powietrza nie są zablokowane.
 26. Zawsze wyłączaj urządzenie przed odłączeniem wtyczki zasilania.
 27. Nie ciągnąc za przewód zasilający w celu odłączenia urządzenia od sieci. W celu odłączenia kabla zasilającego należy zawsze ciągnąć za wtyczkę. Nie dotykaj wtyczki mokrymi rękami, aby uniknąć porażenia prądem.
 28. Odłącz urządzenie, gdy nie jest używane, przed czyszczeniem, konserwacją lub przenoszeniem z miejsca na miejsce.
 29. Jeśli urządzenie jest uszkodzone, należy je wyłączyć za pomocą przycisku włączania/wyłączania na panelu sterowania i skontaktować się z infolinią klienta.
-
30. Klimatyzator należy utrzymywać w dobrym stanie poprzez konserwację i czyszczenie urządzenia.
 31. Filtr powietrza należy czyścić co najmniej raz w tygodniu.
 32. Nieużywane urządzenie należy przechowywać w pozycji pionowej w bezpiecznym i suchym miejscu, niedostępnym dla dzieci. Nie przykrywać urządzenia plastikowym opakowaniem.
 33. Urządzenie należy przechowywać w pomieszczeniu bez źródeł zapłonu (np. otwartego ognia, działającego urządzenia gazowego lub grzejnika elektrycznego z otwartym źródłem ciepła).
 34. Klimatyzator należy transportować w pozycji pionowej lub lekko na boku. Przed transportem należy opróżnić wewnętrzny pojemnik na skropliny. Po przetransportowaniu urządzenia należy odczekać co najmniej godzinę przed jego włączeniem.
 35. W przypadku jakichkolwiek napraw urządzenia, wtyczki sieciowej lub kabla należy zawsze i wyłącznie kontaktować się z autoryzowanymi przez producenta punktami obsługi klienta.
 36. Nie używaj żadnych środków, aby przyspieszyć lub wyeliminować proces rozmrażania, urządzenie zrobi to automatycznie.
 37. W przypadku pytań dotyczących konserwacji można skontaktować się z autoryzowaną przez producenta infolinią klienta/centrum serwisowym.

OSTRZEŻENIE Wyłącznik główny i włącznik/wyłącznik nie powinny być używane jako jedyne sposoby odłączania zasilania. Przed rozpoczęciem prac konserwacyjnych lub przenoszeniem urządzenia należy zawsze odłączyć wtyczkę zasilania.

Aby uniknąć ryzyka porażenia prądem elektrycznym, należy odłączyć wtyczkę od gniazdka, gdy urządzenie nie jest używane i przed czyszczeniem.





BE COOL

SZCZEGÓŁOWE INFORMACJE NA TEMAT CZYNNIKA CHŁODNICZEGO R290

1. R290 jest czynnikiem chłodniczym zgodnym z przepisami WE dotyczącymi ochrony środowiska.
2. Czynnik chłodniczy jest bezwonny.
3. Urządzenie musi być zainstalowane w pomieszczeniu, w którym nie ma źródeł zapłonu podczas pracy.
(np.: otwarty ogień, obsługa urządzeń gazowych i elektrycznych z otwartym źródłem ciepła)
4. Nie dziurawić ani nie palić klimatyzatora.
5. Upewnij się, że obwód chłodzenia nie jest przewiercony.
6. Pomieszczenia niewentylowane, w których urządzenie jest zainstalowane, użytkowane lub przechowywane, muszą być skonstruowane w taki sposób, aby nie gromadziły się w nich ubytki czynnika chłodniczego. Zapobiega to ryzyku pożaru lub wybuchu spowodowanego zapłonem czynnika chłodniczego przez piece elektryczne, kuchenki lub inne źródła zapłonu.
7. Urządzenie musi być przechowywane w sposób uniemożliwiający jego mechaniczne uszkodzenie.
8. Osoby pracujące lub ingerujące w obieg chłodniczy muszą posiadać ważny certyfikat wydany przez upoważniony organ, który poświadcza ich wiedzę fachową w zakresie obchodzenia się z czynnikami chłodniczymi za pomocą specyfikacji oceny uznawanej przez stowarzyszenia branżowe.
9. Naprawy należy przeprowadzać zgodnie z instrukcjami producenta urządzenia. Prace naprawcze i konserwacyjne wymagające interwencji innego wyspecjalizowanego personelu muszą być wykonywane pod nadzorem specjalisty odpowiedzialnego za obsługę łatwopalnych czynników chłodniczych.

BE COOL

Recykling, utylizacja, deklaracja zgodności

	<p><u>RECYKLING</u></p> <p>Materiały opakowaniowe można poddać recyklingowi. Dlatego zaleca się wyrzucanie ich do posortowanych odpadów</p>
 	<p><u>DYSPOZYCJA</u></p> <p>Symbol "przekreślonego kosza na śmieci" wymaga selektywnej utylizacji zużytego sprzętu elektrycznego i elektronicznego (WEEE). Sprzęt elektryczny i elektroniczny może zawierać niebezpieczne i szkodliwe dla środowiska substancje. Dlatego nie należy wyrzucać ich do niesegregowanych odpadów resztkowych, ale do wyznaczonego punktu zbiórki zużytego sprzętu elektrycznego i elektronicznego. Pomoże to chronić zasoby naturalne i środowisko. Aby uzyskać więcej informacji, należy skontaktować się ze sprzedawcą lub lokalnymi władzami. Dyrektywa 2012/19/UE</p>
	<p><u>UTYLIZACJA BATERII</u></p> <p>Zgodnie z obowiązującymi przepisami dotyczącymi baterii, akumulatorów i związanych z nimi odpadów, symbol przekreślonego kosza na śmieci na baterii oznacza, że wyrzucanie zużytych baterii do odpadów domowych jest zabronione. Baterie i akumulatory zawierają substancje silnie zanieczyszczające środowisko. Użytkownik jest zobowiązany do utylizacji zużytych baterii w punktach zbiórki na terenie gminy lub w odpowiednich pojemnikach. Usługa jest bezpłatna. W ten sposób przestrzegane są wymogi prawne i chronione jest środowisko.</p> <p>Symbole te można znaleźć na bateriach:</p> <p>Li = bateria zawiera lit Al = bateria zawiera alkalia Mn = bateria zawiera mangan CR 2025 (Li); AA (Al, Mn); AAA (Al, Mn)</p>
	<p><u>DEKLARACJA ZGODNOŚCI</u></p> <p>Niniejszym potwierdzamy, że ten produkt jest zgodny z zasadniczymi wymaganiami, przepisami i dyrektywami UE. Szczegółową deklarację zgodności można w każdej chwili wyświetlić pod poniższym linkiem:</p> <p>https://www.schuss-home.at/downloads</p>

Z wyjątkiem błędów i modyfikacji technicznych.

BE COOL

SCHEMATYCZNA REPREZENTACJA

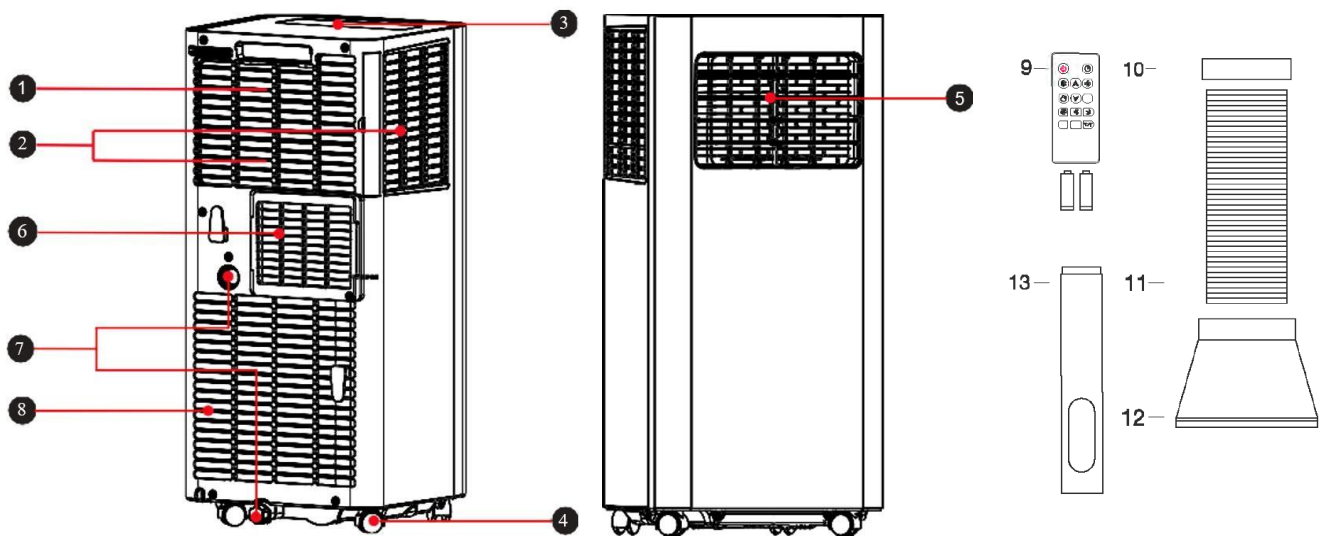

1) Uchwyt do przenoszenia

2) Kratka wlotu powietrza

3) Panel sterowania

4) Kółka

5) Regulowane klapy wentylacyjne

6) Wylot powietrza wylotowego

7) Odprowadzanie wody

8) Kratka wlotu powietrza

9) 2xAAA baterie + pilot zdalnego sterowania

10) Adapter węża powietrza wylotowego

11) Wąż powietrza wylotowego

12) Adapter okienny

13) Tor okienny

INSTALACJA I USTAWIENIA

- **Przeostroga:** Przed pierwszym użyciem klimatyzatora przenośnego należy odstawić go na co najmniej dwie godziny.
- Urządzenie należy transportować i przenosić wyłącznie w pozycji pionowej.
- Umieść klimatyzator na równej, płaskiej i suchej powierzchni i zachowaj minimalną odległość 50 cm wokół urządzenia, aby zapewnić optymalną cyrkulację powietrza.

Pilot zdalnego sterowania

Przed użyciem pilota należy upewnić się, że baterie są prawidłowo włożone.

Kroki instalacji są następujące:

- Przesuń pokrywę z tyłu pilota, aby go otworzyć.
- Włóż dwie nowe baterie AAA (DC1.5V) i upewnij się, że bieguny są prawidłowo ustawione.

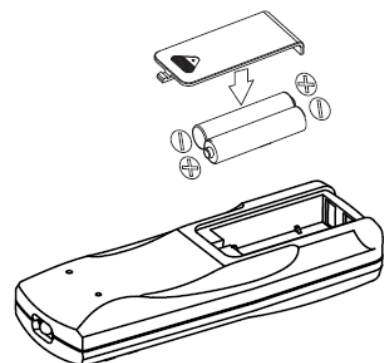

Obraz symbolu

BE COOL

- Upewnij się, że baterie są dobrze włożone.

Ostrzeżenie:

- Można używać wyłącznie baterii AAA DC 1,5 V. Nigdy nie należy używać akumulatorów ani innych typów baterii.
- Zawsze wymieniaj obie baterie; nigdy nie mieszaj nowych i starych baterii.
- Jeśli urządzenie nie będzie używane przez dłuższy czas, należy wyjąć z niego baterie.

Montaż węża powietrza wylotowego

- Przykręć wąż powietrza wylotowego (z adapterem) do wylotu powietrza wylotowego z tyłu urządzenia (w kierunku przeciwnym do ruchu wskazówek zegara, rys. 1).

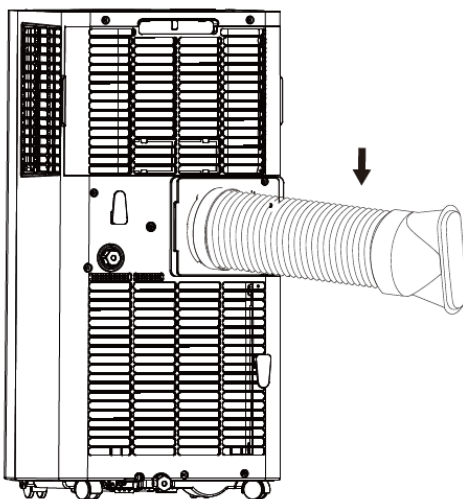

Rys.1

Montaż prowadnic okiennych

Otworzyć okno do połowy i przymocować prowadnicę okna do ramy okna (patrz rysunki 2 i 3). Montaż można przeprowadzić w kierunku poziomym lub pionowym.

- Dopasuj prowadnicę do rozmiaru okna, wyrównując jej końce z ramą okna i mocując ją na miejscu.
-

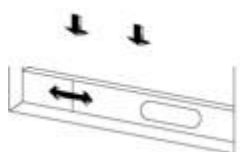

Rys. 2

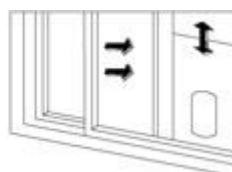

Rys. 3

BE COOL

Instalacja klimatyzatora

Umieść urządzenie z zamontowanym wężem wylotowym powietrza w pobliżu okna. Należy zachować minimalną odległość 50 cm między urządzeniem a sąsiednimi ścianami lub przedmiotami (rys. 4).

Uwagi:

- Płaski koniec węża powietrza wylotowego musi być prawidłowo podłączony.
- Przewód powietrza nie może być skręcony ani mieć dużych zagięć (powyżej 45°). Nie należy umieszczać żadnych przeszkód w pobliżu wlotu lub wylotu powietrza systemu.
- Rozsuń końce węża powietrza wylotowego i podłącz płaski koniec podłączonego węża powietrza wylotowego do owalnego otworu na szynie okna.

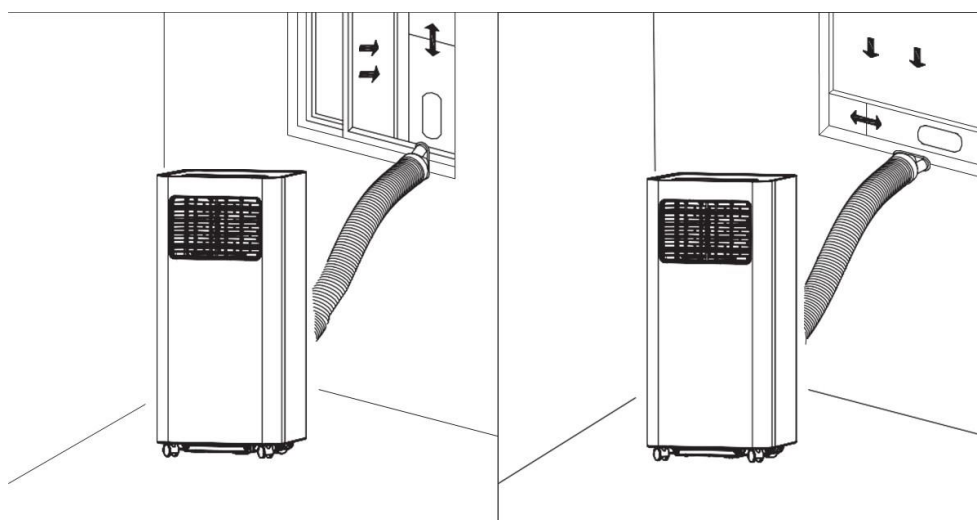
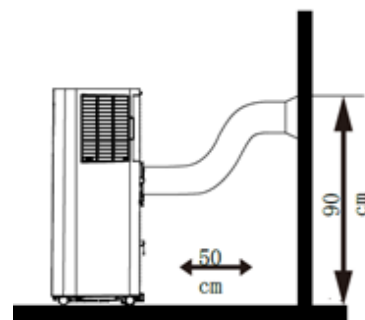

Uwaga:

- Wąż wylotowy powietrza można wydłużyć z 28 cm do 150 cm; jego długość jest dostosowana do tego produktu. Nie należy go przedłużać ani wymieniać na inny wąż, ponieważ może to negatywnie wpłynąć na działanie klimatyzatora.
- Zawsze pozostawiaj wolny wylot powietrza, aby chronić urządzenie przed przegrzaniem.

BE COOL

Uwaga:

Ważne jest, aby rura wydechowa nie była zagięta.
Nieprawidłowa instalacja pogorszy działanie systemu klimatyzacji.
Należy unikać ostrych zagięć rury wylotowej powietrza.

Upewnij się, że powietrze może
bez przeszkód wypływać z rury wylotowej.

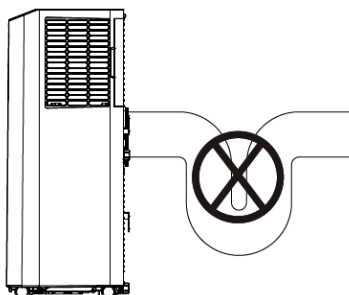

PANEL STEROWANIA I PILOT ZDALNEGO STEROWANIA

Panel sterowania i pilot zdalnego sterowania

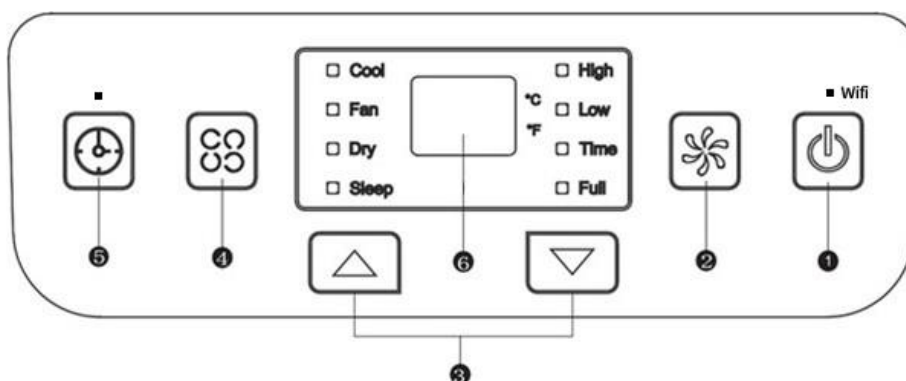

1) Przycisk włączania/wyłączania

- Włączanie i wyłączanie urządzenia.

2) Ustawianie prędkości wentylatora

- W trybie chłodzenia lub wentylatora, aby wybrać między wysoką i niską prędkością wiatru.
- Przycisku nie można używać w trybie "Dry", ponieważ zaprogramowana jest najniższa prędkość wiatru.

3) Przyciski w górę i w dół

- Regulacja ustawień temperatury lub timera (zwiększanie/zmniejszanie).
- Aby przełączać między stopniami Celsjusza i Fahrenheita, naciśnij oba przyciski jednocześnie.

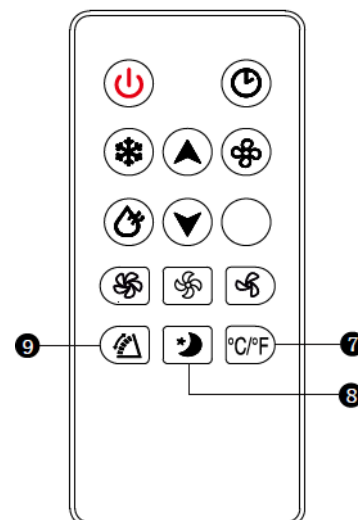

BE COOL

4) Tryb pracy

- Aby wybrać tryb, naciśnij ten przycisk, dostępne są następujące tryby: chłodzenie, osuszanie lub wentylacja.

5) Przycisk timera

- Gdy klimatyzator jest włączony, należy nacisnąć przycisk, aby aktywować program czasowy wyłączenia. Jeśli urządzenie znajduje się w trybie uśpienia, przycisk TIMER aktywuje program automatycznego włączania.
- Po naciśnięciu przycisku wyświetlacz miga; czas ~~ustawia~~ ustawia się, naciskając przyciski w górę i w dół.
- Okno ustawień czasu wynosi od 1 do 24 godzin, a regulacja odbywa się w odstępach co 1 godzinę.

6) Wyświetlacz

7) Przycisk °C/°F

- Służy do regulacji wyświetlania temperatury między °C i °F.

8) Przycisk SLEEP

- Naciśnij ten przycisk, aby wybrać tryb SLEEP.

9) Obrotowy przycisk funkcyjny

- Naciśnij ten przycisk, aby aktywować funkcję obracania.

INSTRUKCJA OBSŁUGI

CHŁODZENIE

- Naciskaj przycisk MODE, aż na wyświetlaczu zaświeci się wskaźnik COOL.
- Naciśnij przyciski GÓRA/DÓŁ, aby ustawić temperaturę w zakresie od 16 °C do 30 °C.
- Naciśnij przycisk SPEED, aby wybrać żadaną prędkość wentylatora (HIGH lub LOW).

WENTYLACJA

- Naciskaj przycisk MODE, aż zaświeci się kontrolka FAN.
- Prędkość wentylatora można ustawić za pomocą przycisku SPEED. Prędkości HIGH i LOW są wybierane cyklicznie (High> Low> High).
- Nie można ustawić temperatury.

SUSZENIE

- Naciskaj przycisk MODE, aż zaświeci się kontrolka DRY.
- W tym trybie nie można ustawić prędkości wentylatora ani temperatury.

BE COOL

- Odkręć pokrywę spustową pojemnika i otwórz dolny korek spustowy.
- Podłącz jeden koniec węża odpływowego do otworu odpływowego
- Umieść drugi koniec węża w wiadrze lub podobnym pojemniku. pojemnik.
- **Uwaga:** W trybie suchym należy odłączyć wąż powietrza wylotowego, w przeciwnym razie wydajność urządzenia ulegnie pogorszeniu i rozlegnie się alarm napełnienia wodą "FL".

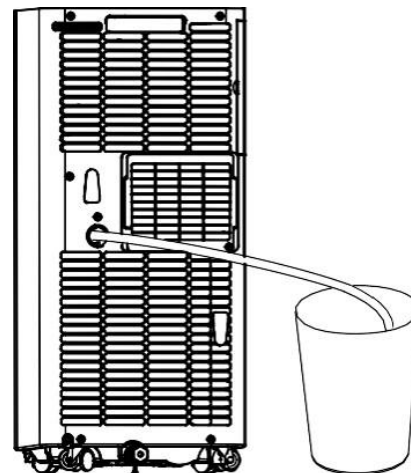

Timer

- W trybie uśpienia można aktywować program automatycznego włączania (od 1 do 24 godzin), naciskając przycisk TIMER. Wskaźnik TIMER zaświeci się, a wyświetlacz zacznie migać.
- Gdy klimatyzator jest włączony, naciśnij przycisk TIMER, aby aktywować program automatycznego wyłączenia. Kontrolka TIMER zaświeci się, a wyświetlacz zacznie migać.

METODY ODWADNIANIA

Okresowe odwadnianie

- Jeśli urządzenie zatrzyma się z powodu zapełnienia miski podłogowej, należy je wyłączyć i odłączyć wtyczkę zasilania.
- Uwaga: Klimatyzator należy przenosić ostrożnie, w przeciwnym razie woda może przelać się do jego wnętrza.
- Umieść wiadro pod wylotem wody z tyłu urządzenia.
- Odkręć korek spustowy i wyciągnij korek spustowy z podłogi, aby woda mogła automatycznie spłynąć do pojemnika.

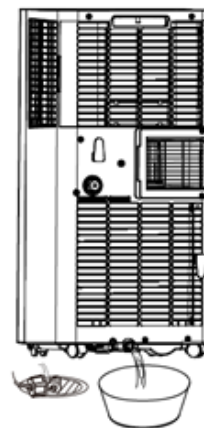

Uwagi:

- Pokrywa spustowa zbiornika i korek powinny znajdować się w zasięgu ręki.
- Urządzenie można lekko przechylić do tyłu.
- Jeśli zbiornik na wodę nie wchłonie całej wody na raz, należy zamknąć korek spustowy odpowiednio wcześniej, aby zapobiec wypłynięciu wody na podłogę lub dywan.
- Gdy woda przestanie wyciekać, włożyć korek spustowy i ponownie zamknąć pokrywę spustową zbiornika.

BE COOL

Uwaga: Nie zapomnij ponownie włożyć korka spustowego przed ponownym włączeniem systemu.

Ciągłe opróżnianie

- Może być używany tylko w trybie chłodzenia i osuszania.
- Odkręć pokrywę spustową zbiornika i otwórz korek spustowy w podłodze.
- Podłącz jeden koniec węża odpływowego do otworu spustowego
- Umieść drugi koniec węża w wiadrze.

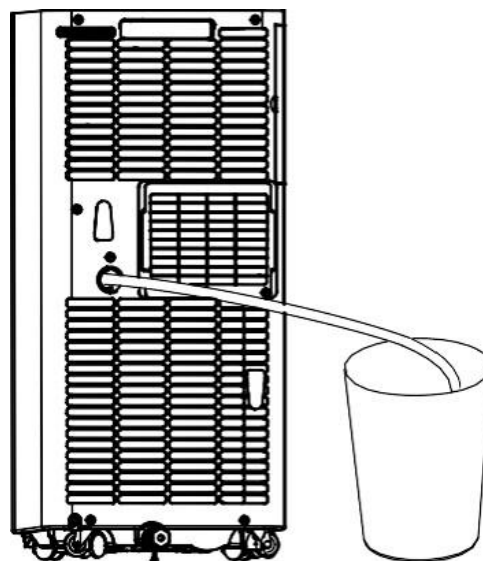

CZYSZCZENIE I KONSERWACJA

Przed przystąpieniem do czyszczenia i konserwacji należy wyłączyć urządzenie i wyjąć wtyczkę z gniazdka.

Czyszczenie

- Urządzenie należy przecierać lekko wilgotną, miękką ściereczką. Nie używaj żadnych rozpuszczalników chemicznych, takich jak gaz, alkohol itp.
- Jeśli urządzenie jest bardzo zabrudzone, należy użyć niewielkiej ilości neutralnego detergentu.

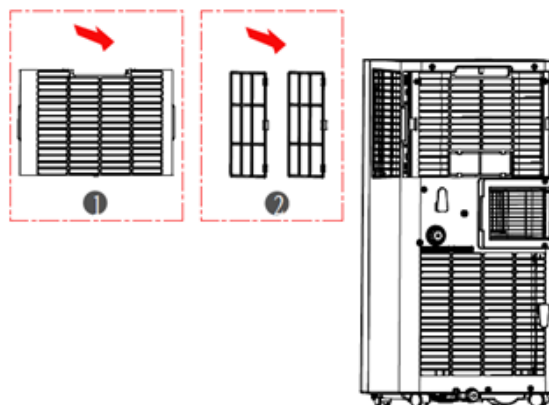

Konserwacja

Jeśli rama filtra i filtr są zakurzone, wydajność systemu klimatyzacji będzie niższa. Filtr należy czyścić co dwa tygodnie.

- Ostrożnie wyciągnij ramki filtrów za uchwyt w kierunku wskazanym strzałką, jak pokazano na rysunku.
- Najpierw wyjmij zespół filtra 1, a następnie zespół filtra 2.
- Umyj filtr powietrza, ostrożnie zanurzając go w ciepłej wodzie (ok. 40°C) z dodatkiem neutralnego detergentu. Wypłucz filtr i pozostaw do wyschnięcia w zacienionym miejscu.
- Po wyczyszczeniu należy wymienić filtr.
- Najpierw włóż zespół filtra 2, a następnie zespół filtra 1.

BE COOL

PRZECHOWYWANIE

- Odkręć pokrywę odpływu i otwórz korek. Spuść całą pozostałą wodę do miski lub obróć urządzenie lekko do tyłu, aby skierować wodę do pojemnika.
- Pozostawić urządzenie włączone w trybie FAN (wentylacja) na pół dnia w ciepłym i suchym pomieszczeniu, aby zapobiec tworzeniu się pleśni w urządzeniu.
- Wyłącz i odłącz urządzenie, owiń kabel zasilający wokół uchwytu kabla i załóż zaślepkę oraz pokrywę odpływu.
- Zdemontować wąż powietrza wylotowego i przechowywać go.
- Wyjmij baterie z pilota zdalnego sterowania.
- Przykryć urządzenie folią z tworzywa sztucznego. Klimatyzator należy przechowywać w czystym, suchym i wolnym od kurzu miejscu, poza zasięgiem dzieci.

ROZWIĄZYWANIE PROBLEMÓW

Problem	Możliwa przyczyna	Rozwiązanie
Wyświetlany jest komunikat E1	Usterka w układzie przewodów powietrza wylotowego czujnik temperatury	Sprawdź czujnik i dotknięty obwód
Wyświetlany jest komunikat E2	Błąd temperatury pomieszczenia Czujnik	Sprawdź czujnik i dotknięty obwód
Wyświetlany jest komunikat E4	Ochrona przed zamarzaniem	Temperatura otoczenia musi przekraczać 8°C.
Urządzenie nie działa	Brak zasilania	Włóż wtyczkę i włączyć urządzenie
	Wyświetlacz pokazuje FL	Opróżnić zbiornik wody
Nie jest wystarczająco zimno	Bezpośrednie światło słoneczne	Zasuń zasłony
	Drzwi i okna są otwarte, pomieszczenie jest pełne ludzi lub znajdują się w nim inne źródła ciepła.	Zamknąć drzwi i okna lub dodać kolejny klimatyzator.
	Filtry są zabrudzone	Wyczyść lub wymień Filtry
	Wlot/wylot powietrza jest zablokowany rzeczy	Usuń wszystko Ciało obce
Poziom hałasu jest zbyt wysoki	Jednostka chłodząca jest nierównomiernie zasilana ustawiony	Umieść urządzenie na równa powierzchnia

BE COOL

Sprężarka nie działa	Zabezpieczenie przed przegrzaniem jest aktywne	Pozostawić urządzenie do ostygnięcia na 3 minuty przed jego uruchomieniem. Włącz ponownie
-----------------------------	--	--

- Nie należy podejmować prób samodzielnego demontażu lub naprawy urządzenia. Niewykwalifikowane próby naprawy urządzenia mogą spowodować poważne obrażenia ciała lub znaczne szkody materialne i unieważnią wszelkie roszczenia gwarancyjne.
- Jeśli wystąpią nieznane problemy lub zalecane rozwiązanie nie zadziała, należy skontaktować się ze specjalistą.

Przewodnik po połączeniach Wi-Fi Smart Home

WAŻNE

Należy pamiętać, że obsługiwane są tylko sieci 2,4 GHz!

Moc transmisji: maks. 100 mW

Instalacja aplikacji

Pobierz aplikację "*Smart life*" ze Sklepu Play (Android) lub App Store (iOS). Poniższy QR przeniesie Cię bezpośrednio do pobrania aplikacji:



Scan QR code

Podłącz urządzenie do sieci:

1. Włącz urządzenie, które ma zostać podłączone i naciśnij przycisk "SPEED" na urządzeniu przez 5 sekund, aby połączyć się z siecią.
2. Otwórz aplikację "Smart Life" na telefonie komórkowym i kliknij "+" w prawym górnym rogu, aby połączyć się z nowym urządzeniem.
3. Upewnij się, że dioda na urządzeniu miga (2x/sekundę) i potwierdź w aplikacji, że dioda miga.
4. Następnie wybierz sieć Wi-Fi (2,4 Ghz) i wprowadź hasło. Aplikacja połączy się teraz z urządzeniem.

BE COOL

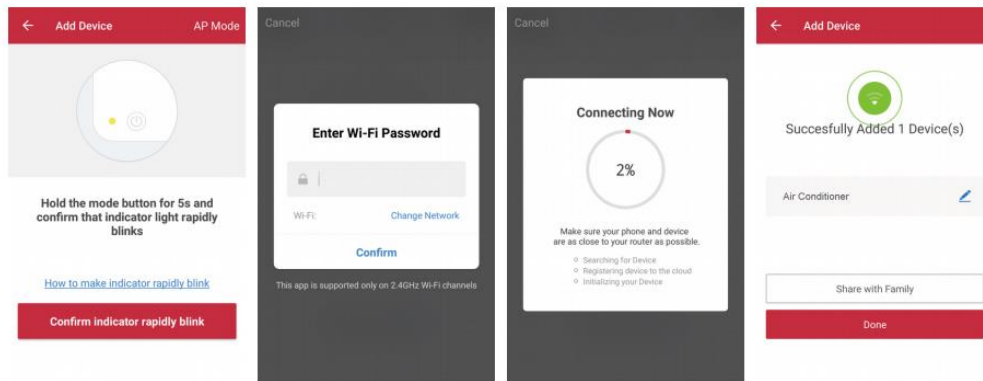

5. Urządzenie powinno być teraz wyświetlane w aplikacji, co oznacza, że połączenie zostało pomyślnie nawiązane.

Uwaga:

- Jeśli urządzenie jest wyświetlane jako "online" w aplikacji, można nim sterować za pośrednictwem aplikacji.
- Jeśli urządzenie jest "offline", można je włączyć za pomocą aplikacji.

Aplikacja współpracuje również z **Amazon Alexa** i **Google Assistant**



BE COOL

Informacje techniczne	
Numer pozycji	BC14KL25W
Wydajność chłodzenia	14,000BTU / 4.100W
Maks. Pobór mocy	1.575W
Napięcie wejściowe	220-240V~
Częstotliwość	50Hz
Częstotliwość transmisji WIFI:	2,4 GHz
Moc transmisji:	maks. 100 mW
Chłodziarka/ładowanie/GWP	R290/0.250kg/3
Efektywność energetyczna EER	2.60
Klasa efektywności energetycznej	A
Cyrkulacja powietrza	460 m ³ /h
Poziom hałasu (moc akustyczna)	65 dB(A)
Waga	27,5 kg
Wymiary	365x320x745mm
Adresy kontaktowe w celu uzyskania dalszych informacji	Schuss Home Electronic GmbH Scheringgasse 3, A-1140 Wiedeń Tel: +43 (1) 97 0 21 - 0 Infolinia: +43 (1) 97 0 21 - 502 https://schuss-home.at/ FB-No.: 236974 t / FB-Sąd: Wiedeń

BE COOL

GWARANCJA

Dzięki temu wysokiej jakości produktowi BE COOL, podjąłeś decyzję na rzecz innowacji, trwałości i niezawodności.

To urządzenie BE COOL jest objęte gwarancją przez 2 lata od daty zakupu w Austrii!

Jeśli, wbrew oczekiwaniom, prace serwisowe na urządzeniu będą jednak konieczne w tym okresie, niniejszym gwarantujemy bezpłatną naprawę (części zamienne i robocizna) lub (według uznania firmy Schuss) wymianę produktu. Jeśli naprawa lub wymiana nie jest możliwa ze względów ekonomicznych, zastrzegamy sobie prawo do wystawienia noty uznaniowej.

W przypadku klimatyzatorów w pierwszej kolejności należy zawsze skontaktować się z infolinią dla klientów (patrz naklejka na urządzeniu lub pierwsza strona instrukcji obsługi); w przypadku wentylatorów należy skontaktować się z wyspecjalizowanym sprzedawcą lub bezpośrednio z nami. Zwracamy uwagę, że wszelkie naprawy niewykonane przez autoryzowany warsztat w Austrii spowodują natychmiastowe unieważnienie niniejszej gwarancji.

Niniejsza gwarancja nie obejmuje

- Naprawa lub wymiana części z powodu normalnego zużycia
- Uszkodzenia spowodowane nieprzestrzeganiem instrukcji obsługi
- Urządzenia wykorzystywane - nawet częściowo - do celów komercyjnych
- Urządzenia uszkodzone mechanicznie przez czynniki zewnętrzne (upadek, uderzenie, złamanie, niewłaściwe użytkowanie itp.), a także oznaki zużycia estetycznego.
- Urządzenia, z którymi obchodzono się w niewłaściwy sposób
- Urządzenia, które nie zostały otwarte przez nasz autoryzowany serwis.
- Uszkodzenia spowodowane nieprawidłowo zamkniętymi zaworami spustowymi skroplin w urządzeniach klimatyzacyjnych lub nieprawidłowo włożonymi zbiornikami wody.
- Niespełnione oczekiwania konsumentów.
- Uszkodzenia spowodowane siłą wyższą, wodą, wylądowaniami atmosferycznymi, przepięciami.
- Urządzenia, których oznaczenie typu i/lub numer seryjny na urządzeniu zostały zmienione, usunięte, nieczytelne lub usunięte.
- usługi poza naszymi autoryzowanymi warsztatami, koszty transportu do autoryzowanego warsztatu lub do nas i z powrotem, a także związane z tym ryzyko.

Chcielibyśmy podkreślić, że w okresie gwarancyjnym, w przypadku błędów w działaniu lub w przypadku braku wykrycia błędu, zostanie naliczona opłata ryczałtowa w wysokości 60 € (indeksowana w oparciu o CPI 2010, czerwiec 2015).

Świadczenie usługi gwarancyjnej (naprawa lub wymiana urządzenia) nie przedłuża bezwzględnego okresu gwarancyjnego wynoszącego 2 lata od daty zakupu.

2-letnia gwarancja jest ważna tylko po okazaniu dowodu zakupu (musi zawierać nazwę i adres sprzedawcy oraz pełne oznaczenie urządzenia) oraz odpowiedniego certyfikatu gwarancyjnego, na którym należy odnotować typ urządzenia i numer seryjny (widoczny na pudełku oraz z tyłu lub na spodzie urządzenia)! Bez karty gwarancyjnej obowiązuje tylko gwarancja ustawowa! Wyraźnie zaznaczamy, że niniejsza gwarancja nie ma wpływu na ustawowe prawa gwarancyjne i pozostaje nienaruszona.

Firma Schuss Home Electronic GmbH i jej podwykonawcy ponoszą odpowiedzialność za szkody wyłącznie w przypadku rażącego zaniedbania lub umyślnego działania. Odpowiedzialność za utratę zysku, oczekiwane, ale niezrealizowane oszczędności, szkody następne i szkody wynikające z roszczeń osób trzecich jest wykluczona. Uszkodzenie lub uszkodzenie zapisanych danych jest zawsze wyłączone z odpowiedzialności odszkodowawczej.

Gratulujemy wyboru. Mamy nadzieję, że korzystanie z urządzenia BE COOL sprawi Ci przyjemność!

ADRES
Schuss Home Electronic GmbH
1140 Wiedeń, Scheringgasse 3
Tel.: +43 (0)1/ 970 21

Oznaczenie typu:

Numer seryjny:

W przypadku roszczenia gwarancyjnego, niniejsza karta gwarancyjna musi zostać przekazana wraz z urządzeniem do autoryzowanego serwisu lub sprzedawcy, u którego urządzenie zostało zakupione!

BE COOL

NAVODILA ZA UPORABO

Mobilna klimatska naprava

BC14KL25W

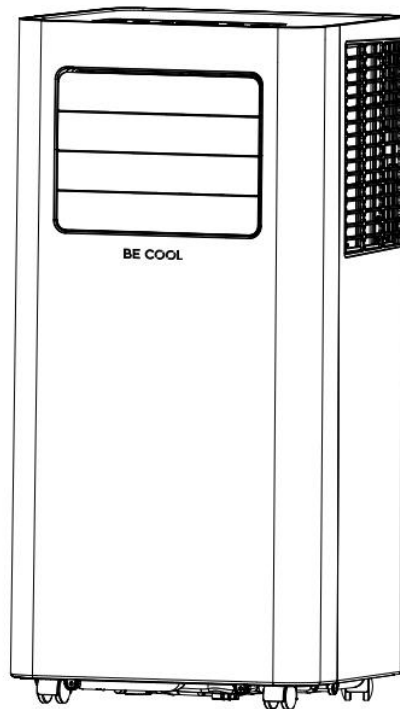

ČESTITAMO!
HVALA, KER STE IZBRALI IZDELEK **BE COOL**.



Aktualna navodila za uporabo in drugi jeziki

Najnovejša navodila za uporabo v različnih jezikih prenesite prek povezave www.schuss-home.at/downloads ali poskenirajte prikazano kodo QR. Sledite navodilom na spletnem mestu.



PRED ZAČETKOM MONTAŽE, NAMESTITVE, DELOVANJA ALI VZDRŽEVANJA NATANČNO PREBERITE NAVODILA ZA UPORABO. Z UPOŠTEVANJEM VARNOSTNIH NAVODIL ZAŠČITITE SEBE IN DRUGE. NEUPOŠTEVANJE NAVODIL LAHKO POVZROČI TELESNE POŠKODBE IN/ALI MATERIALNO ŠKODO IN/ALI RAZVELJAVITEV GARANCIJE!

POMEMBNE INFORMACIJE O VARNOSTI, LOKACIJI IN ELEKTRIČNEM PRIKLJUČKU.



1. Pred uporabo naprave natančno preberite vsa navodila.
2. Napravo uporabljajte le v skladu s smernicami v navodilih za uporabo. Vsaka druga uporaba, ki je proizvajalec ne priporoča, lahko povzroči požar, električni udar ali telesne poškodbe.
3. Ta naprava je namenjena izključno za klimatizacijo bivalnih prostorov v gospodinjstvih in se ne sme uporabljati v druge namene.
4. Naprava ni primerna za neprekinjeno in natančno delovanje in se ne sme uporabljati za hlajenje električnih sistemov (npr. v strežniških prostorih).
5. Prepovedano je kakor koli prilagajati ali spreminjati lastnosti tega aparata in uporabljati samo rezervne dele in dodatke, ki jih priporoča proizvajalec (v nasprotnem primeru garancija in jamstvo prenehata veljati).
6. Za vsa popravila naprave, omrežnega vtiča ali kabla se vedno in samo obrnite na servisne centre, ki jih je pooblastil proizvajalec. Servisne centre za stranke lahko [najdete](https://schuss-home.at/) na spletni strani <https://schuss-home.at/>.



BE COOL

7. Odstranite embalažo in se prepričajte, da klimatska naprava ni poškodovana. Če ste v dvomih, klimatske naprave ne uporabljajte in se obrnite na servisni center ali prodajalca.
8. Otroci naj se ne približujejo embalažnemu materialu. Nevarnost zadušitve ob zaužitju!
9. Če je napajalni kabel poškodovan, ga mora zamenjati proizvajalec ali pooblaščen servisni center, da bi se izognili vsem možnim tveganjem.
10. Napravo je treba namestiti v skladu z lokalnimi predpisi za namestitvev in delovanje električnih sistemov.
11. Električna vtičnica, v katero priključite aparat, ne sme biti pokvarjena ali ohlapna in mora ustrezati zahtevani tokovni obremenitvi, predvsem pa mora biti zanesljivo ozemljena. Če ste v dvomih, naj vašo električno napeljavo pregleda usposobljen električar.
12. Pred priključitvijo na električno omrežje morate preveriti, ali vrsta toka in omrežna napetost ustrezata podatkom na tipski ploščici na zadnji strani naprave.
13. Ne uporabljajte podaljška, saj se lahko pregreje in povzroči požar.
14. Omrežnega kabla ne zvijajte in ne prepletajte.
-
15. To napravo lahko uporabljajo samo odrasle osebe.
16. Otroci, mlajši od 8 let, in osebe z zmanjšanimi telesnimi, duševnimi, senzoričnimi ali intelektualnimi sposobnostmi ali osebe s pomanjkanjem izkušenj in znanja lahko uporabljajo ta aparat le, če so bili nadzorovani in poučeni o varni uporabi aparata ter če so jim bile jasno razložene nevarnosti.
17. Otrokom ne dovolite, da se igrajo z embalažo, in poskrbite, da se otroci ne bodo igrali z napravo.
-
18. Klimatske naprave ne uporabljajte na prostem.
19. Naprave ne uporabljajte z mokrimi rokami.
20. Naprave nikoli ne uporabljajte v prostorih, kjer so prisotni plin, olje ali žveplo.
21. Naprave ne postavljajte v bližino virov toplote (npr. poleg ogrevalnih sistemov in plinskih kotlov) in se izogibajte neposredni sončni svetlobi.
22. Od vnetljivih snovi (npr. alkohola itd.) ali posod pod tlakom (npr. posod s pršilom) je treba biti oddaljen najmanj 50 cm.
23. Klimatske naprave ne uporabljajte v bližini vode ali visoke vlažnosti, npr. v vlažni kleti, ob bazenu, kopalni kadi ali tušu. Poskrbite, da v napravo ne pride voda.
24. Na napravo ne postavljajte težkih ali vročih predmetov in je nikoli ne pokrivajte.
25. V napravo nikoli ne vstavljajte prstov, pisal ali drugih predmetov in poskrbite, da ne boste nikoli blokirali dovoda in odvoda zraka.
26. Preden izključite vtič iz električnega omrežja, napravo vedno izklopite.
27. Ne potegnite za omrežni kabel, da bi napravo izključili iz omrežja. Za odklop omrežnega kabla vedno potegnite za vtič. Vtiča se ne dotikajte z mokrimi rokami, da se izognete električnemu udaru.

BE COOL

28. Ko naprave ne uporabljate, pred čiščenjem, vzdrževanjem ali prenašanjem z enega mesta na drugo, jo izključite iz električnega omrežja.
29. Če je naprava pokvarjena, jo izklopite z gumbom za vklop/izklop na nadzorni plošči in se obrnite na telefonsko številko za pomoč strankam.
-
30. Z vzdrževanjem in čiščenjem klimatske naprave jo ohranjajte v dobrem stanju.
31. Zračni filter je treba očistiti vsaj enkrat na teden.
32. Ko naprave ne uporabljate, jo shranite v pokončnem položaju na varnem in suhem mestu, ki ni dostopno otrokom. Naprave ne prekrivajte s plastično embalažo.
33. Napravo hranite v prostoru brez delujočih virov vžiga (npr. odprtega ognja, delujoče plinske naprave ali električnega grelnika z odprtim virom toplote).
34. Klimatsko napravo je treba prevažati v pokončnem položaju ali rahlo na boku. Pred tem izpraznite notranjo posodo za kondenzacijo. Po prevozu počakajte vsaj eno uro, preden napravo vklopite.
35. Za vsa popravila naprave, omrežnega vtiča ali kabla se vedno in samo obrnite na servisne centre, ki jih je pooblastil proizvajalec.
36. Ne uporabljajte nobenih sredstev za pospešitev ali odpravo postopka odmrzovanja, aparat bo to storil samodejno.
37. Če imate kakršna koli vprašanja o vzdrževanju, se lahko obrnete na telefonsko številko za stranke/servisni center, ki ga je pooblastil proizvajalec.

OPOZORILO Glavno stikalo in stikalo za vklop/izklop se ne smeta uporabljati kot edino sredstvo za odklop napajanja. Pred začetkom vzdrževalnih del ali premikanjem naprave vedno iztaknite vtič iz električnega omrežja.





Da bi se izognili nevarnosti električnega udara, izključite vtič iz vtičnice, ko naprave ne uporabljate in pred čiščenjem.

BE COOL

POSEBNE INFORMACIJE O HLADILNEM SREDSTVU R290

1. R290 je hladilno sredstvo v skladu z okoljskimi predpisi ES.
2. Hladilno sredstvo je brez vonja.
3. Naprava mora biti nameščena v prostoru, kjer med delovanjem ni virov vžiga. (npr.: odprt ogenj, delovanje plinskih in električnih naprav z odprtim virom toplote)
4. Klimatske naprave ne preluknjajte in ne zažgite.
5. Prepričajte se, da v hladilni krog ni izvrtan.
6. Neprevetreni prostori, v katerih je naprava nameščena, deluje ali se skladišči, morajo biti zgrajeni tako, da se morebitne izgube hladilnega sredstva ne kopičijo. S tem preprečite nevarnost požara ali eksplozije zaradi vžiga hladilnega sredstva v električnih pečicah, štedilnikih ali drugih virih vžiga.
7. Napravo je treba hraniti tako, da ne pride do mehanskih poškodb.
8. Osebe, ki delajo na hladilnem krogu ali posegajo v njem, morajo imeti veljavno spričevalo, ki ga izda pooblaščen organ in ki potrjuje njihovo strokovno znanje in izkušnje pri ravnanju s hladilnimi sredstvi na podlagi ocenjevalne specifikacije, ki jo priznavajo industrijska združenja.
9. Popravila je treba opraviti v skladu z navodili proizvajalca naprave. Popravila in vzdrževalna dela, ki zahtevajo posredovanje drugega specializiranega osebja, je treba izvajati pod nadzorom strokovnjaka, odgovornega za ravnanje z vnetljivimi hladilnimi sredstvi.

Recikliranje, odstranjevanje, izjava o skladnosti

	<p><u>RECIKLIRANJE</u></p> <p>Embalažne materiale je mogoče reciklirati. Zato je priporočljivo, da jih odvržete med razvrščene odpadke.</p>
	<p><u>ODSTRANITEV</u></p> <p>Simbol "prečrtanega koša za smeti" zahteva ločeno odlaganje odpadne električne in elektronske opreme (OEEO). Električna in elektronska oprema lahko vsebuje nevarne in okolju škodljive snovi. Zato je ne odlagajte med nesortirane preostale odpadke, temveč na za to namenjenem zbirnem mestu za odpadno električno in elektronsko opremo. S tem boste pripomogli k varovanju virov in okolja. Za dodatne informacije se obrnite na prodajalca ali lokalne organe. Direktiva 2012/19/EU</p>
	<p><u>ODLAGANJE BATERIJ</u></p> <p>V skladu z veljavno zakonodajo o baterijah, akumulatorjih in podobnih odpadkih prečrtan simbol koša za smeti na bateriji pomeni, da je prepovedano odlagati izrabljene baterije med gospodinjske odpadke. Baterije in akumulatorji vsebujejo zelo onesnažujoče snovi. Uporabnik je dolžan izrabljene baterije odložiti na zbirnih mestih v občini ali v ustrezne zabojnike. Storitev je brezplačna. Na ta način so izpolnjene zakonske zahteve in zaščiteno okolje.</p> <p>Ti simboli so na baterijah:</p> <p>Li = baterija vsebuje litij Al = baterija vsebuje alkalije Mn = baterija vsebuje mangan CR 2025 (Li); AA (Al, Mn); AAA (Al, Mn)</p>
	<p><u>IZJAVA O SKLADNOSTI</u></p> <p>Potrjujemo, da je ta izdelek skladen z bistvenimi zahtevami, predpisi in direktivami EU. Podrobno izjavo o skladnosti si lahko kadar koli ogledate na naslednji povezavi:</p> <p>https://www.schuss-home.at/downloads</p>

Razen napak in tehničnih sprememb.

SHEMATSKI PRIKAZ

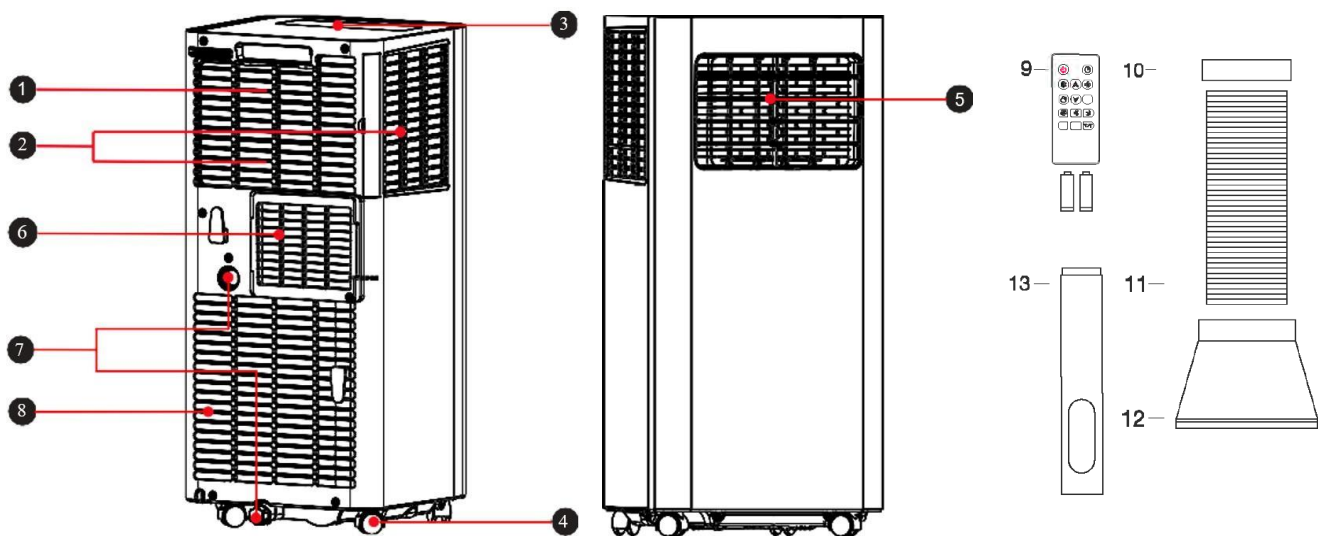

- | | |
|-------------------------------------|--|
| 1) Ročaj za prenašanje | 9) 2xAAA baterije + daljinski upravljalnik |
| 2) Rešetka za dovod zraka | 10) Adapter za cev za izpušni zrak |
| 3) Nadzorna plošča | 11) Cev za izpušni zrak |
| 4) Kolečki | 12) Adapter za okno |
| 5) Nastavljive prezračevalne lopute | 13) Vodilo za okna |
| 6) Izhod za izpušni zrak | |
| 7) Odvodnjavanje vode | |
| 8) Rešetka za dovod zraka | |

NAMESTITEV IN NASTAVITEV

- **Opozorilo:** Pred prvo uporabo mobilne klimatske naprave jo pustite stati vsaj dve uri.
- Napravo prevažajte in premikajte le v pokončnem položaju.
- Klimatsko napravo postavite na ravno, ravno in suho površino ter okoli nje ohranite najmanj 50 cm razdalje, da zagotovite optimalno kroženje zraka.

Daljinski upravljalnik

Pred uporabo daljinskega upravljalnika se prepričajte, da so baterije pravilno vstavljene.

Koraki za namestitev so naslednji:

- Za odprtje daljinskega upravljalnika potisnite pokrovček na zadnji strani daljinskega upravljalnika.

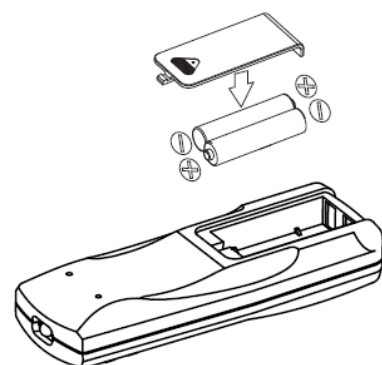

Slika simbola

BE COOL

- Vstavite dve novi bateriji AAA (DC1,5 V) in se prepričajte, da sta pola pravilno poravnana.
- Prepričajte se, da so baterije trdno vstavljene.

Opozorilo:

- Uporabljajo se lahko samo baterije AAA DC 1,5 V. Nikoli ne uporabljajte baterij za ponovno polnjenje ali drugih vrst baterij.
- Vedno zamenjajte obe bateriji; nikoli ne mešajte novih in starih baterij.
- Če naprave ne boste uporabljali dlje časa, odstranite baterije.

Namestitev cevi za izpušni zrak

- Cev za odvod odpadnega zraka (z adapterjem) privijte na izhod za odvod odpadnega zraka na zadnji strani naprave (v smeri urinega kazalca, slika 1).

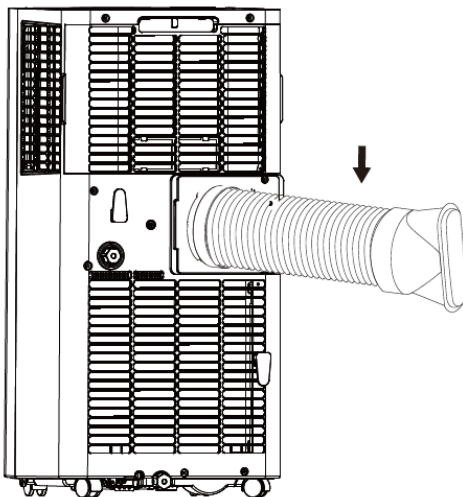

Slika 1

Namestitev okenskih vodil

Okno odprite do polovice in pritrdite okensko vodilo na okenski okvir (glejte sliki 2 in 3). Vgradnja se lahko izvede v vodoravni ali navpični smeri.

- Okensko vodilo prilagodite velikosti okna tako, da njegove konce poravnate z okenskim okvirjem in ga pritrdite na mesto.
-

BE COOL

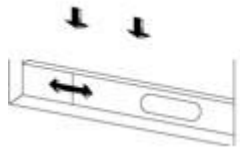

Slika 2

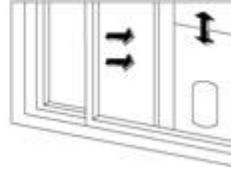

Slika 3

Namestitev klimatske naprave

Napravo z nameščeno izpušno cevjo postavite v bližino okna. Upoštevajte najmanjšo razdaljo 50 cm med napravo in sosednjimi stenami ali predmeti (slika 4).

Opombe:

- Ploski konec cevi za izpušni zrak mora biti pravilno pritrjen.
- Zračna cev ne sme biti zasukana ali imeti velikih ovinkov (več kot 45°). V bližino dovoda ali odvoda zraka iz sistema ne postavljajte nobenih ovir.
- Potegnite konca cevi za izpušni zrak narazen in ploski konec priključene cevi za izpušni zrak priključite na ovalno odprtino na okenski tirnici.

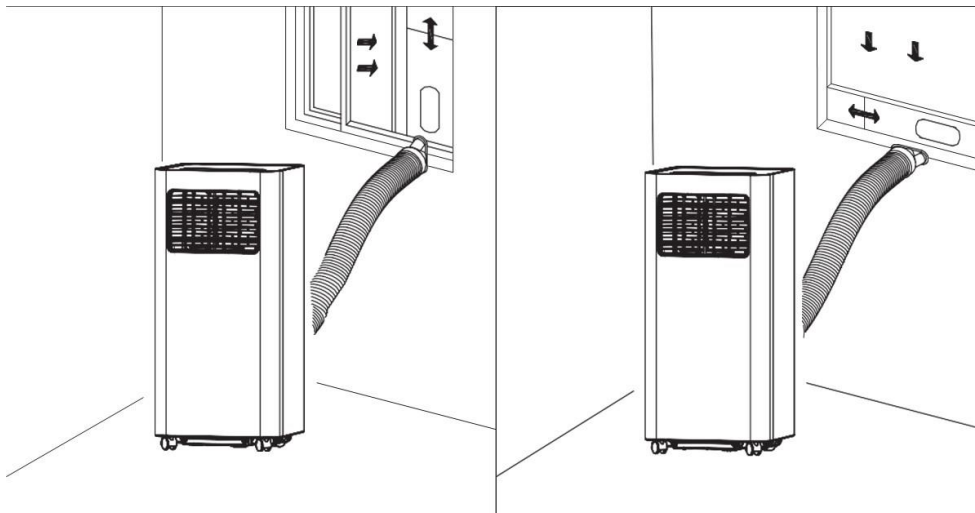
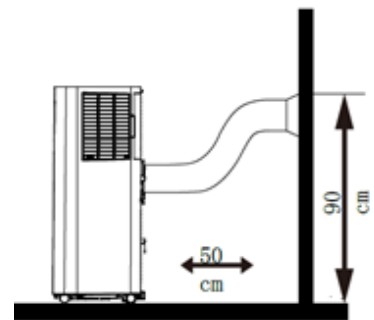

Opomba:

- Cev za izpušni zrak je mogoče podaljšati od 28 cm do 150 cm; njena dolžina je prilagojena temu izdelku. Ne podaljšujte je več in je ne zamenjajte z drugo cevjo, saj bi to lahko negativno vplivalo na delovanje klimatske naprave.
- Izhod za zrak vedno pustite prost, da zaščitite napravo pred pregrevanjem.

BE COOL

Opomba:

Pomembno je, da cev za izpušni zrak ni prepognjena.
Nepravilna namestitve bo poslabšala delovanje klimatske naprave.
Preprečite ostre ovinke v cevi za izpušni zrak.
Zagotovite, da lahko
zrak neovirano izteka iz cevi za izpušni zrak.

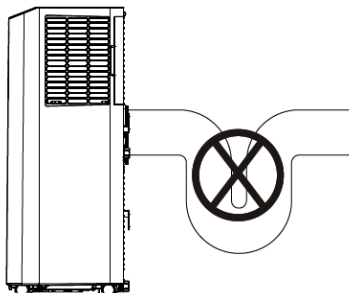

NADZORNA PLOŠČA IN DALJINSKI UPRAVLJALNIK

Nadzorna plošča in daljinski upravljalnik

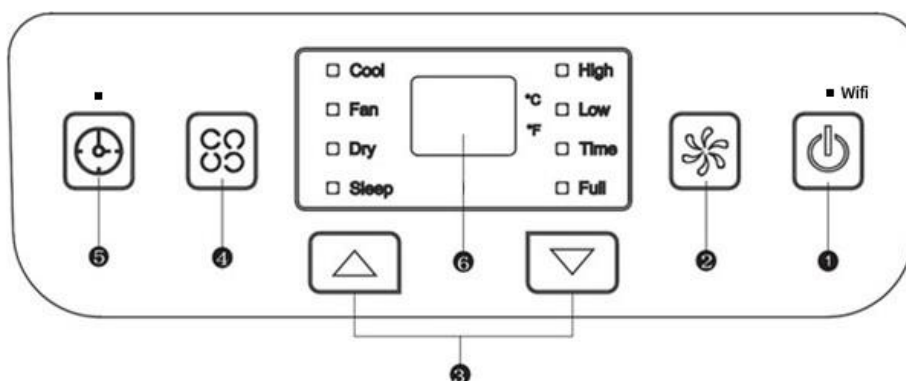

1) Gumb za vklop/izklop

- Vklop in izklop naprave.

2) Nastavitev hitrosti ventilatorja

- V načinu hlajenja ali ventilatorja za izbiro med visoko in nizko hitrostjo vetra.
- Gumba ni mogoče uporabiti v načinu "Suho", saj je vnaprej programirana najnižja hitrost vetra.

3) Gumba za navzgor in navzdol

- Prilagajanje nastavitve temperature ali časovnika (povečanje/zmanjšanje).
- Če želite preklopiti med stopinjami Celzija in Fahrenheita, hkrati pritisnite oba gumba.

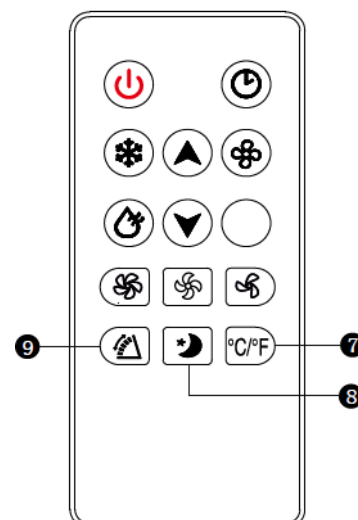

BE COOL

4) Način delovanja

- Če želite izbrati način, pritisnite ta gumb, na voljo so naslednji načini: hlajenje, sušenje ali prezračevanje.

5) Gumb časovnika

- Ko je klimatska naprava vklopljena, pritisnite gumb, da aktivirate program izklopa s časovnikom. Če je naprava v načinu mirovanja, gumb TIMER aktivira program samodejnega vklopa.
- Po pritisku na gumb zaslon utripa; čas nastavite s pritiskanjem gumbov za navzgor in navzdol.
- Okno za nastavitve časa je med 1 in 24 urami, nastavitve pa se izvajajo v časovnih intervalih po 1 uri.

6) Prikaz

7) gumb °C/°F

- Za nastavitve prikaza temperature med °C in °F.

8) Gumb SLEEP

- Pritisnite ta gumb, da izberete način SLEEP.

9) Funkcijski gumb za obračanje

- Pritisnite ta gumb, da aktivirate funkcijo vrtenja.

NAVODILA ZA UPORABO

HLAJENJE

- Pritisnite gumb MODE, dokler se na zaslonu ne prižge indikator COOL.
- S pritiskom na gumb UP/DOWN nastavite temperaturo v razponu od 16 °C do 30 °C.
- Pritisnite gumb SPEED, da izberete želeno hitrost ventilatorja (HIGH ali LOW).

VENTILATE

- Pritisnite gumb MODE, dokler se ne prižge indikator FAN.
- Hitrost ventilatorja lahko nastavite z gumbom SPEED. Visoka in nizka hitrost se izbirata ciklično (visoka> nizka> visoka).
- Temperature ni mogoče nastaviti.

SUŠENJE

- Pritisnite gumb MODE, dokler se ne prižge indikator DRY.
- V tem načinu ne morete nastaviti hitrosti ventilatorja in temperature.

BE COOL

- Odvijte odtočni pokrov posode in odprite spodnji odtočni čep.
- En konec odtočne cevi priključite na odtočno odprtino.
- Drugi konec cevi postavite v vedro ali podobno posodo. posoda.
- **Opomba:** V suhem načinu odstranite cev za izpušni zrak, sicer se bo delovanje poslabšalo in oglasil se bo alarm "FL" za polno vodo.

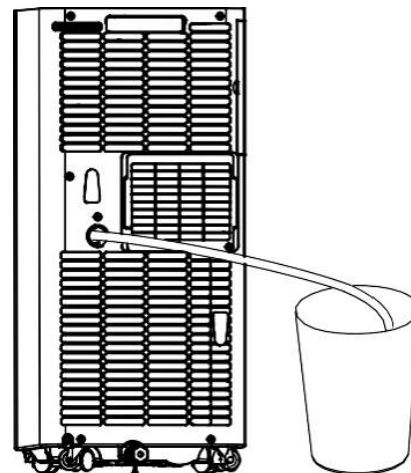

Časovnik

- V načinu spanja lahko s pritiskom na gumb TIMER aktivirate program samodejnega vklopa (1 do 24 ur). Prižge se indikator TIMER in zaslon začne utripati.
- Ko je klimatska naprava vklopljena, pritisnite gumb TIMER, da aktivirate program samodejnega izklopa. Prižge se indikator TIMER in zaslon utripa.

METODE DRENAŽE

Občasno drenaža

- Če se naprava ustavi, ker je talna posoda polna, jo izklopite in izvlecite vtič iz električnega omrežja.
- Opomba: Klimatsko napravo previdno premaknite, sicer lahko voda v njej prelije.
- Pod izhod za vodo na zadnji strani naprave postavite vedro.
- Odvijte odtočni čep in potegnite talni odtočni čep, da lahko voda samodejno odteče v posodo.

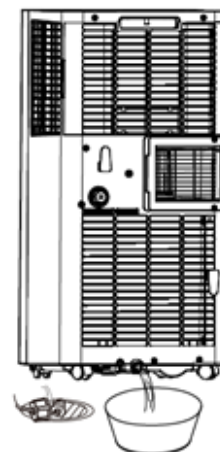

Opombe:

- Pokrov za izpust posode in čep imejte na dosegu roke.
- Napravo lahko nagnete nekoliko nazaj.
- Če rezervoar za vodo ne zajame vse vode naenkrat, zaprite talni odtočni čep dovolj zgodaj, da voda ne steče na tla ali preprogo.
- Ko voda ne izteka več, vstavite talni odtočni čep in ponovno zaprite pokrov za odtok vode iz posode.

BE COOL

Opomba: Pred ponovnim vklopom sistema ne pozabite ponovno vstaviti talnega izpustnega čepa.

Neprekinjeno praznjenje

- Uporablja se lahko samo v načinu hlajenja in razvlaževanja.
- Odvijte pokrov za odvajanje vode iz posode in odprite talni odtočni čep.
- En konec odtočne cevi priključite na odtočno odprtino.
- Drugi konec cevi postavite v vedro.

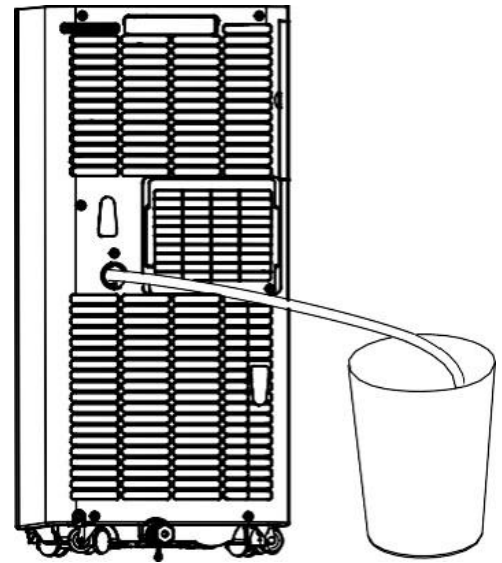

ČIŠČENJE IN VZDRŽEVANJE

Pred čiščenjem in vzdrževanjem napravo izklopite in izvlecite vtič iz vtičnice.

Čiščenje

- Napravo obrišite z rahlo vlažno in mehko krpo. Ne uporabljajte nobenih kemičnih topil, kot so plin, alkohol in podobno.
- Če je aparat zelo umazan, uporabite tudi malo nevtralnega detergenta.

Vzdrževanje

Če sta okvir filtra in filter zaprašena, se učinkovitost klimatskega sistema zmanjša.

Filter očistite vsakih štirinajst dni.

- Previdno izvlecite okvirje filtra za ročaj v smeri puščice, kot je prikazano na sliki.
- Najprej odstranite filtrirno enoto 1 in nato filtrirno enoto 2.
- Zračni filter operite tako, da ga previdno namočite v toplo vodo (približno 40 °C) z nevtralnimi detergentom. Izperite filter in ga pustite, da se posuši na senčnem mestu.
- Po čiščenju zamenjajte filter.
- Najprej vstavite filtrirno enoto 2 in nato filtrirno enoto 1.

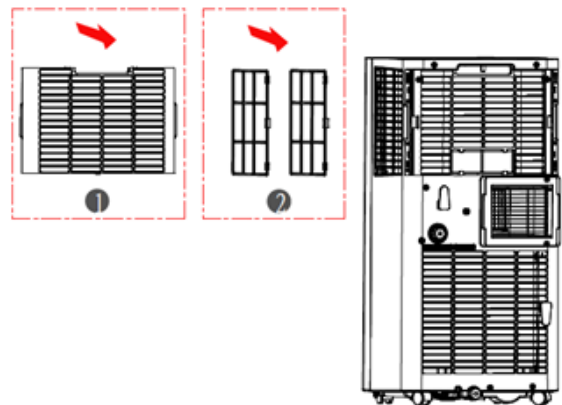

SKLADIŠČE

- Odvijte odtočni pokrov in odprite pokrovček. Vso preostalo vodo spustite v umivalnik ali pa napravo obrnite rahlo nazaj, da vodo usmerite v posodo.

BE COOL

- Napravo pustite delovati v načinu FAN (prezračevanje) pol dneva v toplem in suhem prostoru, da preprečite nastanek plesni v napravi.
- Izklopite in izključite napravo iz električnega omrežja, napajalni kabel ovijete okoli nosilca kabla ter namestite pokrovček in odtočno ploščo.
- Demontirajte cev za izpušni zrak in jo shranite.
- Iz daljinskega upravljalnika odstranite baterije.
- Napravo prekrijte s plastično folijo. Klimatsko napravo hranite na čistem, suhem in brezprašnem mestu, nedosegljivem otrokom.

ODPRAVLJANJE TEŽAV

Problem	Možen vzrok	Rešitev
Prikaže se E1	Napaka v sistemu cevi za izpušni zrak temperaturni senzor	Preverite senzor in prizadeti tokokrog
Prikaže se E2	Napaka sobne temperature Senzor	Preverite senzor in prizadeti tokokrog
Prikaže se E4	Zaščita pred zmrzovanjem	Temperatura okolja mora biti višja od 8 °C.
Naprava ne deluje	Brez moči	Vstavite vtič in vklopite napravo
	Na zaslonu se prikaže FL	Izpraznite rezervoar za vodo
Ni dovolj hladno	Neposredna sončna svetloba	Zaprte zavese
	Vrata in okna so odprta, prostor je poln ljudi ali pa so v njem drugi viri toplote. viri	Zaprte vrata in okna ali dodajte drugo klimatsko napravo.
	Filtri so umazani	Očistite ali zamenjajte Filtri
	Zamašen je dovod/izpust zraka stvari	Odstranite vse Tuje telo
Raven hrupa je previsoka	Hladilna enota je neenakomerno postavljena	Nastavite napravo na ravna površina
Kompresor ne deluje	Zaščita pred pregrevanjem je aktivna	Počakajte 3 minute, da se aparat ohladi, preden Ponovni vklop

- Naprave ne poskušajte razstaviti ali popraviti sami. Poskusi popravila aparata brez usposobljenosti lahko povzročijo hude telesne poškodbe ali veliko materialno škodo in razveljavijo morebitne garancijske zahteve.

BE COOL

- Če se pojavijo neznane težave ali če priporočena rešitev ne deluje, se obrnite na strokovnjaka.

Vodnik za povezavo Wi-Fi v pametnem domu

POMEMBNO

Upoštevajte, da so podprta samo omrežja 2,4 GHz!

Prenosna moč: največ 100 mW

Namestitev aplikacije

Iz trgovine Play Store (Android) ali App Store (iOS) prenesite aplikacijo "Smart life". Naslednji QR vas bo pripeljal neposredno do prenosa aplikacije:



Scan QR code

Povežite napravo v omrežje:

1. Vključite napravo, ki jo želite povezati, in za 5 sekund pritisnite gumb "SPEED" na napravi, da se povežete z omrežjem.
2. V mobilnem telefonu odprite aplikacijo Smart Life in kliknite "+" v zgornjem desnem kotu, če želite vzpostaviti povezavo z novo napravo.
3. Prepričajte se, da lučka na napravi utripa (2x/sekundo), in v aplikaciji potrdite, da lučka utripa.
4. Nato izberite omrežje Wi-Fi (2,4 Ghz) in vnesite geslo. Aplikacija se bo zdaj povezala z napravo.

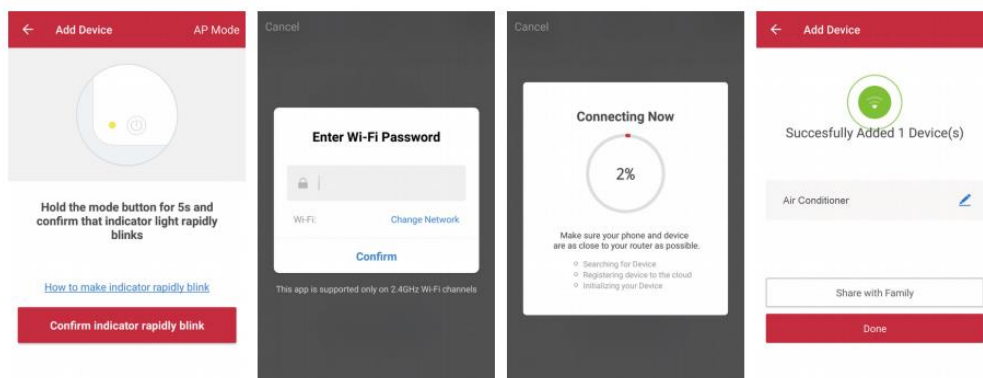

5. Naprava mora biti zdaj prikazana v aplikaciji in je torej uspešno povezana.

Opomba:

BE COOL

- Če je naprava v aplikaciji prikazana kot "online", jo lahko upravljate prek aplikacije.
- Če je naprava "brez povezave", jo lahko vklopite prek aplikacije.

Aplikacija deluje tudi z **Amazon Alexa** in **Google Assistant**



Tehnične informacije

Številka artikla	BC14KL25W
Hladilna zmogljivost	14.000 BTU / 4.100W
Max. Poraba energije	1.575W
Vhodna napetost	220-240V~
Frekvenca	50 Hz
Pogostost prenosa WIFI:	2,4 GHz
Prenosna moč:	največ 100 mW
Hladilnik/polnjenje/GWP	R290/0,250 kg/3
Energetska učinkovitost EER	2.60
Razred energetske učinkovitosti	A
Kroženje zraka	460 m³/h
Raven hrupa (zvočna moč)	65 dB(A)
Teža	27,5 kg
Dimenzije	365x320x745 mm
Kontaktne naslovi za dodatne informacije	Schuss Home Electronic GmbH Scheringgasse 3, A-1140 Dunaj Telefon: +43 (1) 97 0 21 - 0 Servisna linija: +43 (1) 97 0 21 - 502 https://schuss-home.at/ Številka FB: 236974 t / Sodišče FB: Dunaj

BE COOL

GARANCIJA

S tem kakovostnim izdelkom BE COOL ste se odločili za inovacije, vzdržljivost in zanesljivost.

Za ta aparat BE COOL velja garancija 2 leti od datuma nakupa v Avstriji!

Če bi bilo v tem obdobju kljub pričakovanjem potrebno opraviti servisna dela na vaši napravi, vam zagotavljamo brezplačno popravilo (nadomestni deli in delo) ali (po presoji podjetja Schuss) zamenjavo izdelka. Če popravilo ali zamenjava iz ekonomskih razlogov nista mogoča, si pridržujemo pravico do izdaje dobropisa za časovno vrednost.

Pri klimatskih napravah se najprej vedno obrnite na telefonsko številko za stranke (glejte nalepko na napravi ali prvo stran navodil za uporabo); pri ventilatorjih se obrnite na specializiranega prodajalca ali neposredno na nas. Opozarjamo, da vsako popravilo, ki ga ne opravi pooblaščen delavnik v Avstriji, takoj razveljavi to jamstvo.

To jamstvo ne krije

- Popravilo ali zamenjava delov zaradi običajne obrabe
- Poškodbe zaradi neupoštevanja navodil za uporabo
- Naprave, ki se - tudi delno - uporabljajo v komercialne namene.
- Naprave, ki so mehansko poškodovane zaradi zunanjih vplivov (padec, udarec, razbitje, nepravilna uporaba itd.), ter znaki estetske obrabe.
- Naprave, s katerimi se nepravilno ravna.
- Naprave, ki jih ni odprla naša pooblaščen delavnik.
- Poškodbe zaradi nepravilno zaprtih ventilov za odvajanje kondenzacije na klimatskih napravah ali nepravilno vstavljenih rezervoarjev za vodo.
- Neizpolnjena pričakovanja potrošnikov.
- Škoda, ki jo povzroči višja sila, voda, strela, prenapetost.
- Naprave, pri katerih je bila oznaka tipa in/ali serijska številka na napravi spremenjena, izbrisana, nečitljiva ali odstranjena.
- storitve zunaj naših pooblaščen delavnic, stroške prevoza do pooblaščen delavnice ali do nas in nazaj ter s tem povezana tveganja.

Poudarjamo, da se v garancijskem roku v primeru napak pri delovanju ali če ni odkrita nobena napaka, zaračuna pavšalni znesek v višini 60 EUR (indeksirano na podlagi indeksa CPI 2010, junij 2015).

Zagotavljanje garancijskega servisa (popravilo ali zamenjava naprave) ne podaljša absolutnega garancijskega obdobja 2 let od datuma nakupa.

Dveletna garancija velja le ob predložitvi dokazila o nakupu (vsebovati mora ime in naslov prodajalca ter celotno oznako naprave) in ustreznega garancijskega lista, na katerem morata biti navedena tip naprave in serijska številka (vidna na škatli in na hrbtini ali spodnji strani naprave)! Brez garancijskega lista velja le zakonsko predpisana garancija!

Izrecno poudarjamo, da to jamstvo ne vpliva na zakonsko določene garancijske pravice in da te pravice ostanejo nespremenjene.

Družba Schuss Home Electronic GmbH in njeni pooblaščenenci so odškodninsko odgovorni le v primeru hude malomarnosti ali naklepa. Odgovornost za izgubo dobička, pričakovane, vendar nerealizirane prihranke, posledično škodo in škodo, ki izhaja iz zahtevkov tretjih oseb, je izključena. Odškodninska odgovornost je vedno izključena za škodo na zapisanih podatkih ali za njihovo poškodovanje.

Čestitamo vam za izbiro. Upamo, da boste uživali v uporabi naprave BE COOL!

NASLOV

Schuss Home Electronic GmbH
1140 Dunaj, Scheringgasse 3
Tel.: +43 (0)1/ 970 21

Oznaka tipa:

Serijska številka:

V primeru garancijskega zahtevka je treba ta garancijski list skupaj z napravo izročiti pooblaščenemu servisu ali prodajalcu, pri katerem ste napravo kupili!

BE COOL

UPUTE ZA UPOTREBU

Mobilni klima uređaj

BC14KL25W

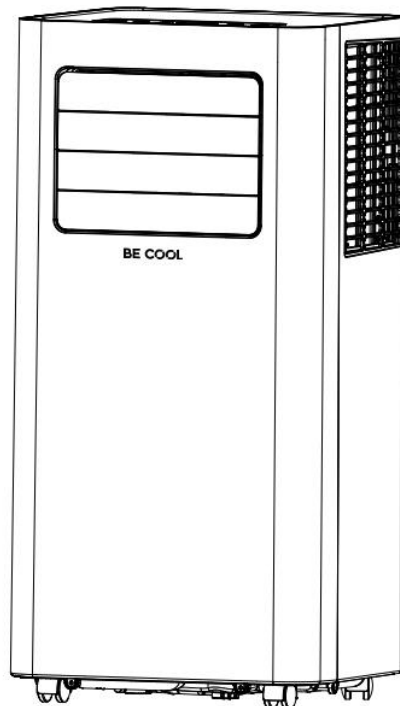

ČESTITAMO!

HVALA VAM ŠTO STE ODABRALI PROIZVOD **BE COOL** .



Aktualni korisnički priručnici i drugi jezici

Preuzmite aktualne upute za uporabu na raznim jezicima putem poveznice www.schuss-home.at/downloads ili skenirajte prikazani QR kod. Slijedite upute na web stranici.



MOLIMO VAS, PAŽLJIVO PROČITAJTE UPUTE ZA KORISNIKE PRIJE POČETKA SASTAVLJANJA, INSTALACIJE, RADA ILI ODRŽAVANJA. ZAŠTITITE SEBE I DRUGE PRIDRŽAVANJEM SIGURNOSNIH UPUTA. NEPRIDRŽAVANJE UPUTA MOŽE REZULTIRATI OSOBNIM I/ILI ŠTETAMA NA IMOVINI I/ILI PONIŠTENJEM JAMSTVA!

VAŽNE INFORMACIJE O
SIGURNOSTI, LOKACIJI I
ELEKTRIČNOM POVEZIVANJU.



1. Prije uporabe uređaja pažljivo pročitajte sve upute.
2. Koristite ovaj uređaj samo u skladu sa smjernicama u Priručnik s uputama. Svaka druga uporaba koju proizvođač ne preporučuje može rezultirati požarom, strujnim udarom ili ozljedama.
3. Ovaj uređaj je namijenjen isključivo za klimatizaciju stambenih prostora u kućanstvima i ne smije se koristiti u druge svrhe.
4. Uređaj nije prikladan za kontinuirani i precizan rad i ne bi se trebao koristiti za hlađenje električnih sustava (npr. u serverskim sobama).
5. Zabranjeno je prilagođavati ili modificirati karakteristike ovog uređaja na bilo koji način i koristiti samo rezervne dijelove i dodatnu opremu preporučenu od strane proizvođača (u suprotnom gubi se jamstvo).
6. Za bilo kakve popravke uređaja, utikača ili kabela, uvijek i samo kontaktirajte servisne centre ovlaštene od strane proizvođača. Točkama korisničke službe možete pristupiti online na <https://schuss-home.at/> dohvatiti.
7. Uklonite ambalažu i uvjerite se da klima uređaj nije oštećen. Ako ste u nedoumici, nemojte koristiti klima uređaj i obratite se servisnom centru ili svom prodavaču.
8. Držite djecu podalje od materijala za pakiranje. Postoji opasnost od gušenja ako se proguta!

BE COOL

9. Ako je kabel za napajanje oštećen, mora ga zamijeniti proizvođač ili ovlašteni servis kako bi se izbjegli svi mogući rizici.
10. Uređaj mora biti instaliran u skladu s lokalnim propisima o električnim instalacijama i radu.
11. Električna utičnica u koju spajate uređaj ne smije biti neispravna ili labava te mora biti prikladna za potrebno strujno opterećenje i prije svega pouzdano uzemljena. Ako ste u nedoumici, neka vam električnu instalaciju provjeri kvalificirani električar.
12. Prije spajanja na električnu mrežu morate provjeriti odgovaraju li vrsta struje i mrežni napon podacima na natpisnoj pločici uređaja na stražnjoj strani.
13. Izbjegavajte korištenje produžnog kabela jer bi se mogao pregrijati i izazvati požar.
14. Nemojte savijati ili savijati kabel za napajanje.

●

15. Ovaj uređaj smiju koristiti samo odrasle osobe.
16. Djeca mlađa od 8 godina i osobe s ograničenim fizičkim, psihičkim, osjetilnim ili mentalnim sposobnostima te nedostatkom iskustva i znanja smiju koristiti ovaj uređaj samo ako to čine pod odgovarajućim nadzorom i uz detaljne upute o korištenju uređaja u dogodio se siguran način i opisane su postojeće opasnosti.
17. Ne dopustite djeci da se igraju s ambalažom i osigurajte da se djeca ne igraju s uređajem.

●

18. Ne koristite klima uređaj na otvorenom.
19. Nemojte koristiti uređaj mokrim rukama.
20. Nikada ne koristite uređaj u prostorijama u kojima ima plina, ulja ili sumpora.
21. Nemojte postavljati uređaj blizu izvora topline (npr. pored sustava grijanja i plinskih kotlova) i izbjegavajte izravnu sunčevu svjetlost.
22. Održavajte minimalnu udaljenost od najmanje 50 cm od zapaljivih tvari (npr. alkohola, itd.) ili posuda pod pritiskom (npr. spremnika za prskanje).
23. Ne koristite klima uređaj u blizini vode ili jake vlage, npr. u vlažnom podrumu, pored bazena, kade ili tuša. Pazite da voda ne uđe u uređaj.
24. Ne stavljajte teške ili vruće predmete na uređaj i nikada ga ne pokrivate.
25. Nikada ne stavljajte prste, olovke ili druge predmete u uređaj i pazite da ulaz i izlaz zraka nikada nisu blokirani.
26. Uvijek isključite uređaj prije nego što ga isključite iz struje.
27. Nemojte povlačiti kabel za napajanje kako biste isključili uređaj iz izvora napajanja. Uvijek povucite utikač kako biste isključili kabel napajanja. Kako biste izbjegli strujni udar, ne dirajte utikač mokrim rukama.
28. Isključite uređaj iz struje kada ga ne koristite, prije čišćenja, ako vam je potrebno održavanje ili kada se premještate s jednog mjesta na drugo.
29. Ako je uređaj neispravan, isključite ga pomoću tipke za uključivanje/isključivanje na upravljačkoj ploči i kontaktirajte korisničku liniju.

●

30. Održavajte klima uređaj u dobrom stanju održavanjem i čišćenjem jedinice.
31. Zračni filter mora se čistiti najmanje jednom tjedno.
32. Čuvajte uređaj okomito na sigurnom, suhom mjestu izvan dohvata djece kada nije u upotrebi. Ne prekrivajte uređaj plastičnom ambalažom.

BE COOL

33. Čuvajte uređaj u prostoriji bez aktivnih izvora paljenja (npr. otvorena vatra, plinski uređaj ili električna grijalica s otvorenim izvorom topline).
34. Jedinica klima uređaja mora se transportirati u uspravnom položaju ili lagano na boku. Prvo ispraznite unutarnju posudu za kondenzat. Prije nego što uključite uređaj, pričekajte najmanje jedan sat nakon transporta uređaja.
35. Za bilo kakve popravke uređaja, utikača ili kabela, uvijek i samo kontaktirajte servisne centre ovlaštene od strane proizvođača.
36. Ne koristite nikakve načine za ubrzavanje ili uklanjanje procesa odmrzavanja, uređaj to radi samostalno.
37. Ako imate pitanja o održavanju, možete se obratiti telefonskoj liniji za kupce/servisnoj točki ovlaštenoj od strane proizvođača.

UPOZORENJE Glavni prekidač i prekidač za uključivanje/isključivanje ne smiju se koristiti kao jedino sredstvo za isključivanje napajanja. Prije početka bilo kakvog rada na održavanju ili premještanja uređaja uvijek isključite kabel za napajanje .





Kako biste izbjegli opasnost od strujnog udara, izvucite utikač iz utičnice kada uređaj nije u uporabi i prije čišćenja.

BE COOL

POSEBNE INFORMACIJE O R290 RASHLADNOM SREDSTVU

1. R290 je rashladno sredstvo u skladu s EC propisima o zaštiti okoliša.
2. Rashladno sredstvo je bez mirisa.
3. Uređaj mora biti instaliran u prostoriji u kojoj tijekom rada nema izvora paljenja (npr. otvorena vatra, rad plinskih i električnih uređaja s otvorenim izvorom topline)
4. Ne smijete niti bušiti niti spaljivati klima uređaj.
5. Važno je osigurati da rashladni krug nije izbušen.
6. Neprozračene prostorije u kojima se uređaj postavlja, radi ili skladišti moraju biti izgrađene na način da se mogući gubici rashladnog sredstva ne nakupljaju. Time se izbjegava opasnost od požara ili eksplozije uzrokovane paljenjem rashladnog sredstva uzrokovanog električnim pećnicama, kuhalima ili drugim izvorima paljenja.
7. Uređaj mora biti uskladišten na način da ne može doći do mehaničkih oštećenja.
8. Osobe koje rade ili provode intervencije na rashladnom krugu moraju posjedovati važeći certifikat izdan od strane ovlaštenog tijela kojim se potvrđuje njihova stručnost u rukovanju rashladnim sredstvima kroz specifikaciju ocjenjivanja koju priznaju industrijska udruženja.
9. Popravak mora biti izveden u skladu s uputama proizvođača uređaja. Radnje popravka i održavanja koje zahtijevaju korištenje dodatnog stručnog osoblja moraju se provoditi pod nadzorom stručnjaka odgovornog za rukovanje zapaljivim rashladnim sredstvima.

Recikliranje, odlaganje, izjava o sukladnosti

	<p><u>RECIKLIRANJE</u></p> <p>Materijali pakiranja mogu se reciklirati. Stoga se preporučuje da ih odložite u razvrstani otpad</p>
	<p><u>ODLAGANJE</u></p> <p>Simbol "precrtane kante za smeće" zahtijeva odvojeno odlaganje otpadne električne i elektroničke opreme (WEEE). Električni i elektronički uređaji mogu sadržavati opasne tvari i tvari opasne po okoliš. Stoga ga nemojte odlagati kao nerazvrstani otpad, već na određeno mjesto za prikupljanje stare električne i elektroničke opreme. Time pridonosite zaštiti resursa i okoliša. Za daljnje informacije obratite se svom prodavaču ili lokalnim vlastima. Direktiva 2012/19/EU</p>
	<p><u>ODLAGANJE BATERIJA</u></p> <p>Prema važećem Zakonu o baterijama, akumulatorima i pripadajućem otpadu, simbol prekrížene kante za smeće na bateriji označava da je zabranjeno bacanje istrošenih baterija u kućni otpad. Baterije i akumulatori sadrže tvari koje jako zagađuju okoliš. Istrošene baterije korisnik je dužan odložiti na sabirnim mjestima u općini ili u za to predviđene spremnike. Usluga je besplatna. Na taj način ispunjavaju se zakonski zahtjevi i štiti okoliš.</p> <p>Ove simbole možete pronaći na baterijama:</p> <p>Li = Baterija sadrži litij Al = Baterija sadrži alkalije Mn = Baterija sadrži mangan CR 2025 (Li); AA (Al, Mn); AAA (Al, Mn)</p>
	<p><u>IZJAVA O SUKLADNOSTI</u></p> <p>Ovime potvrđujemo da je ovaj artikl u skladu s osnovnim zahtjevima, propisima i direktivama EU. Detaljnu izjavu o sukladnosti možete pogledati u bilo kojem trenutku koristeći sljedeću poveznicu:</p> <p>https://www.schuss-home.at/downloads</p>

Zadržavamo pravo na pogreške i tehničke izmjene.

ŠEMSKI PRIKAZ

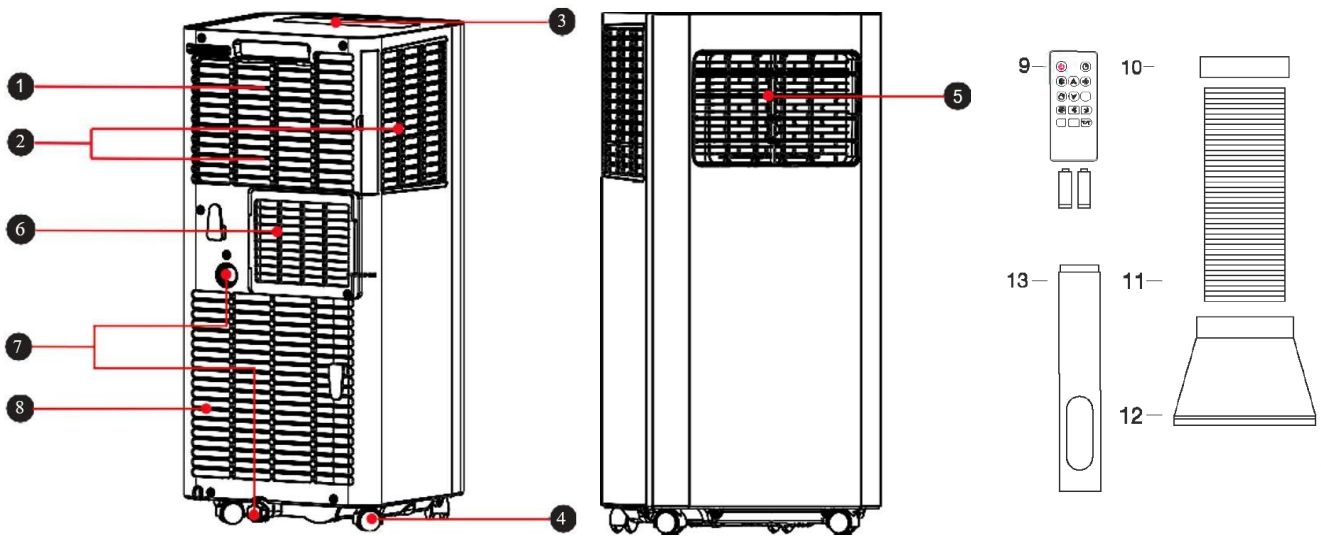

- | | |
|----------------------------------|--|
| 1) Ručka za nošenje | 9) 2x AAA baterije + daljinski upravljač |
| 2) Rešetka za dovoz zraka | 10) Adapter ispušnog crijeva |
| 3) Upravljačka ploča | 11) Ispušno crijevo |
| 4) Kotačići | 12) Adapter za prozore |
| 5) Podesivi Ventilacijske klapne | 13) Prozorska staza |
| 6) Ispušni otvor za zrak | |
| 7) Odvod vode | |
| 8) Rešetka za dovoz zraka | |

MONTAŽA I STAV

- **Pažnja:** Prije prve uporabe mobilnog klima uređaja ostavite ga na miru najmanje dva sata dugo stajati.
- Prijevoz i potez Ona the Uređaj samo u uspravnom Položaju.
- Postavite klima uređaj na ravnu, ravnu i suhu površinu, čuvajte ga Održavajte minimalnu udaljenost od 50 cm oko uređaja za optimalnu učinkovitost Kruženje zraka.

Daljinski upravljač

Prije uporabe daljinskog upravljača provjerite jesu li baterije ispravno postavljene.

Koraci za instalaciju su sljedeći:

- Gurnite poklopac na stražnjoj strani daljinskog upravljača kako biste ga otvorili.

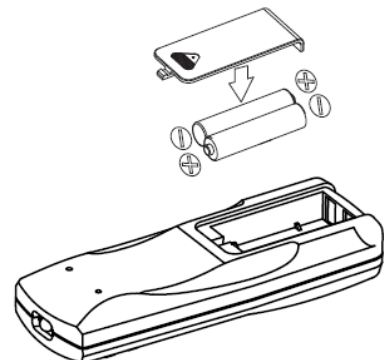

Simbolička slika

BE COOL

- Umetnite dvije nove AAA baterije (DC1,5 V), pazeći da su terminali ispravno poravnati.
- Provjerite jesu li baterije sigurno postavljene.

Upozorenje:

- Mogu se koristiti samo AAA DC 1,5V baterije. Nikada nemojte koristiti punjive baterije ili druge vrste baterija.
- Uvijek zamijenite obje baterije; nikada ne miješajte nove i stare baterije.
- Izvadite baterije ako uređaj nećete koristiti dulje vrijeme.

montaža des ispušno crijevo

- Zavrnite ispušno crijevo (sa Adapter) na izlaz ispušnog zraka na Stražnja strana uređaja (u smjeru suprotnom od kazaljke na satu) smisao pokazivača, sl. 1).

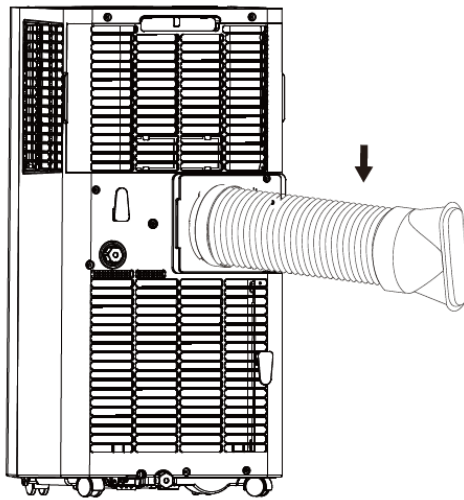

Slika 1

Montaža prozorske šine

Otvorite prozor do pola i pričvrstite prozorsku tračnicu na okvir prozora do (vidjeti Ilustracije 2 i 3). The Skupština može u horizontalnije i vertikalni smjer održati se.

- Prilagodite prozorsku šinu veličini prozora tako da je prilagodite završava na the okvir prozora poravnati i njega popraviti.

BE COOL

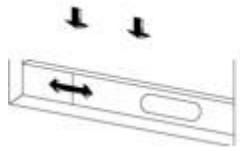

Slika 2

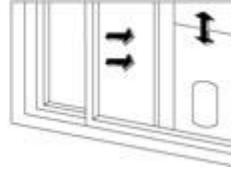

Slika 3

Jedinica klima uređaja instalirati

Mjesto Ona the Uređaj s montiran ispušno crijevo u the Blizina iz Prozor. Promatrajte Ona tamo-s minimalnim razmakom od 50 cm između Uređaj i the susjedni zidova ili Protiv-stoji (sl. 4).

Bilješke:

- The područje Kraj des ispušno crijevo morati red-prema propisima zaključan na mjestu biti.
- The Crijevo za zrak svibanj ne uvrnut biti ili većiimaju više zavoja (više od 45°). plasman Ne postavljajte nikakve prepreke blizu otvora za dovod zraka ostavi to ili Odvod zraka the Prilog.
- Razdvojite krajeve ispušnog crijeva i zatvorite ravno Kraj spojenog ispušnog crijeva s ovalnim otvorom na prozorskoj vodilici do.

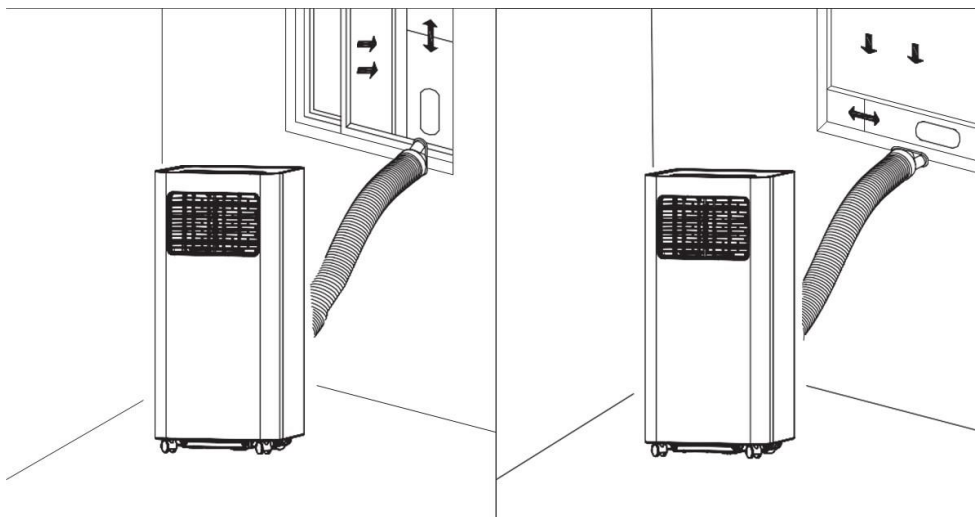
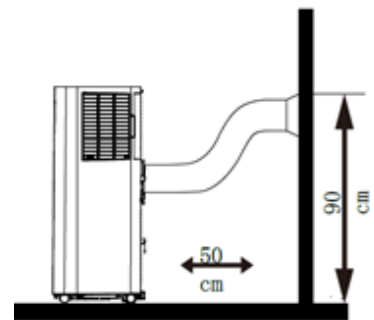

Bilješka:

- The ispušno crijevo može iz 28 cm do 150 cm proširena postati; njegov duljina je dizajniran da odgovara ovom proizvodu. Nemojte ga više produživati i zamijeniti Nemojte ga zamijeniti drugim crijevom jer će to utjecati na rad klima uređaja negativno utjecati mogao.
- Neka Ona the Ispuh zraka uvijek besplatno, oko the Uređaj prije Pregrijavanje zaštititi.

BE COOL

Obavijest:

Važno je da ispušna cijev nije savijena.
Neispravna instalacija će utjecati na rad klima uređaja.
Sprječite oštre zavoje u ispušnoj cijevi. Provjerite može li zrak slobodno izlaziti iz ispušne cijevi.

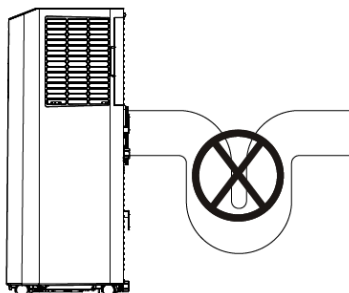

UPRAVLJAČKA PLOČA I DALJINSKI UPRAVLJAČ

Upravljačka ploča i Daljinski upravljač

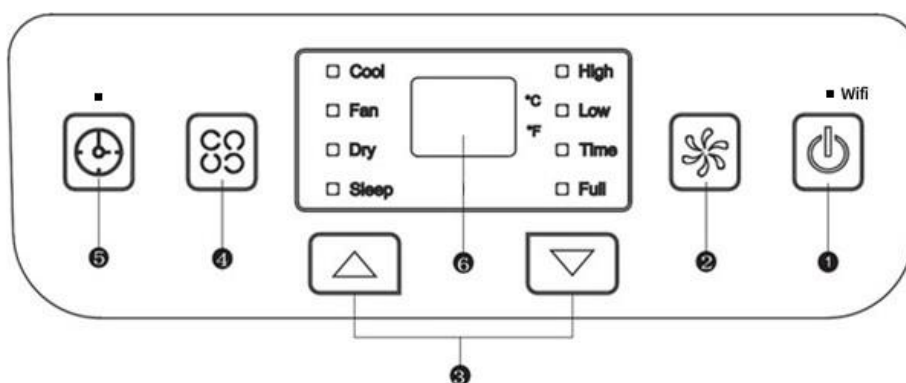

1) Tipka za uključivanje/isključivanje

- Za uključivanje i isključivanje uređaja.

2) Stav the Brzina ventilatora

- U načinu hlađenja ili ventilatora za odabir između velike i niske brzine vjetera.
- Gumb se ne može koristiti u načinu rada "sušenje". postati, tamo the najniža brzina vjetera unaprijed programiran je.

3) gumbi Gore i Daleko

- Za podešavanje temperature ili postavki tajmera (povećanje/smanjenje).
- Za prebacivanje između stupnjeva Celzijusa i Fahrenheita, pritisnite oba gumba istovremeno.

4) Način rada

- Na način Za odabir pritisnite ovaj gumb, dostupni su sljedeći načini: cool, suhanen ili

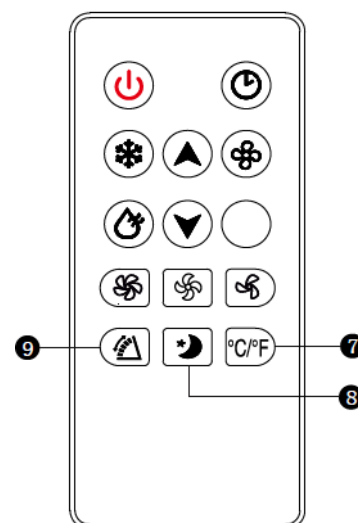

BE COOL

provjetravati.

5) Gumb mjerača vremena

- Ako the Jedinica klima uređaja uključeno je, pritisnite Ona the dugme oko mjerač vremena za isključivanje Program za gašenje do aktivirati. Ako se the Uređaj u Način mirovanja nalazi se, aktivirantipku TIMER the automatski Program za uključivanje.
- Nakon pritiska na tipku, zaslon treperi; vrijeme je podešeno aktuatorom gen Gore dolje Skenirati.
- The Prozor za podešavanje vremena laži između 1 i 24 sati i the Podešavanje odvija se u intervalima iz 1 Sat.

6) prikaz

7) gumb °C/°F

- Za prilagoditi the Prikaz temperature između °C i °F.

8) Gumb SLEEP

- Pritisnite ovaj gumb, oko Odaberite način mirovanja .

9) Tipka za funkciju Pan

- Pritisnite ovaj gumb, za aktiviranje funkcije pomicanja.

UPUTE ZA UPOTREBU

COOL

- Pritisnite Ona the dugme MODA do the Svjetlosni indikator COOL (cool) na dem Zaslon svijetli .
- Pritisnite tipke GORE/DOLJE za podešavanje temperature u rasponu od 16°C do 30°C.
- Pritisnite Ona the dugme UBRZATI, oko the željeni Razina ventilatora (VISOKO ili NISKO) odabrati.

PROZRAČIVATI

- Pritisnite Ona the tipka MODE do the Svjetlosni indikator VENTILATOR svijetli.
- S the dugme UBRZATI može Ona the Brzina ventilatora postaviti. VISOKO i NISKO postati odabrano ciklički (Visoko > Nisko > Visoko).
- The temperatura može ne postaviti postati.

SUHO

- Pritisnite Ona the tipka MODE do the Svjetlosni indikator SUHO svijetli.
- U ovom načinu rada možete postaviti brzinu ventilatora i temperaturu ne postaviti.

BE COOL

- Odvijte čep za pražnjenje posude i otvorite donji čep za pražnjenje.
- Spojite jedan kraj odvodnog crijeva na odvodni otvor do
- Umetnite drugi kraj crijeva a Kanta ili slična posuda.
- **Napomena:** rastavite na suhom način rada the ispušno crijevo, tamo inače the Performanse oštećena postaje i alarm za punu vodu Čuje se "FL".

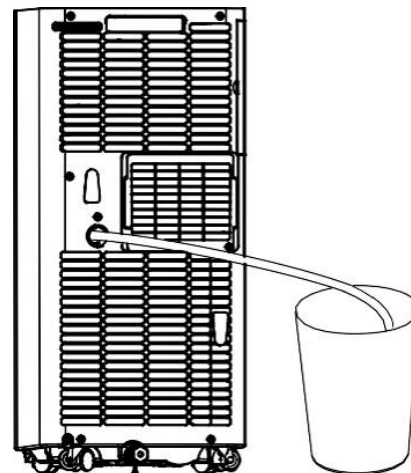

mjerač vremena

- U stanju mirovanja možete aktivirati program automatskog uključivanja (1 do 24 sata) pritiskom na tipku TIMER. Upalit će se svjetlo indikatora TIMER-a i zaslon će početi treperiti.
- Kada je klima uređaj uključen, pritisnite tipku TIMER za aktiviranje programa za automatsko gašenje. Indikator TIMER se pali i zaslon treperi.

NAČINI ODVODNJE

Periodički drenaža

- Ako the Uređaj zaustavlja, jer the Kat kada je puna, isključite je i Vuci the Utikač za napajanje.
- Napomena: Premjestite klima uređaj oprezan, inače može the Voda iznutra prelijevati se.
- Stavite kantu ispod otvora za vodu na stražnjoj strani uređaja.
- Zavrnite čep za otvorite odvod i izvucite čep podnog odvoda, s njim the Voda automatski u spremnik protok može.

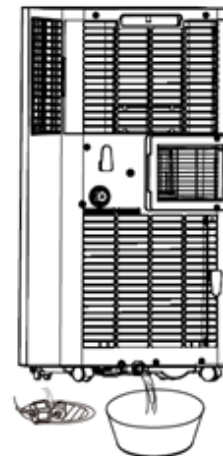

Bilješke:

- Stani Ona the Čep za pražnjenje posude i the utikač u Doseg.
- Ona može the Uređaj uključeno svjetlo nakon straga nagib.
- Ako posuda za vodu ne sadrži svu količinu vode odjednom, dovoljno rano zatvorite čep podnog odvoda kako biste spriječili izbijanje vode pod ili tepih teče.
- Kada voda više ne istječe, umetnite čep za podni odvod i zatvorite gapošalji to Čep za pražnjenje posude opet.

BE COOL

Napomena: Ne zaboravite zamijeniti čep podnog odvoda prije postavljanja Prilog opet uključiti se .

Stalan pražnjenje

- Samo iskoristiv u Cool- i Ent- mokri način rada.
- vijci Ona the Uklonite čep za pražnjenje spremnika i otvorite donji čep za pražnjenje.
- Spojite jedan kraj odvodnog crijeva na odvodni otvor do
- Umetnite drugi kraj crijeva a Kanta.

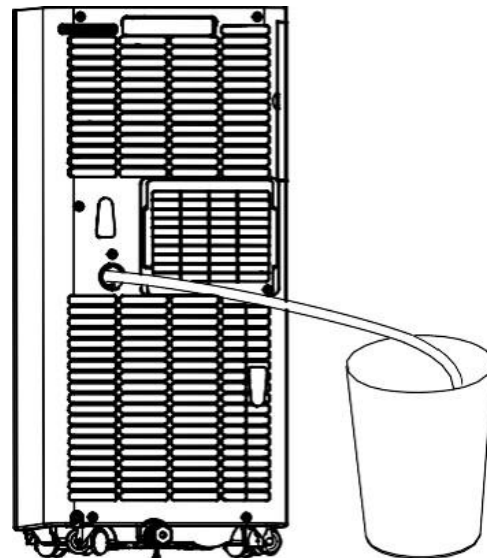

ČIŠĆENJE I ODRŽAVANJE

Prekidač Ona the Uređaj prije čišćenje i Radovi na održavanju od i Vuci Ona the Utikač od the Utičnica za napajanje.

čišćenje

- Obrišite uređaj blago vlažnom, mekom krpom. Nemojte ga koristiti kemijsko otapalo, Kako Plin, alkohol ili slično.
- Ako the Uređaj snažna prljavi je, koristiti Ona dodatno nešto neutralno sredstvo za čišćenje.

održavanje

Ako su okvir filtra i filter prašnjavi, performanse klimatizacijskog sustava bit će smanjene. Čist Ona filter sve dva tjedna.

- Pažljivo izvucite okvire filtera koristeći ručku u smjeru strelice, kao što je prikazano na slici prikazano.
- uzeti Ona prvi the Jedinica filtera 1 odavde, a zatim the 2.
- Operite filter zraka nježnim pranjem toplom vodom (približno 40 °C). Uronite u neutralno sredstvo za čišćenje. Isperite filter i ostavite ga uključenim sjenovitom mjestu suha.
- Mjesto Ona the Filtriraj prema the čišćenje opet a.
- set Ona prvi the Jedinica filtera 2 a, i zatim the 1.

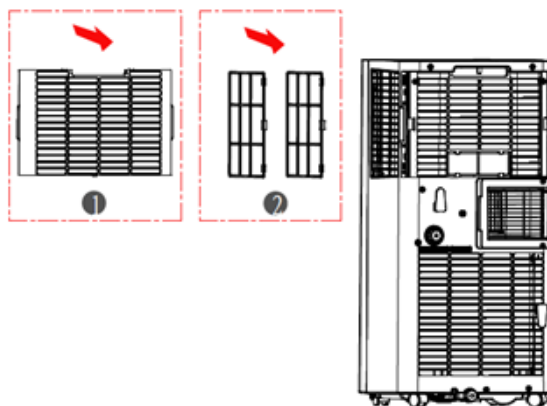

BE COOL

SKLADIŠTENJE

- Odvijte poklopac odvoda i otvorite čep. Ostavi to Ispustite svu preostalu vodu u lavor ili lagano zakrenite uređaj unatrag, oko vode u a spremnik do dovesti.
- Ostavite uređaj u FAN modu (ventilacija) na toplom mjestu pola dana i suha prostor za trčanje, oko Stvaranje plijesni u uređaju spriječiti.
- Prekidač i staviti Ona the Uređaj od, omotati Ona the Kabel za napajanje oko the držač kabela, staviti kapa i Poklopna ploča odvoda opet a.
- Rastaviti Ona the ispušno crijevo i čuvati na sigurnom Ona mu.
- Ukloniti Ona the Baterije od the Daljinski upravljač.
- Pokrijte uređaj plastičnom folijom. Pospremite klima uređaj negdje čist, suha i bez prašine Mjesto, vani the doseg iz djece.

RJEŠAVANJE PROBLEMA

problem	moguće Uzrokovano	Otopina
E1 postaje prikazano	Pogreška na temperatura ispušnog crijeva senzor temperature	Provjeriti Ona the senzor i the pogođeni strujni krug
E2 postaje prikazano	Pogreška na sobnoj temperaturi senzor	Provjeriti Ona the senzor i the pogođeni strujni krug
E4 postaje prikazano	Zaštita protiv Zamrznuti	The Temperatura okoline morati 8°C premašiti.
The Uređaj funkcije ne	Nema struje	Staviti Ona the Utikač a i prekidač Ona the uređaj
	prikaz pokazuje FL	Ocijediti Ona spremnik za vodu
To je ne hladna dovoljno	Izravno sunčeva svjetlost	Zatvoriti Ona the Zavjese
	Vrata i prozori su otvoreni, soba je puna ljudi ili to daje drugo Toplina-izvori	Zatvorite vrata i prozor ili ga dodajteviše Klimatizacija dodao
	The filter su prljavi	Čist ili zamjena Ona the filter
	Ulaz/izlaz zraka je ver-stvari	Ukloniti Ona sve Strano tijelo
The Razina buke je do visoka	The Uređaj za hlađenje je neravnomjeran po-smještena	Uvjerite se the Uređaj na jaje-nen razine pod zemljom
Kompresor radine	Zaštita od pregrijavanja je aktivan	Ostavite uređaj 3 minute deset dugo cool, prije Ona to opet uključiti se

BE COOL

- Pokušaj Ona ne, the Uređaj sebe do rastaviti, ili do popravak. Nekvalificirano Pokušaji popravka uređaja mogu dovesti do ozbiljnih tjelesnih ozljeda ili značajnih kem Oštećenje imovine dovesti i bilo koji Jamstveni zahtjevi bi izaći van.
- Ako se pojave problemi koji su nepoznati ili preporučeno rješenje nije funkcija, kontakt Ona Molim specijalist.

Vodič za Wi-Fi povezivanje pametne kuće

VAŽNO

Imajte na umu da su podržane samo mreže od 2,4 GHz!

Snaga prijenosa: max 100mW

Instalacija aplikacije

Preuzmite aplikaciju “*Smart life*” iz Trgovine Play (Android) ili App Store (iOS). Upotrijebite sljedeći QR za izravno preuzimanje aplikacije:



Scan QR code

Spojite uređaj na mrežu:

1. Uključite uređaj koji želite spojiti i pritisnite tipku “SPEED” na uređaju 5 sekundi za spajanje na mrežu.
2. Otvorite aplikaciju “Smart Life” na svom mobilnom telefonu i kliknite na “+” u gornjem desnom kutu za povezivanje s novim uređajem.
3. Provjerite treperi li lampica na uređaju (2x/sekundi) i potvrdite u aplikaciji da lampica treperi.
4. Zatim odaberite Wi-Fi mrežu (2,4 GHz) i unesite lozinku. Aplikacija će se sada povezati s uređajem.

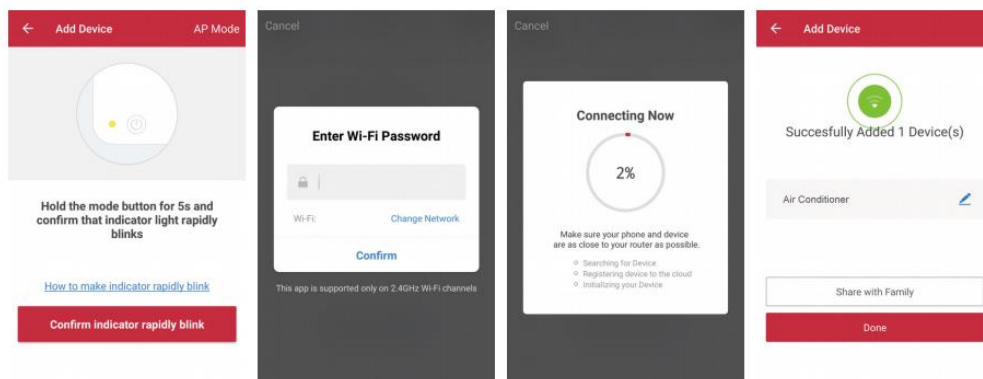

5. Uređaj bi se sada trebao pojaviti u vašoj aplikaciji i stoga je uspješno povezan.

BE COOL

Obavijest:

- Ako je uređaj u aplikaciji prikazan kao "online", njime se može upravljati putem aplikacije.
- Ako je uređaj "offline", može se uključiti putem aplikacije.

Aplikacija također radi s **Amazon Alexa** i **Google Assistant**



Tehničke informacije	
Broj stavke	BC14KL25W
Učinkovitost hlađenja	14 000 BTU / 4100 W
Potrošnja energije max	1575 W
Ulazni napon	220-240 V ~
frekvencija	50 Hz
Frekvencija WIFI prijenosa:	2,4 GHz
Snaga prijenosa:	maks. 100 mW
Rashladno sredstvo/punjenje/GWP	R290/0,250 kg/3
Energetska učinkovitost EER	2.60
Klasa energetske učinkovitosti	A
Kruženje zraka	460 m³/h
Razina buke (snaga zvuka)	65 dB(A)
Težina	27,5 kg
Dimenzije	365x320x745 mm
Kontakt adrese za dodatne informacije	Schuss Home Electronic GmbH Scheringgasse 3, A-1140 Beč Tel: +43 (1) 97 0 21 – 0 Servisna linija: +43 (1) 97 0 21 – 502 https://schuss-home.at/ FB broj: 236974 t / FB sud: Beč

BE COOL

JAMČITI

S ovim kvalitetnim proizvodom tvrtke BE COOL donijeli ste odluku za inovativnost, dugotrajnost i pouzdanost.

Za ovaj BE COOL uređaj dajemo jamstvo od 2 godine od datuma kupnje, koje vrijedi u Austriji!

Ako je, suprotno očekivanjima, potreban servis na vašem uređaju tijekom tog razdoblja, ovime vam jamčimo besplatan popravak (rezervni dijelovi i radno vrijeme) ili (prema procjeni Schussa) proizvod će biti zamijenjen. Ako ni popravak ni zamjena nisu mogući iz ekonomskih razloga, zadržavamo pravo izdavanja kredita tekuće vrijednosti.

U slučaju klimatizacijskih uređaja, prvo se obratite telefonskoj liniji za kupce (pogledajte ljepilo na uređaju ili naslovnoj stranici uputa za uporabu); u slučaju ventilatora kontaktirajte svog specijaliziranog trgovca ili izravno nas. Napominjemo da popravak koji nije obavljen u ovlaštenoj radionici u Austriji odmah prestaje vrijediti ovo jamstvo.

Ovo jamstvo ne pokriva:

- Popravak ili zamjena dijelova zbog normalnog trošenja
- Oštećenja zbog nepridržavanja uputa za uporabu
- Uređaji koji se koriste - čak i djelomično - u komercijalne svrhe
- Uređaji koji su mehanički oštećeni vanjskim utjecajima (padovi, udarci, lomovi, nepravilna uporaba i sl.) kao i znakovi istrošenosti estetske prirode.
- Oprema kojom se nepropisno rukovalo
- Uređaji koji nisu otvarani u našem ovlaštenom servisu.
- Oštećenje uzrokovano ventilima za odvod kondenzata na klimatizacijskim uređajima koji nisu dobro zatvoreni ili spremnik za vodu nije ispravno umetnut.
- Neispunjena očekivanja potrošača.
- Oštećenja uzrokovana višom silom, vodom, munjom, prenaponom.
- Uređaji kod kojih je oznaka tipa i/ili serijski broj na uređaju promijenjen, izbrisan, učinjen nečitkim ili uklonjen.
- Usluge izvan naših ovlaštenih radionica, troškove prijevoza do ovlaštene radionice ili do nas i natrag kao i povezane rizike.

Željeli bismo izričito naglasiti da će se u slučaju grešaka u radu ili ako greške nisu otkrivene unutar jamstvenog roka, naplatiti fiksni iznos od 60 € (indeksirana baza VPI 2010, lipanj 2015).

Pružanje jamstvenog servisa (popravak ili zamjena uređaja) ne produljuje apsolutni jamstveni rok od 2 godine od datuma kupnje.

2-godišnje jamstvo vrijedi samo uz predočenje dokaza o kupnji (mora sadržavati naziv i adresu trgovca kao i puni naziv uređaja) i pridruženog jamstvenog lista na kojem je tip uređaja i serijski broj (može vidljivi na kutiji i na stražnjoj ili donjoj strani uređaja) navedeni su! Bez predočenja jamstvenog lista vrijedi samo zakonsko jamstvo!

Izričito ističemo da ovo jamstvo ne utječe na zakonska jamstvena prava i ona nastavljaju postojati bez ograničenja.

Odgovornost za štetu od strane Schuss Home Electronic GmbH i njegovih posrednika postoji samo u slučaju grubog nemara ili namjere. U svakom slučaju isključena je odgovornost za izgubljenu dobit, očekivane, a neostvarene uštede, posljedice štete i štete od potraživanja trećih osoba. Oštećenje ili oštećenje snimljenih podataka uvijek je isključeno iz odgovornosti za štetu.

Čestitamo na izboru. Nadamo se da ćete uživati u svom BE COOL uređaju!

ADRESA
Schuss Home Electronic GmbH
1140 Beč, Scheringgasse 3
Tel.: +43 (0)1/ 970 21

Oznaka tipa:

Serijski broj:

U slučaju jamstvenog zahtjeva, ovaj jamstveni list potrebno je zajedno s uređajem predati ovlaštenom servisu ili trgovcu kod kojeg ste uređaj kupili!

BE COOL

OPERATING INSTRUCTIONS

Mobile air conditioner

BC14KL25W

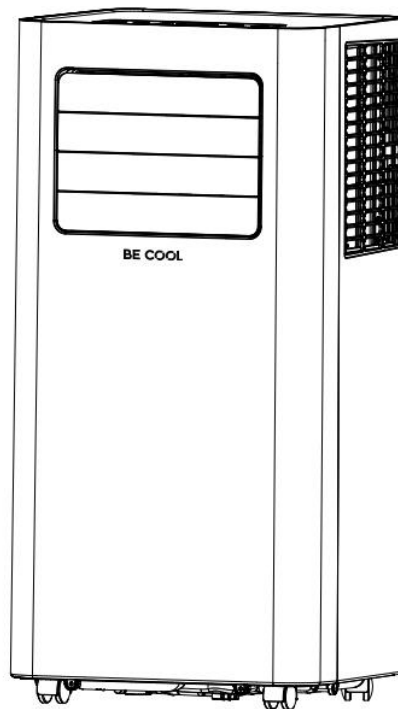

CONGRATULATIONS!
THANK YOU FOR CHOOSING A PRODUCT FROM **BE COOL**.

BE COOL

EN



Current operating instructions and other languages

Download the latest operating instructions in various languages via the link www.schuss-home.at/downloads or scan the QR code shown. Follow the instructions on the website.



PLEASE READ THE OPERATING INSTRUCTIONS CAREFULLY BEFORE STARTING ASSEMBLY, INSTALLATION, OPERATION OR MAINTENANCE. PROTECT YOURSELF AND OTHERS BY FOLLOWING THE SAFETY INSTRUCTIONS. FAILURE TO FOLLOW THE INSTRUCTIONS COULD RESULT IN PERSONAL INJURY AND/OR PROPERTY DAMAGE AND/OR INVALIDATE THE WARRANTY!

IMPORTANT SAFETY INFORMATION, LOCATION AND TO THE ELECTRICAL CONNECTION.



1. Please read all instructions carefully before using the appliance.
2. Only use this appliance in accordance with the guidelines in the operating instructions. Any other use not recommended by the manufacturer could result in fire, electric shock or personal injury.
3. This appliance is intended exclusively for the air conditioning of living spaces in households and must not be used for any other purpose.
4. The appliance is not suitable for continuous and precision operation and should not be used for cooling electrical systems (e.g. in server rooms).
5. It is forbidden to adapt or modify the characteristics of this appliance in any way and only use spare parts and accessories recommended by the manufacturer (failure to do so will invalidate the guarantee and warranty).
6. For any repairs to the appliance, mains plug or cable, always and only contact customer service centres authorised by the manufacturer. You can [find](https://schuss-home.at/) the customer service centres online at <https://schuss-home.at/>.

BE COOL

7. Remove the packaging and ensure that the air conditioner is not damaged. If in doubt, do not use the air conditioner and contact the service centre or your dealer.
8. Keep children away from packaging material. Choking hazard if swallowed!
9. If the power supply cable is damaged, it must be replaced by the manufacturer or an authorised service centre in order to avoid all possible risks.
10. The appliance must be installed in accordance with local installation and operating regulations for electrical systems.
11. The electrical socket into which you connect the appliance must not be defective or loose and must be suitable for the required current load and, above all, reliably earthed. If in doubt, have your electrical installation checked by a qualified electrician.
12. Before connecting to the mains, you must check that the type of current and mains voltage correspond to the information on the appliance rating plate on the back.
13. Avoid using an extension cable, as this could overheat and cause a fire.
14. Do not twist or kink the mains cable.
-
15. This appliance may only be used by adults.
16. Children under the age of 8 and persons with reduced physical, mental, sensory or intellectual capabilities or lack of experience and knowledge may only use this appliance if they have been given supervision and instruction concerning use of the appliance in a safe way and if the hazards involved have been clearly described.
17. Do not allow children to play with the packaging and make sure that children do not play with the appliance.
-
18. Do not use the air conditioner outdoors.
19. Do not use the appliance with wet hands.
20. Never operate the appliance in rooms where gas, oil or sulphur are present.
21. Do not place the appliance near heat sources (e.g. next to heating systems and gas boilers) and avoid direct sunlight.
22. Maintain a minimum distance of at least 50 cm from flammable substances (e.g. alcohol, etc.) or pressurised containers (e.g. spray containers).
23. Do not use the air conditioner in the vicinity of water or high humidity, e.g. in a damp cellar, next to a swimming pool, bathtub or shower. Ensure that no water enters the appliance.
24. Do not place any heavy or hot objects on the appliance and never cover the appliance.
25. Never insert fingers, pens or other objects into the appliance and ensure that the air inlet and outlet are never blocked.
26. Always switch off the appliance before disconnecting the mains plug.
27. Do not pull on the mains cable to disconnect the appliance from the mains. Always pull on the plug to disconnect the mains cable. Do not touch the plug with wet hands to avoid electric shocks.

BE COOL

28. Unplug the appliance when not in use, before cleaning, maintenance or moving from one place to another.
29. If the appliance is faulty, switch it off using the on/off button on the control panel and contact the customer hotline.
-
30. Keep the air conditioner in good condition by maintaining and cleaning the appliance.
31. The air filter must be cleaned at least once a week.
32. Store the appliance upright in a safe, dry place that is inaccessible to children when it is not in use. Do not cover the appliance with plastic packaging.
33. Store the appliance in a room without any operating sources of ignition (e.g. open fire, an operating gas appliance or an electric heater with an open heat source).
34. The air conditioner must be transported in an upright position or slightly on its side. Empty the internal condensation container beforehand. Wait at least one hour after transporting the appliance before switching it on.
35. For any repairs to the appliance, mains plug or cable, always and only contact customer service centres authorised by the manufacturer.
36. Do not use any means to accelerate or eliminate the defrosting process, the appliance will do this automatically.
37. If you have any questions about maintenance, you can contact the customer hotline/service centre authorised by the manufacturer.

WARNING The main switch and the On/Off switch should not be used as the sole means of disconnecting the power supply. Always disconnect the mains plug before starting maintenance work or moving the appliance.

To avoid the risk of electric shock, disconnect the plug from the socket when the appliance is not in use and before cleaning.





BE COOL

SPECIFIC INFORMATION ON THE REFRIGERANT R290

1. R290 is a refrigerant in accordance with EC environmental regulations.
2. The refrigerant is odourless.
3. The appliance must be installed in a room where there are no sources of ignition during operation
(e.g.: open fire, operating gas and electrical appliances with an open heat source)
4. Do not perforate or burn the air conditioner.
5. Ensure that the cooling circuit is not drilled into.
6. Non-ventilated rooms in which the appliance is installed, operated or stored must be constructed in such a way that any refrigerant losses do not accumulate. This prevents the risk of fire or explosion caused by ignition of the refrigerant by electric ovens, cookers or other ignition sources.
7. The device must be stored in such a way that no mechanical damage can occur.
8. Persons working on or intervening in a refrigeration circuit must be in possession of a valid certificate issued by an authorised authority, which certifies their expertise in handling refrigerants by means of an assessment specification recognised by the industry associations.
9. Repairs must be carried out in accordance with the instructions of the appliance manufacturer. Repair and maintenance work that requires the intervention of other specialised personnel must be carried out under the supervision of the specialist responsible for handling flammable refrigerants.

BE COOL

Recycling, disposal, declaration of conformity

	<p><u>RECYCLING</u></p> <p>The packaging materials can be recycled. It is therefore recommended to dispose of them in sorted waste</p>
	<p><u>DISPOSAL</u></p> <p>The "crossed-out wheellie bin" symbol requires the separate disposal of waste electrical and electronic equipment (WEEE). Electrical and electronic equipment may contain hazardous and environmentally harmful substances. Therefore, do not dispose of them in unsorted residual waste, but at a designated collection point for waste electrical and electronic equipment. This will help to protect resources and the environment. For further information, please contact your dealer or the local authorities. Directive 2012/19/EU</p>
	<p><u>BATTERY DISPOSAL</u></p> <p>In accordance with current legislation on batteries, accumulators and related waste, the crossed-out wheellie bin symbol on the battery indicates that it is prohibited to dispose of used batteries in household waste. Batteries and accumulators contain highly polluting substances. The user is obliged to dispose of used batteries at the collection points in the municipality or in the appropriate containers. The service is free of charge. In this way, the legal requirements are complied with and the environment is protected.</p> <p>These symbols can be found on batteries:</p> <p>Li = battery contains lithium Al = battery contains alkali Mn = battery contains manganese CR 2025 (Li); AA (Al, Mn); AAA (Al, Mn)</p>
	<p><u>DECLARATION OF CONFORMITY</u></p> <p>We hereby confirm that this product complies with the essential requirements, regulations and directives of the EU. You can view the detailed declaration of conformity at any time under the following link:</p> <p>https://www.schuss-home.at/downloads</p>

Errors and technical modifications excepted.

BE COOL

SCHEMATIC REPRESENTATION

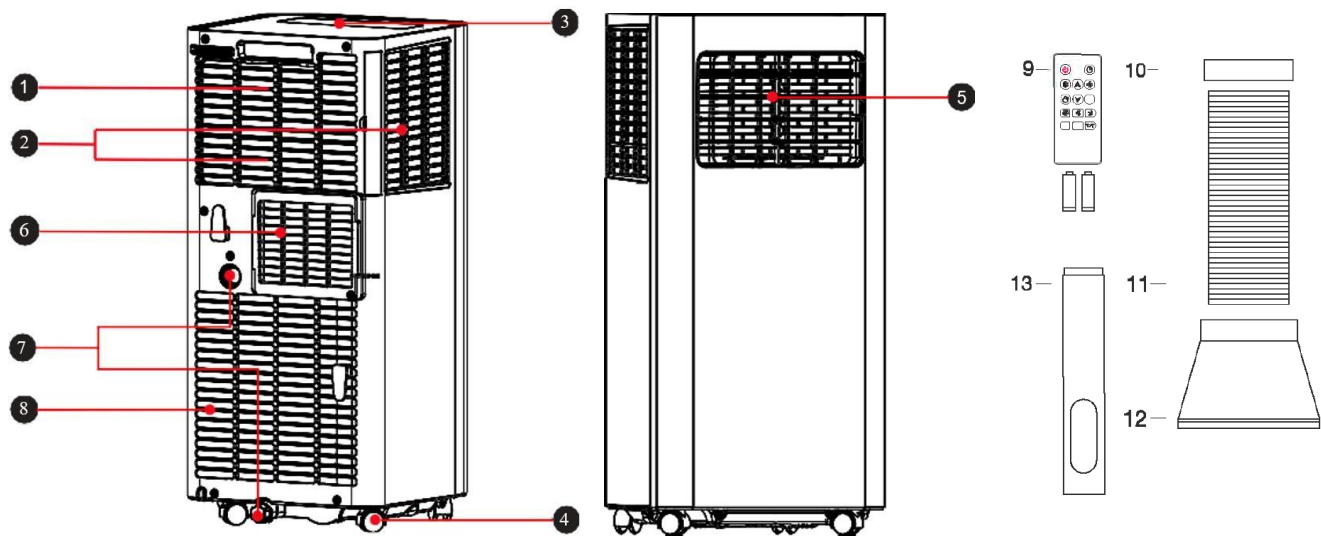

- 1) Carrying handle
- 2) Air inlet grille
- 3) Control panel
- 4) castors
- 5) Adjustable ventilation flaps
- 6) Exhaust air outlet
- 7) Water drain
- 8) Air inlet grille
- 9) 2 x AAA batteries + remote control
- 10) Exhaust air hose adapter
- 11) Exhaust air hose
- 12) Window adapter
- 13) Window track

INSTALLATION AND SETTING

- **Caution:** Before using the mobile air conditioner for the first time, leave it to stand for at least two hours.
- Only transport and move the appliance in an upright position.
- Place the air conditioner on a level, flat and dry surface and keep a minimum distance of 50 cm around the appliance to ensure optimum air circulation.

Remote control

Make sure that the batteries are inserted correctly before using the remote control.

The steps for installation are as follows:

- Slide open the cover on the back of the remote control to open it.
- Insert two new AAA batteries (DC1.5V) and ensure that the poles are correctly aligned.
- Make sure that the batteries are firmly inserted.

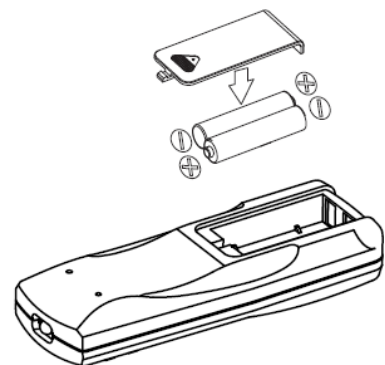

Symbol image

BE COOL

Warning:

- Only AAA DC 1.5V batteries may be used. Never use rechargeable batteries or other types of batteries.
- Always replace both batteries; never mix new and old batteries.
- Please remove the batteries if the device will not be used for a longer period of time.

Installing the exhaust air hose

- Screw the exhaust air hose (with adapter) to the exhaust air outlet at the rear of the appliance (anti-clockwise, fig. 1).

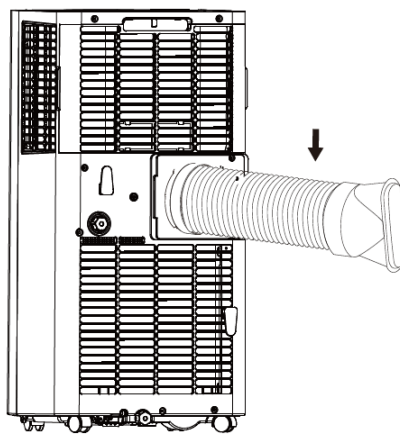

Fig. 1

Window track installation

Open the window halfway and attach the window track to the window frame (see Figures 2 and 3). Installation can be carried out in a horizontal or vertical direction.

- Adjust the window track to the size of the window by aligning its ends with the window frame and fixing it in place.

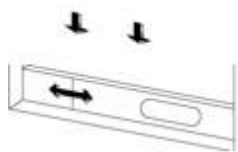

Fig. 2

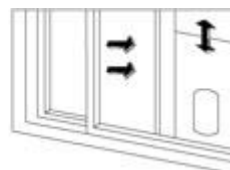

Fig. 3

BE COOL

Install air conditioning unit

Place the appliance with the exhaust air hose fitted near the window. Observe the minimum distance of 50 cm between the appliance and neighbouring walls or objects (Fig. 4).

Notes:

- The flat end of the exhaust air hose must be properly engaged.
- The air hose must not be twisted or have large bends (more than 45°). Do not place any obstacles near the air inlet or air outlet of the system.
- Pull the ends of the exhaust air hose apart and connect the flat end of the connected exhaust air hose to the oval opening on the window rail.

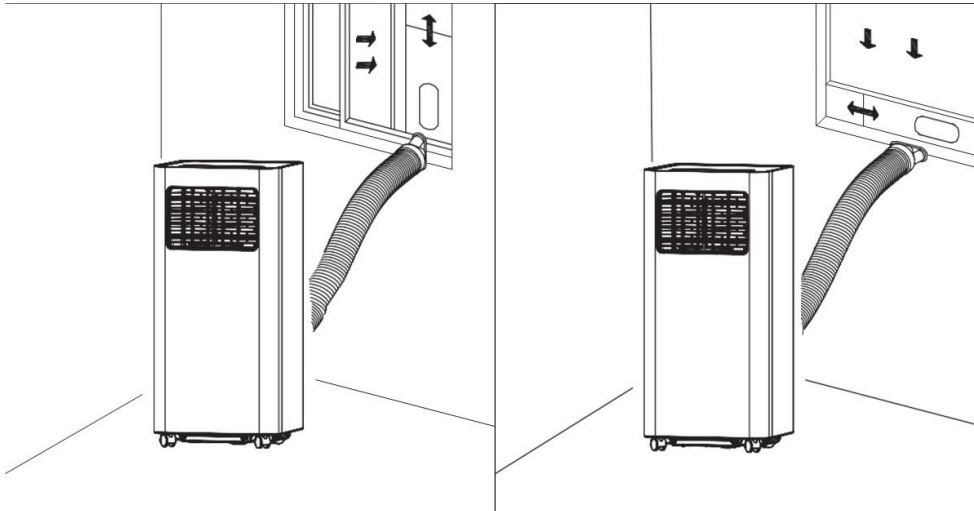
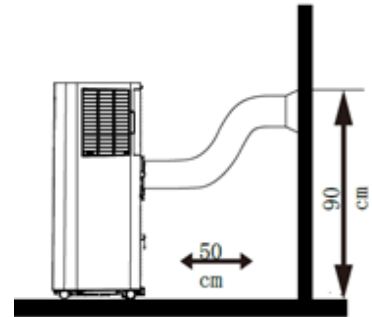

Remark:

- The exhaust air hose can be extended from 28 cm to 150 cm; its length is designed to fit this product. Do not extend it any further and do not replace it with another hose, as this could negatively affect the function of the air conditioner.
- Always leave the air outlet free to protect the appliance from overheating.

BE COOL

Note:

It is important that the exhaust air pipe is not kinked.
Incorrect installation will impair the operation of the air conditioning system.
Prevent sharp bends in the exhaust air pipe.
Ensure that the air can flow out of the exhaust air pipe unhindered.

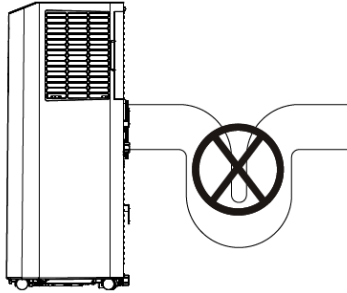

CONTROL PANEL AND REMOTE CONTROL

Control panel & remote control

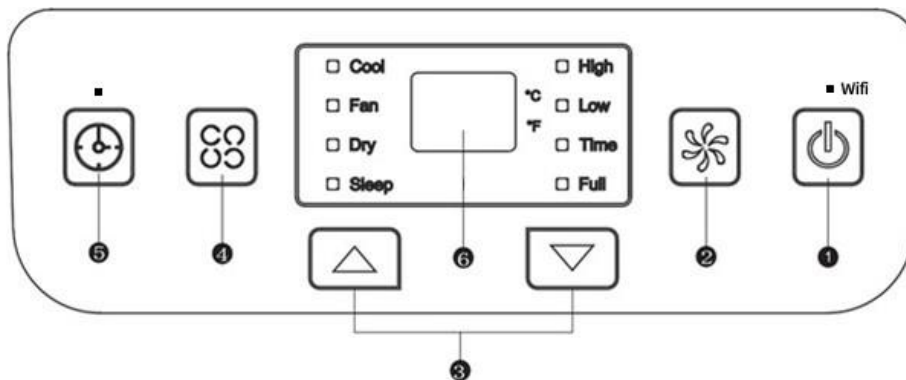

1) On/off button

- To switch the device on and off.

2) Setting the fan speed

- In cooling or fan mode to select between high and low wind speed.
- The button cannot be used in "Dry" mode as the lowest wind speed is pre-programmed.

3) Up and down buttons

- To adjust the temperature or timer settings (increase/decrease).
- To switch between degrees Celsius and Fahrenheit, press both buttons simultaneously.

4) Operating mode

- To select a mode, press this button, the following modes are available: cool, dry or ventilate.

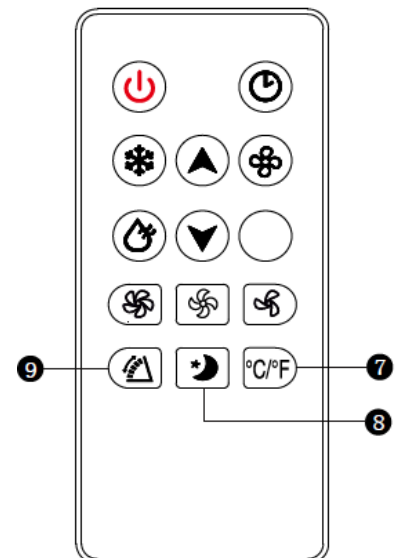

BE COOL

5) Timer button

- When the air conditioner is switched on, press the button to activate the switch-off timer switch-off programme. If the appliance is in sleep mode, the TIMER button activates the automatic switch-on programme.
- After pressing the button, the display flashes; the time is set by pressing the up and down buttons.
- The time setting window is between 1 and 24 hours and the adjustment is made at intervals of 1 hour.

6) Display

7) °C/°F button

- For adjusting the temperature display between °C and °F.

8) SLEEP button

- Press this button to select SLEEP mode.

9) Swivelling function button

- Press this button to activate the swivelling function.

OPERATING INSTRUCTIONS

COOLING

- Press the MODE button until the COOL indicator light lights up on the display.
- Press the UP/DOWN buttons to set the temperature in the range from 16 °C to 30 °C.
- Press the SPEED button to select the desired fan speed (HIGH or LOW).

VENTILATE

- Press the MODE button until the FAN indicator light illuminates.
- You can set the fan speed using the SPEED button. HIGH and LOW are selected cyclically (High> Low> High).
- The temperature cannot be set.

DRYING

- Press the MODE button until the DRY indicator light illuminates.
- You cannot set the fan speed and temperature in this mode.
- Unscrew the drain cover of the container and open the bottom drain plug.
- Connect one end of the drainage hose to the drain opening

BE COOL

- Place the other end of the hose in a bucket or similar container.
- **Note:** Please remove the exhaust air hose in dry mode, otherwise the performance will be impaired and the water full alarm "FL" will sound.

Timer

- In sleep mode, you can activate the automatic switch-on programme (1 to 24 hours) by pressing the TIMER button. The TIMER indicator light lights up and the display starts to flash.
- When the air conditioner is switched on, press the TIMER button to activate the automatic switch-off programme. The TIMER indicator light lights up and the display flashes.

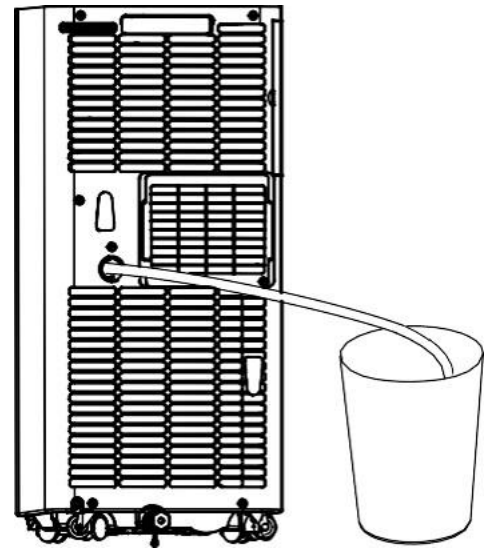

DRAINAGE METHODS

Periodic drainage

- If the appliance stops because the floor pan is full, switch it off and disconnect the mains plug.
- Note: Move the air conditioner carefully, otherwise the water inside may overflow.
- Place a bucket under the water outlet on the back of the appliance.
- Unscrew the drain plug and pull the floor drain plug so that the water can flow automatically into the container.

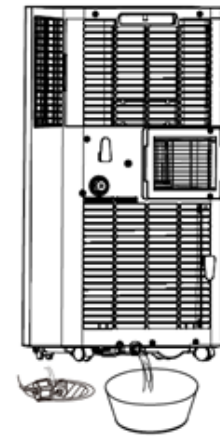

Notes:

- Keep the container drain cover and the plug within reach.
- You can tilt the appliance slightly backwards.
- If the water tank does not take up all the water at once, close the floor drain plug early enough to prevent water from flowing onto the floor or carpet.
- When no more water is leaking, insert the floor drain plug and close the container drain cover again.

BE COOL

Note: Do not forget to reinsert the floor drain plug before switching the system back on .

Continuous emptying

- Can only be used in cooling and dehumidifying mode.
- Unscrew the container drain cover and open the floor drain plug.
- Connect one end of the drainage hose to the drain opening
- Place the other end of the hose in a bucket.

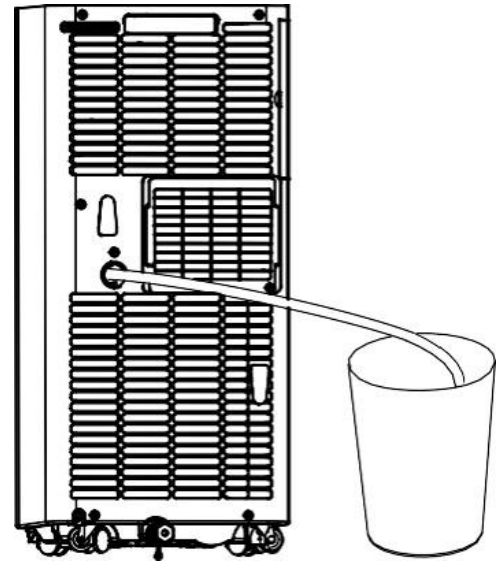

CLEANING AND MAINTENANCE

Switch off the appliance before cleaning and maintenance work and remove the plug from the socket.

Cleaning

- Wipe the appliance with a slightly damp, soft cloth. Do not use any chemical solvents such as gas, alcohol or similar.
- If the appliance is very dirty, also use a little neutral detergent.

Maintenance

If the filter frame and filter are dusty, the performance of the air conditioning system will be reduced. Clean the filter every fortnight.

- Carefully pull out the filter frames by the handle in the direction of the arrow, as shown in the picture.
- First remove filter unit 1 and then filter unit 2.
- Wash the air filter by carefully soaking it in warm water (approx. 40 °C) with a neutral detergent. Rinse the filter and leave it to dry in a shady place.
- Replace the filter after cleaning.
- Insert filter unit 2 first, and then filter unit 1.

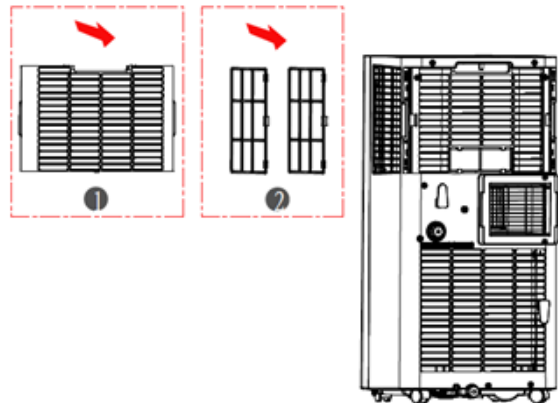

BE COOL

STORAGE

- Unscrew the drain cover and open the cap. Drain all the residual water into a basin or swivel the appliance slightly backwards to direct the water into a container.
- Leave the appliance running in FAN mode (ventilate) for half a day in a warm and dry room to prevent mould from forming in the appliance.
- Switch off and unplug the appliance, wrap the power cable around the cable holder and replace the cap and drain cover plate.
- Dismantle the exhaust air hose and store it.
- Remove the batteries from the remote control.
- Cover the appliance with a plastic film. Store the air conditioner in a clean, dry and dust-free place, out of the reach of children.

TROUBLESHOOTING

Problem	Possible cause	Solution
E1 is displayed	Fault in the exhaust air hose system temperature sensor	Check the sensor and the affected circuit
E2 is displayed	Room temperature error Sensor	Check the sensor and the affected circuit
E4 is displayed	Protection against freezing	The ambient temperature must exceed 8°C.
The device does not work	No power	Insert the plug and switch on the device
	Display shows FL	Empty the water tank
It's not cold enough	Direct sunlight	Close the curtains
	Doors and windows are open, the room is full of people or there are other heat sources.	Close doors and windows or add another air conditioning unit
	sources The filters are dirty	Clean or replace the Filters
	Air inlet/air outlet is blocked stuffs	Remove all Foreign body
The noise level is too high	The cooling unit is unevenly positioned	Set the device to a level surface

BE COOL

The compressor is not working	The overheating protection is active	Allow the appliance to cool down for 3 minutes before you switch it on again
--------------------------------------	--------------------------------------	--

- Do not attempt to disassemble or repair the appliance yourself. Unqualified attempts to repair the appliance may result in serious personal injury or considerable material damage and will invalidate any warranty claims.
- If problems occur that are unknown or the recommended solution does not work, please contact a specialist.

Smart Home Wi-Fi connection guide

IMPORTANT

Please note that only 2.4 GHz networks are supported!

Transmission power: max. 100mW

App installation

Download the "*Smart life*" app from the Play Store (Android) or the App Store (iOS). The following QR will take you directly to the app download:



Scan QR code

Connect a device to the network:

1. Switch on the device to be connected and press the "SPEED" button on the device for 5 seconds to connect to the network.
2. Open the "Smart Life" app on your mobile phone and click on the "+" in the top right-hand corner to connect to a new device.
3. Make sure that the light on the device flashes (2x/second) and confirm in the app that the light is flashing.
4. Then select the Wi-Fi network (2.4 Ghz) and enter the password. The app will now connect to the device.

BE COOL

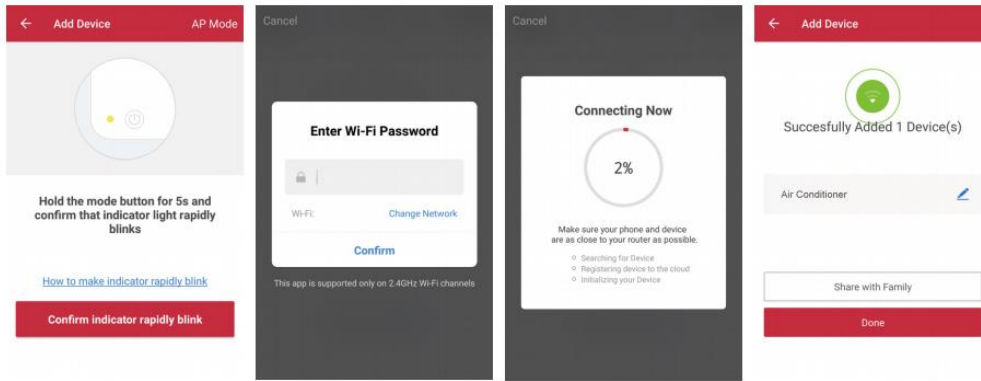

5. The device should now be displayed in your app and is therefore successfully connected.

Note:

- If the device is displayed as "online" in the app, it can be controlled via the app.
- If the device is "offline", it can be switched on via the app.

The application also works with **Amazon Alexa** and **Google Assistant**



BE COOL

Technical information	
Item number	BC14KL25W
Cooling capacity	14,000BTU / 4.100W
Max. Power consumption	1.575W
Input voltage	220-240V~
Frequency	50Hz
WIFI transmission frequency:	2.4 GHz
Transmission power:	max. 100 mW
Refrigerant/charging/GWP	R290/0.250kg/3
Energy efficiency EER	2.60
Energy efficiency class	A
Air circulation	460 m³/h
Noise level (sound power)	65 dB(A)
Weight	27.5 kg
Dimensions	365x320x745mm
Contact addresses for further information	<p>Schuss Home Electronic GmbH Scheringgasse 3, A-1140 Vienna Tel: +43 (1) 97 0 21 - 0 Service line: +43 (1) 97 0 21 - 502 https://schuss-home.at/ FB-No.: 236974 t / FB-Court: Vienna</p>

BE COOL

WARRANTY

With this quality product from BE COOL, you have made a decision in favour of innovation, durability and reliability.

This BE COOL appliance is guaranteed for 2 years from the date of purchase in Austria!

If, contrary to expectations, service work on your device should nevertheless be necessary during this period, we hereby guarantee you a free repair (spare parts and labour) or (at Schuss's discretion) replacement of the product. If neither repair nor replacement is possible for economic reasons, we reserve the right to issue a time value credit note.

In the case of air conditioners, please always contact the customer hotline as a first step (see sticker on the appliance or front page of the operating instructions); in the case of fans, please contact your specialist dealer or us directly. We would like to point out that any repair work not carried out by an authorised workshop in Austria will immediately invalidate this guarantee.

This guarantee does not cover

- Repair or replacement of parts due to normal wear and tear
- Damage due to non-compliance with the operating instructions
- Devices that are used - even partially - for commercial purposes
- Devices mechanically damaged by external influences (fall, impact, breakage, improper use, etc.) as well as signs of aesthetic wear and tear.
- Devices that have been handled improperly
- Devices that have not been opened by our authorised service workshop.
- Damage caused by improperly closed condensation drain valves on air conditioning units or incorrectly inserted water tanks.
- Unfulfilled consumer expectations.
- Damage caused by force majeure, water, lightning, overvoltage.
- Devices where the type designation and/or serial number on the device has been changed, deleted, made illegible or removed.
- services outside our authorised workshops, the transport costs to an authorised workshop or to us and back, as well as the associated risks.

We would like to emphasise that within the warranty period, a lump sum of € 60 (indexed based on CPI 2010, June 2015) will be charged in the event of operating errors or if no error is detected.

The provision of a warranty service (repair or replacement of the appliance) does not extend the absolute warranty period of 2 years from the date of purchase.

The 2-year guarantee is only valid on presentation of the proof of purchase (must include the name and address of the dealer as well as the complete appliance designation) and the corresponding guarantee certificate, on which the appliance type and the serial number (visible on the box and on the back or bottom of the appliance) must be noted! Without the warranty certificate, only the statutory warranty applies!

We expressly point out that the statutory warranty rights are not affected by this guarantee and remain unaffected.

Schuss Home Electronic GmbH and its vicarious agents shall only be liable for damages in the event of gross negligence or wilful intent. Liability for loss of profit, expected but unrealised savings, consequential damage and damage arising from third-party claims is excluded. Damage to or for recorded data is always excluded from the liability for damages.

Congratulations on your choice. We hope you enjoy using your BE COOL appliance!

ADDRESS

Schuss Home Electronic GmbH
1140 Vienna, Scheringgasse 3
Tel.: +43 (0)1/ 970 21

Type designation:

Serial number:

In the event of a warranty claim, this warranty certificate must be handed over together with the device to the authorised service workshop or the dealer from whom you purchased the device!

BE COOL

WICHTIG!



Diese Anweisungen sind nur für das BE COOL-Servicecenter!

Der Service bzw. die Reparatur darf nur von einem qualifizierten Kältemitteltechniker, dem es erlaubt ist das R290-Kältemittel handzuhaben, durchgeführt werden.

Versuchen Sie daher niemals das Gerät selbst zu reparieren oder das Gehäuse zu öffnen, dies führt zum sofortigen Verlust des Garantieanspruchs.

IMPORTANT!



These instructions are only for the BE COOL-Service center!

A Service or repairing of the device must only be performed by a qualified technician who is allowed to handle the R290 refrigerant.

Do not attempt to repair or open the case of the air conditioner yourself, this leads to the immediate loss of the warranty.

INSTRUCTIONS FOR REPAIRING APPLIANCES CONTAINING R290

1 GENERAL INSTRUCTIONS

1.1 Checks to the area

Prior to beginning work on systems containing flammable refrigerants, safety checks are necessary to ensure that the risk of ignition is minimized. For repair to the refrigerating system, the following precautions shall be complied with prior to conducting work on the system.

1.2 Work procedure

Work shall be undertaken under a controlled procedure so as to minimize the risk of a flammable gas or vapor being present while the work is being performed.

1.3 General work area

All maintenance staff and others working in the local area shall be instructed on the nature of work being carried out. Work in confined spaces shall be avoided. The area around the workspace shall be sectioned off. Ensure that the conditions within the area have been made safe by control of flammable material.

1.4 Checking for presence of refrigerant

The area shall be checked with an appropriate refrigerant detector prior to and during work, to ensure the technician is aware of potentially flammable atmospheres. Ensure that the leak section equipment being used is suitable for use with flammable refrigerants, i.e. non sparking, adequately sealed or intrinsically safe.

1.5 Presence of fire extinguisher

If any hot work is to be conducted on the refrigeration equipment or any associated parts, appropriate fire extinguishing equipment shall be available to hand. Have a dry powder or CO₂ fire extinguisher adjacent to the charging area.

1.6 No ignition sources

BE COOL

No person carrying out work in relation to a refrigeration system which involves exposing any pipe work that contains or has contained flammable refrigerant shall use any sources of ignition in such a manner that it may lead to the risk of fire or explosion. All possible ignition sources, including ecigarette smoking, should be kept sufficiently far away from the site of installation, repairing, removing and disposal, during which flammable refrigerant can possibly be released to the surrounding space. Prior to work taking place, the area around the equipment is to be surveyed to make sure that there are no flammable hazards or ignition risks. "No Smoking" signs shall be displayed.

1.7 Ventilated area

Ensure that the area is in the open or that it is adequately ventilated before breaking into the system or conducting any hot work. A degree of ventilation shall continue during the period that the work is carried out. The ventilation should safely disperse any released refrigerant and preferably expel it externally into the atmosphere.

1.8 Checks to the refrigeration equipment

Where electrical components are being changed, they shall be fit for the purpose and to the correct specification. At all times the manufacturer's maintenance and service guidelines shall be followed. If in doubt consult the manufacturer's technical department for assistance. The following checks shall be applied to installations using flammable refrigerants: the charge size is in accordance with the room size within which the refrigerant containing parts are installed; the ventilation machinery and outlets are operating adequately and are not obstructed; if an indirect refrigerating circuit is being used, the secondary circuit shall be checked for the presence of refrigerant; marking to the equipment continues to be visible and legible. Markings and signs that are illegible shall be corrected; refrigeration pipe or components are installed in a position where they are unlikely to be exposed to any substance which may corrode refrigerant containing components, unless the components are constructed of materials which are inherently resistant to being corroded or are suitably protected against being so corroded.

1.9 Checks to electrical devices

Repair and maintenance to electrical components shall include initial safety checks and component inspection procedures. If a fault exists that could compromise safety, then no electrical supply shall be connected to the circuit until it is satisfactorily dealt with. If the fault cannot be corrected immediately but it is necessary to continue operation, an adequate temporary solution shall be used. This shall be reported to the owner of the equipment so all parties are advised.

Initial safety checks shall include: Those capacitors are discharged: this shall be done in a safe manner to avoid possibility of sparking; that there no live electrical components and wiring are exposed while charging, recovering or purging the system; that there is continuity of earth bonding.

2 REPAIRS TO SEALED COMPONENTS

2.1 During repairs to sealed components, all electrical supplies shall be disconnected from the equipment being worked upon prior to any removal of sealed covers, etc. If it is absolutely necessary to have an electrical supply to equipment during servicing, then a permanently operating form of leak detection shall be located at the most critical point to warn of a potentially hazardous situation.

2.2 Particular attention shall be paid to the following to ensure that by working on electrical components, the casing is not altered in such a way that the level of protection is affected.

This shall include damage to cables, excessive number of connections, terminals not made to original specification, damage to seals, incorrect fitting of glands, etc. Ensure that apparatus is mounted securely. Ensure that seals or sealing materials have not degraded such that they no longer serve the purpose of preventing the ingress of flammable atmospheres. Replacement parts shall be in accordance with the manufacturer's specifications.

NOTE The use of silicon sealant may inhibit the effectiveness of some types of leak detection equipment. Intrinsically safe components do not have to be isolated prior to working on them.

3 REPAIR TO INTRINSICALLY SAFE COMPONENTS

BE COOL

Do not apply any permanent inductive or capacitance loads to the circuit without ensuring that this will not exceed the permissible voltage and current permitted for the equipment in use.

Intrinsically safe components are the only types that can be worked on while live in the presence of a flammable atmosphere. The test apparatus shall be at the correct rating. Replace components only with parts specified by the manufacturer. Other parts may result in the ignition of refrigerant in the atmosphere from a leak.

4 CABLING

Check that cabling will not be subject to wear, corrosion, excessive pressure, vibration, sharp edges or any other adverse environmental effects. The check shall also take into account the effects of aging or continual vibration from sources such as compressors or fans.

5 DETECTION OF FLAMMABLE REFRIGERANTS

Under no circumstances shall potential sources of ignition be used in the searching for or detection of refrigerant leaks. A halide torch (or any other detector using a naked flame) shall not be used.

6 LEAK DETECTION METHODS

The following leak detection methods are deemed acceptable for systems containing flammable refrigerants. Electronic leak detectors shall be used to detect flammable refrigerants, but the sensitivity may not be adequate, or may need recalibration. (Detection equipment shall be calibrated in a refrigerant-free area.) Ensure that the detector is not a potential source of ignition and is suitable for the refrigerant used. Leak detection equipment shall be set at a percentage of the LFL of the refrigerant and shall be calibrated to the refrigerant employed and the appropriate percentage of gas (25 % maximum) is confirmed. Leak detection fluids are suitable for use with most refrigerants but the use of detergents containing chlorine shall be avoided as the chlorine may react with the refrigerant and corrode the copper pipe-work. If a leak is suspected, all naked flames shall be removed/extinguished. If a leakage of refrigerant is found which requires brazing, all of the refrigerant shall be recovered from the system, or isolated (by means of shut off valves) in a part of the system remote from the leak. Oxygen free nitrogen (OFN) shall then be purged through the system both before and during the brazing process.

7 REMOVAL AND EVACUATION

When breaking into the refrigerant circuit to make repairs – or for any other purpose – conventional procedures shall be used. However, it is important that best practice is followed since flammability is a consideration. The following procedure shall be adhered to: remove refrigerant; purge the circuit with inert gas; evacuate; purge again with inert gas; open the circuit by cutting or brazing. The refrigerant charge shall be recovered into the correct recovery cylinders. The system shall be “flushed” with OFN to render the unit safe. This process may need to be repeated several times. Compressed air or oxygen shall not be used for this task. Flushing shall be achieved by breaking the vacuum in the system with OFN and continuing to fill until the working pressure is achieved, then venting to atmosphere, and finally pulling down to a vacuum. This process shall be repeated until no refrigerant is within the system. When the final OFN charge is used, the system shall be vented down to atmospheric pressure to enable work to take place. This operation is absolutely vital if brazing operations on the pipework are to take place.

Ensure that the outlet for the vacuum pump is not close to any ignition sources and there is ventilation available.

8 CHARGING PROCEDURES

In addition to conventional charging procedures, the following requirements shall be followed.

- Ensure that contamination of different refrigerants does not occur when using charging equipment. Hoses or lines shall be as short as possible to minimize the amount of refrigerant contained in them.
- Cylinders shall be kept upright.
- Ensure that the refrigeration system is earthed prior to charging the system with refrigerant.
- Label the system when charging is complete (if not already).
- Extreme care shall be taken not to overfill the refrigeration system.
- Prior to recharging the system it shall be pressure tested with OFN. The system shall be leak Tested on completion of charging but prior to commissioning. A follow up leak test shall be Carried out prior to leaving the site.

9 DECOMMISSIONING

Before carrying out this procedure, it is essential that the technician is completely familiar with the equipment and all its detail. It is recommended good practice that all refrigerants are recovered safely. Prior to the task being carried

BE COOL

out, an oil and refrigerant sample shall be taken in case analysis is required prior to re-use of reclaimed refrigerant. It is essential that electrical power is available before the task is commenced.

1. Become familiar with the equipment and its operation.
2. Isolate system electrically.
3. Before attempting the procedure ensure that :mechanical handling equipment is available, if required, for handling refrigerant cylinders; all personal protective equipment is available and being used correctly; the recovery process is supervised at all times by a competent person; recovery equipment and cylinders conform to the appropriate standards.
4. Pump down refrigerant system, if possible.
5. If a vacuum is not possible, make a manifold so that refrigerant can be removed from various parts of the system.
6. Make sure that cylinder is situated on the scales before recovery takes place.
7. Start the recovery machine and operate in accordance with manufacturer's instructions.
8. Do not overfill cylinders. (No more than 80 % volume liquid charge).
9. Do not exceed the maximum working pressure of the cylinder, even temporarily.
10. When the cylinders have been filled correctly and the process completed, make sure 11. that the cylinders and the equipment are removed from site promptly and all isolation
12. valves on the equipment are closed off.
13. Recovered refrigerant shall not be charged into another refrigeration system
14. unless it has been cleaned and checked.

10 LABELLING

Equipment shall be labelled stating that it has been de-commissioned and emptied of refrigerant. The label shall be dated and signed. Ensure that there are labels on the equipment stating the equipment contains flammable refrigerant.

11 RECOVERY

When removing refrigerant from a system, either for servicing or decommissioning, it is recommended good practice that all refrigerants are removed safely. When transferring refrigerant into cylinders, ensure that only appropriate refrigerant recovery cylinders are employed. Ensure that the correct number of cylinders for holding the total system charge is available. All cylinders to be used are designated for the recovered refrigerant and labelled for that refrigerant (i.e. special cylinders for the recovery of refrigerant). Cylinders shall be complete with pressure relief valve and associated shut-off valves in good working order. Empty recovery cylinders are evacuated and, if possible, cooled before recovery occurs.

The recovery equipment shall be in good working order with a set of instructions concerning the equipment that is at hand and shall be suitable for the recovery of flammable refrigerants. In addition, a set of calibrated weighing scales shall be available and in good working order. Hoses shall be complete with leak-free disconnect couplings and in good condition. Before using the recovery machine, check that it is in satisfactory working order, has been properly maintained and that any associated electrical components are sealed to prevent ignition in the event of a refrigerant release. Consult manufacturer if in doubt.

The recovered refrigerant shall be returned to the refrigerant supplier in the correct recovery cylinder, and the relevant Waste Transfer Note arranged. Do not mix refrigerants in recovery units and especially not in cylinders.

If compressors or compressor oils are to be removed, ensure that they have been evacuated to an acceptable level to make certain that flammable refrigerant does not remain within the lubricant. The evacuation process shall be carried out prior to returning the compressor to the suppliers. Only electric heating to the compressor body shall be employed to accelerate this process. When oil is drained from a system, it shall be carried out safely.

Competence of service personnel

General

Special training additional to usual refrigerating equipment repair procedures is required when equipment with flammable refrigerants is affected.

In many countries, this training is carried out by national training organizations that are accredited to teach the relevant national competency standards that may be set in legislation. The achieved competence should be documented by a certificate.

BE COOL

Training

The training should include the substance of the following:

Information about the explosion potential of flammable refrigerants to show that flammables may be dangerous when handled without care.

Information about potential ignition sources, especially those that are not obvious, such as lighters, light switches, vacuum cleaners, electric heaters.

Information about the different safety concepts:

Unventilated – (see Clause GG.2) Safety of the appliance does not depend on ventilation of the housing. Switching off the appliance or opening of the housing has no significant effect on the safety. Nevertheless, it is possible that leaking refrigerant may accumulate inside the enclosure and flammable atmosphere will be released when the enclosure is opened.

Ventilated enclosure – (see Clause GG.4) Safety of the appliance depends on ventilation of the housing. Switching off the appliance or opening of the enclosure has a significant effect on the safety. Care should be taken to ensure a sufficient ventilation before.

Ventilated room – (see Clause GG.5) Safety of the appliance depends on the ventilation of the room. Switching off the appliance or opening of the housing has no significant effect on the safety. The ventilation of the room shall not be switched off during repair procedures. Information about the concept of sealed components and sealed enclosures according to IEC 60079-15:2010.

Information about the correct working procedures:

1. Commissioning

- o Ensure that the floor area is sufficient for the refrigerant charge or that the ventilation duct is assembled in a correct manner.
- o Connect the pipes and carry out a leak test before charging with refrigerant.
- o Check safety equipment before putting into service.

2. Maintenance

- o Portable equipment shall be repaired outside or in a workshop specially equipped for servicing units with flammable refrigerants.
- o Ensure sufficient ventilation at the repair place.
- o Be aware that malfunction of the equipment may be caused by refrigerant loss and a refrigerant leak is possible.
- o Discharge capacitors in a way that won't cause any spark. The standard procedure to short circuit the capacitor terminals usually creates sparks.
- o Reassemble sealed enclosures accurately. If seals are worn, replace them.
- o Check safety equipment before putting into service.

3. Repair o Portable equipment shall be repaired outside or in a workshop specially equipped for servicing units with flammable refrigerants.

- o Ensure sufficient ventilation at the repair place.
- o Be aware that malfunction of the equipment may be caused by refrigerant loss and a refrigerant leak is possible.
- o Discharge capacitors in a way that won't cause any spark.
- o When brazing is required, the following procedures shall be carried out in the right order:
 - Remove the refrigerant. If the recovery is not required by national regulations, drain the refrigerant to the outside. Take care that the drained refrigerant will not cause any danger. In doubt, one person should guard the outlet. Take special care that drained refrigerant will not float back into the building.
 - Evacuate the refrigerant circuit.
 - Purge the refrigerant circuit with nitrogen for 5 min.
 - Evacuate again.
 - Remove parts to be replaced by cutting, not by flame.
 - Purge the braze point with nitrogen during the brazing procedure.
 - Carry out a leak test before charging with refrigerant.
 - Reassemble sealed enclosures accurately. If seals are worn, replace them.
 - Check safety equipment before putting into service.

BE COOL

4. Decommissioning
 - o If the safety is affected when the equipment is putted out of service, the refrigerant charge shall be removed before decommissioning.
 - o Ensure sufficient ventilation at the equipment location.
 - o Be aware that malfunction of the equipment may be caused by refrigerant loss and a refrigerant leak is possible.
 - o Discharge capacitors in a way that won't cause any spark.
 - o Remove the refrigerant. If the recovery is not required by national regulations, drain the refrigerant to the outside. Take care that the drained refrigerant will not cause any danger. In doubt, one person should guard the outlet. Take special care that drained refrigerant will not float back into the building.
 - o Evacuate the refrigerant circuit.
 - o Purge the refrigerant circuit with nitrogen for 5 min.
 - o Evacuate again.
 - o Fill with nitrogen up to atmospheric pressure.
 - o Put a label on the equipment that the refrigerant is removed.

5. Disposal
 - o Ensure sufficient ventilation at the working place.
 - o Remove the refrigerant. If the recovery is not required by national regulations, drain the refrigerant to the outside. Take care that the drained refrigerant will not cause any danger. In doubt, one person should guard the outlet. Take special care that drained refrigerant will not float back into the building.
 - o Evacuate the refrigerant circuit.
 - o Purge the refrigerant circuit with nitrogen for 5 min.
 - o Evacuate again.
 - o Cut out the compressor and drain the oil.

Transportation, marking and storage for units that employ flammable refrigerants

Transport of equipment containing flammable refrigerants

Attention is drawn to the fact that additional transportation regulations may exist with respect to equipment containing flammable gas. The maximum number of pieces of equipment or the configuration of the equipment, permitted to be transported together will be determined by the applicable transport regulations.

Marking of equipment using signs

Signs for similar appliances used in a work area generally are addressed by local regulations and give the minimum requirements for the provision of safety and/or health signs for a work location.

All required signs are to be maintained and employers should ensure that employees receive suitable and sufficient instruction and training on the meaning of appropriate safety signs and the actions that need to be taken in connection with these signs.

The effectiveness of signs should not be diminished by too many signs being placed together. Any pictograms used should be as simple as possible and contain only essential details.

Disposal of equipment using flammable refrigerants See national regulations.

Storage of equipment/appliances

The storage of equipment should be in accordance with the manufacturer's instructions. Storage of packed (unsold) equipment Storage package protection should be constructed such that mechanical damage to the equipment inside the package will not cause a leak of the refrigerant charge. The maximum number of pieces of equipment permitted to be stored together will be determined by local regulations.

EU-KONFORMITÄTSERKLÄRUNG EU-DECLARATION OF CONFORMITY



Die alleinige Verantwortung für die Ausstellung dieser Konformitätserklärung trägt der Hersteller.
This declaration of conformity is issued under the sole responsibility of the manufacturer.

Schuss Home Electronic GmbH
Scheringgasse 3
1140 Wien, AUSTRIA

Erklärt, dass das Produkt
Declares, that the product

Manufacturer	Hersteller	SCHUSS HOME ELECTRONIC GmbH
Designation	Bezeichnung	Mobiles Klimagerät Portable Air Conditioner
Model No.:	Modelnummer	BC14KL25W

konform ist mit folgenden Richtlinien, Normen und/oder Verordnungen:
is conformity with following directives, norms and/or regulations:

RED-Richtlinie RICHTLINIE 2014/53/EU DES EUROPÄISCHEN PARLAMENTS UND DES RATES vom 16. April 2014 über die Harmonisierung der Rechtsvorschriften der Mitgliedstaaten über die Bereitstellung von Funkanlagen auf dem Markt und zur Aufhebung der Richtlinie 1999/5/EG Amtsblatt der EU L 153/62 22.5.2014

DIRECTIVE 2014/53/EU OF THE EUROPEAN PARLIAMENT AND OF THE COUNCIL of 16 April 2014 on the harmonisation of the laws of the Member States relating to the making available on the market of radio equipment and repealing Directive 1999/5/EC EU L 153/62 22.5.2014

Article 3.1(a) Safety:

EN 60335-2-40:2003+A11:2004+A12:2005 +A1:2006 +A2:2009 +A13:2012
EN 60335-1:2012+A11:2014+A13:2017+A1:2019 +A14: 2019+A2:2019
EN62233: 2008

Article 3.1(a) Health:

EN 50665:2017, EN 62311 :2008

Article 3.1(b) EMC:

EN 301 489-1 V2.2.3
EN 301 489-17 V3.1.1
EN 55014-1:2017, EN 55014-2:2015
EN IEC 61000-3-2:2014, EN IEC 61000-3-11: 2019

Article 3.2 Radio:

EN 300 328 V2.1.1

EMV-Richtlinie (EMC): 2014/30/EU Richtlinie des Europäischen Parlaments und des Rates vom 26. Februar 2014 zur Harmonisierung der Rechtsvorschriften der Mitgliedstaaten über die elektromagnetische Verträglichkeit; Amtsblatt der EU L96, 29/03/2014, S. 79–106

EMC Directive (EMC): 2014/30/EU Directive of the European Parliament and of the Council of 26 February 2014 on the harmonisation of the laws of the Member States relating to electromagnetic compatibility; Official Journal of the EU L96, 29/03/2014, p. 79–106

Niederspannungsrichtlinie (LVD): 2014/35/EU Richtlinie des Europäischen Parlaments und des Rates vom 26. Februar 2014 zur Harmonisierung der Rechtsvorschriften der Mitgliedstaaten über die Bereitstellung elektrischer Betriebsmittel zur Verwendung innerhalb bestimmter Spannungsgrenzen auf dem Markt; Amtsblatt der EU L96, 29/03/2014, S. 357–374

BE COOL

Low Voltage Directive (LVD):2014/35/EU Directive of the European Parliament and of the Council of 26 February 2014 on the harmonisation of the laws of the Member States relating to the making available on the market of electrical equipment designed for use within certain voltage limits; Official Journal of the EU L96, 29/03/2014, p. 357–374

Ökodesign-Richtlinie Energy-Related-Products-Directive (ErP)2009/125/EC:

Amtsblatt EU L285/10-35 (31.10.2009) und dazugehörige Verordnung / and associated regulation 2015/1188

Energy-Related-Products-Directive (ErP)2009/125/EC:

Official Journal EU L285/10-35 (31.10.2009) and associated regulation 2015/1188

RoHS-Richtlinie: 2011/65/EU Richtlinie des Europäischen Parlaments und des Rates

vom 8. Juni 2011 zur Beschränkung der Verwendung bestimmter gefährlicher Stoffe in Elektro- und Elektronikgeräten;

Amtsblatt der EU L174, 1/07/2011, S. 88–110

RoHS Directive: 2011/65/EU Directive of the European Parliament and of the Council of 8 June 2011 on the restriction of the use of certain hazardous substances in electrical and electronic equipment; Official Journal of the EU L174, 1/07/2011, p. 88–110

Reach SVHC(EC)NO. 1907/2006 Schuss Home Electronic GmbH bestätigt hiermit, dass in den von uns gelieferten Produkten, keine besonders besorgniserregende Stoffe (SVHC) der Kandidatenliste (letzte ECHAaktualisierung vom 14.06.2023, 235 Substanzen) über 0,1 % gemäß Art. 33 der REACHverordnung (EG) Nr. 1907/2006 enthalten sind.

Reach SVHC(EC)NO. 1907/2006 Schuss Home Electronic GmbH hereby confirms that in the products we supply, there are no substances of very high concern (SVHC) in the candidate list (last ECHA update from June 14, 2023, 235 substances) above 0.1% in accordance with Article 33 of the REACH Regulation (EC) No. 1907/2006 are included.

CE Zeichen auf dem Produkt / CE marking on the product:



Unterzeichnet für und im Namen von:/ Signed for and on behalf of:

SCHUSS HOME ELECTRONIS GMBH

Ort und Datum der Ausstellung:

Place and date of issue:

Vienna, 2025-02-25

Scharl, Alexander

Senior product and purchasing manager i.V.....

Name, Funktion / name, function

SCHUSS
HOME ELECTRONIC GMBH
1140 Wien, Scheringgasse 3
Tel. 43 1 40 11 1, Fax 43 1 40 11 222
www.schuss-home.at
Eevollmächteter Vertreter des Herstellers
Authorized representative of manufacture

Unterschrift / signature

Deklarationsverweis:

Declaration reference:

SCHUSS HOME ELECTRONIC GMBH

Scheringgasse 3, 1140 Wien, AUSTRIA

FB-Nr. / Company Register No.: 236974 t

Vorbehaltlich von Änderungen und Druckfehlern steht die aktuelle Version zum Download bereit:

www.schuss-home.at/de/downloads/

BE COOL

English [En]	EU DECLARATION OF CONFORMITY Manufacturer [I] declares under its sole responsibility that the products [II] are in conformity with the requirements of the EU Directives, Regulations and Harmonised standards [III].
German [De]	EU-KONFORMITÄTSEKTLÄRUNG Der Hersteller [I] erklert in alleiniger Verantwortung, dass die Produkte [II] allen Anforderungen der EU-Richtlinien, Verordnungen und harmonisierten Normen [III] entsprechen.
French [Fr]	DCLARATION UE DE CONFORMIT Le fabricant [I] dclare sous sa seule responsabilit que les produits [II] sont conformes aux exigences des directives, rglements et normes harmonises [III] de l'UE.
Spanish [Es]	DECLARACIN DE CONFORMIDAD UE El fabricante [I] declara bajo su exclusiva responsabilidad que los productos [II] estn en conformidad con los requisitos de las directivas, regulaciones y normas armonizadas de la UE [III].
Italian [It]	DICHIARAZIONE DI CONFORMIT UE Il produttore [I] dichiara sotto la sua unica responsabilit che i prodotti [II] sono conformi ai requisiti delle direttive, dei regolamenti e degli standard armonizzati della UE [III].
Greek [El]	ΗΛΩΣΗ ΣΥΜΜΟΡΦΩΣΗΣ ΕΕ Ο κατασκευαστής [I] δηλώνει αποκλειστικά με δική του ευθύνη ότι τα προϊόντα [II] συμμορφώνονται με τις απαιτήσεις των Οδηγιών, των Κανονισμών και των Εναρμονισμένων προτύπων της ΕΕ [III].
Portuguese [Pt]	DECLARAÇÃO DE CONFORMIDADE UE O fabricante [I] declara sob sua inteira responsabilidade que os produtos [II] esto em conformidade com os requisitos das diretivas, regulamentos e normas harmonizadas da UE [III].
Croatian [Hr]	EU IZJAVA O USKLAĐENOSTI Proizvođač [I] izjavljuje pod punom materijalnom odgovornošću da su proizvodi [II] u skladu sa zahtjevima EU direktiva, propisa i harmoniziranih standarda [III].
Czech [Cs]	EU PROHLSEN O SHOD Vrobce [I] prohlašuje na vlastní vlučnou odpovědnost, že výrobky [II] jsou ve shod s požadavky smrnice, pedpis a harmonizovanch norem EU [III].
Danish [Da]	EU OVERENSSTEMMELSESEKTLRING Producenten [I] erklrer under eget ansvar, at produkterne [II] er i overensstemmelse med kravene i direktiverne, forordningerne og de harmoniserede standarder fra EU [III].
Dutch [Nl]	EU-CONFIRMITEITSVERKLARING Fabrikant [I] verklaart op eigen verantwoordelijkheid dat de producten [II] in overeenstemming zijn met de eisen van de EG-richtlijnen, voorschriften en geharmoniseerde normen [III].
Estonian [Et]	EL-i VASTAVUSDEKLARATSIOON Tootja [I] kinnitab ja kannab ainuisikuliselt vastutust selle eest, et tooted [II] on toodetud koosklas Euroopa Liidu direktiivide, standardite ja muude normatiivdokumentidega [III].
Finnish [Fi]	EU-VAATIMUSTENMUKAISUUSVAKUUTUS Valmistaja [I] vakuuttaa omalla vastuullaan, ett tuotteet [II] ovat EU:n direktiivien, asetusten ja yhdenmukaistettujen standardien [III] vaatimusten mukaisia.
Hungarian [Hu]	EU MEGFELELSGI NYILATKOZAT A Gyrt [I] nyilatkozta, hogy kizrlagos felelssget vállal a termkek [II] EU irnyelveknek, szablyozsoknak s harmonizlt szabvnyoknak val megfelelésrl [III].
Latvian [Lv]	ES ATBILSTBAS DEKLARCIJA Ražotjs [I] deklar uz savu atbildbu, ka produkti [II] atbilst ES direktvu, regulu un saskaņoto standartu [III] prasbm.
Lithuanian [Lt]	ES ATITIKTIES DEKLARACIJA Gamintojas [I] savo išskirtine atsakomybe pareiškia, kad gaminiai [II] atitinka ES direktyv, reglament ir darnij standart reikalavimus [III].
Norwegian [No]	EU-SAMSVARSEKTLRING Produsent [I] erklrte under sitt eget ansvar at sine produkter [II] er i samsvar med kravene i EU-direktivene, forskrifter og harmoniserte standarder [III].
Polish [Pl]	DEKLARACJA ZGODNOŚCI UE Producent [I] deklaruje z pen odpowiedzialnošcią, że produkty [II] s zgodne z postanowieniami dyrektyw, regulacji oraz norm zharmonizowanych UE [III].
Romanian [Ro]	DECLARAȚIA DE CONFORMITATE UE Producătorul [I] declar pe propria rspundere c produsele [II] sunt în conformitate cu cerințele Directivelor, Normelor și Standardelor armonizate UE [III].
Slovak [Sk]	VYHLSENIE O ZHODE EU Vrobca [I] vyhlasuje na svoju vlastn zodpovednosť, že výrobky [II] s v slade s požiadavkami smerníc, nariaden a harmonizovanch noriem E [III].
Slovenian [Sl]	IZJAVA EU O SKLADNOSTI Proizvajalec [I] s polno odgovornostjo izjavlja, da so izdelki [II] v skladu z zahtevami direktiv, uredb in usklajenih standardov EU [III].
Swedish [Sv]	EU FRKLARING OM VERENSSTMMELSE Tillverkaren [I] deklarerar  eget ansvar att produkterna [II] efterlever kraven enligt EU-direktiven, frordningarna och harmoniserade normer [III].