

**DE BEDIENUNGSANLEITUNG & SICHERHEITSHINWEISE AB SEITE 2**

Sie können neben diese gedruckte Version, die Bedienungsanleitung sowie die Sicherheitshinweise auch jederzeit digital unter folgendem Link, oder durch scannen des QR-Codes abrufen:

**EN SAFETY INSTRUCTIONS AB SEITE 13**

The safety instructions can be found at the very back in printed form or, like the instruction manual, under the following link or by scanning the QR code::

**INSTRUCTION MANUAL**

To access the instruction manual & safety instructions, scan this code or visit:

**CZ NÁVOD K OBSLUZE & BEZPEČNOSTNÍ POKYNY**

Chcete-li získat přístup k uživatelské příručce a bezpečnostním pokynům, naskenujte tento kód nebo navštivte:

**HR PRIRUČNIK ZA RAD & SIGURNOSNE UPUTE**

Za pristup korisničkom vodiču i sigurnosnim uputama skenirajte ovaj kod ili posjetite:

**HU HASZNÁLATI UTASÍTÁS & BIZTONSÁGI UTASÍTÁSOK**

A felhasználói kézikönyv és a biztonsági utasítások eléréséhez skenelje be ezt a kódot, vagy látogasson el a következő weboldalra:

**IT ISTRUZIONI PER L'USO & ISTRUZIONI DI SICUREZZA**

Per accedere al manuale d'uso e alle istruzioni di sicurezza, scansionare questo codice o visitare il sito:

**SLO NAVODILA ZA UPORABO & VARNOSTNA NAVODILA**

Za dostop do uporabniškega priročnika in varnostnih navodil preberite to kodo ali obiščite:

[www.silva-schneider.at/bedienungsanleitungen](http://www.silva-schneider.at/bedienungsanleitungen)







## Kontaktgrill

Modell: KG 2410



Lesen Sie die Betriebsanleitung vor Inbetriebnahme sorgfältig durch und heben Sie diese für den späteren Gebrauch gut auf.  
Ohne Kenntnis der Sicherheitsanweisungen darf das Gerät nicht benutzt werden.

- Dieses Gerät kann von Kindern ab 8 Jahren und darüber sowie von Personen mit verringerten physischen, sensorischen oder mentalen Fähigkeiten oder Mangel an Erfahrung und Wissen benutzt werden, wenn sie beaufsichtigt oder bezüglich des sicheren Gebrauchs des Gerätes unterwiesen wurden und die daraus resultierenden Gefahren verstehen.
- Kinder dürfen nicht mit dem Gerät spielen.
- Reinigung und Benutzer-Wartung dürfen nicht von Kindern durchgeführt werden, es sei denn, Sie sind 8 Jahre oder älter und werden beaufsichtigt.
- Das Gerät ist nicht dazu bestimmt, durch eine externe Zeitschaltuhr oder einem separaten Fernwirksystem benutzt zu werden.
- Stellen Sie das Gerät auf einen stabilen, ebenen, hitzebeständigen, trockenen, rutschfesten Untergrund.
- Halten Sie das Gerät fern von anderen Hitzequellen (E-Herd, offenem Feuer, direkter Sonnenbestrahlung...).
- Verwenden Sie das Gerät nicht in der Nähe von leicht entflamm- baren/explosionsgefährlichen Flüssigkeiten oder Materialien (z. B. Vorhänge, Spraydosen, etc.).
- Decken Sie das Gerät, insbesondere die Belüftungsschlitze nicht ab.
- Stellen Sie keine mit Wasser oder anderen Flüssigkeiten gefüllten Gefäße auf das Gerät.
- Stellen Sie keine brennenden Kerzen auf das Gerät.
- Lassen Sie das Netzkabel nicht von der Arbeitsfläche hängen.
- Das Netzkabel darf nicht gequetscht oder eingeklemmt werden.
- Schließen Sie das Gerät nicht an eine Mehrfachsteckdose an.
- Ziehen Sie den Netzstecker
  - bei Störungen während des Betriebs;
  - nach jeder Verwendung;
  - vor jeder Reinigung;
  - wenn Sie das Gerät längere Zeit nicht benutzen.

- Fassen Sie beim Ein- und Ausstecken immer den Stecker, ziehen sich nicht am Kabel.
- Achten Sie darauf, dass das Netzkabel keine heißen Teile berührt.
-  **VERBRENNUNGSGEFAHR!**  
Berührbaren Oberflächen des Gerätes werden während des Betriebes sehr heiß, verwenden Sie daher nur den wärmeisolierten Griff zum Öffnen und Schließen.
- Berühren Sie die Grillplatten während des Betriebs nicht mit bloßen Händen.
- Achten Sie darauf, dass beim Grillvorgang sehr heißer Dampf entweichen und am Griff kondensieren kann.
- Transportieren Sie das Gerät nicht in heißem Zustand – lassen Sie es vorher immer komplett abkühlen!
- Verwenden Sie Topflappen oder Handschuhe, um Verbrennungen vorzubeugen.
- Lassen Sie das Gerät vor der Reinigung immer abkühlen.
-  **STROMSCHLAGGEFAHR!**  
Tauchen Sie das Gerät, das Netzkabel und den Stecker niemals in Wasser oder andere Flüssigkeiten.
- Achten Sie darauf, dass bei der Reinigung keine Feuchtigkeit in das Innere des Gehäuses eindringt (Belüftungsschlitze). Sollte es dennoch passieren, ziehen Sie sofort den Netzstecker.
- Berühren Sie das Gerät nicht mit feuchten Händen.
- Platzieren Sie das Gerät nicht in der Nähe von Spül- oder Waschbecken, Badewannen, Schwimmbecken, etc. um Spritzwasser zu vermeiden. Achten Sie auch darauf, dass der Untergrund nicht feucht ist.
- Lassen Sie das Gerät während des Betriebs niemals unbeaufsichtigt.
- Das Gerät darf nicht im Freien verwendet werden.
- Behandeln Sie das Produkt sorgfältig. Es kann durch Stöße, Schläge oder Fallen aus bereits geringer Höhe beschädigt werden.
- Prüfen Sie das Gerät, den Stecker und das Anschlusskabel regelmäßig auf Verschleiß oder Beschädigungen. Bei Beschädigungen darf das Gerät nicht in Betrieb genommen werden.

Wenden Sie sich an eine autorisierte Fachwerkstatt. Führen Sie Reparaturen niemals selbst aus. Unsachgemäße Reparaturen können zu erheblichen Gefahren für den Benutzer führen, ein eventueller Garantieanspruch geht dadurch verloren.

- Wartungs- und Reparaturarbeiten dürfen nur von qualifiziertem Fachpersonal durchgeführt werden. Dies ist gefährlich und daher für alle anderen Personen nicht erlaubt, es besteht Verletzungsrisiko und die Gefahr von Stromschlag. Dies gilt auch für den Tausch des Netzkabels.
- Ein Umbauen oder Verändern des Produktes ist aus Sicherheitsgründen nicht erlaubt.
- Beachten Sie weitere Reinigungs- und Pflegehinweise unter Absatz „Reinigung und Pflege“.
- Öffnen oder zerlegen Sie das Gehäuse des Gerätes nicht, im Inneren befinden sich keine Bedienelemente.

#### **Bestimmungsgemäße Verwendung:**

---

- Das Gerät dient zum Grillen/Aufwärmen/Warmhalten von Lebensmitteln, wie in der Anleitung beschrieben wird.
- Das Gerät darf ausschließlich mit dem mitgelieferten Zubehör verwendet werden.
- Das Gerät ist nicht für den gewerblichen Betrieb oder für Laboratorien bestimmt, sondern ausschließlich für den Gebrauch im Haushalt, in Kaffeeküchen von Büros oder Werkstätten sowie in Appartement-Häusern, Frühstückspensionen, Motels oder Bed & Breakfast Einrichtungen, o. Ä.
- Verwenden Sie das Gerät nur für die in der Bedienungsanleitung beschriebenen Funktionen.
- Alle anderen, nicht in der Bedienungsanleitung angeführten Anwendungen gelten als nicht bestimmungsgemäß und können zu schweren Verletzungen oder Schäden am Gerät führen. Für daraus resultierende Schäden am Gerät, an anderen Gegenständen oder an Personen kann keine Haftung übernommen werden, eventuelle Garantieansprüche gehen verloren.
- Der Hersteller übernimmt keine Haftung bei unsachgemäßer oder fehlerhafter Verwendung oder nach Durchführung von Reparaturen durch nicht autorisierte Werkstätten oder Personen.

## Teilebezeichnung

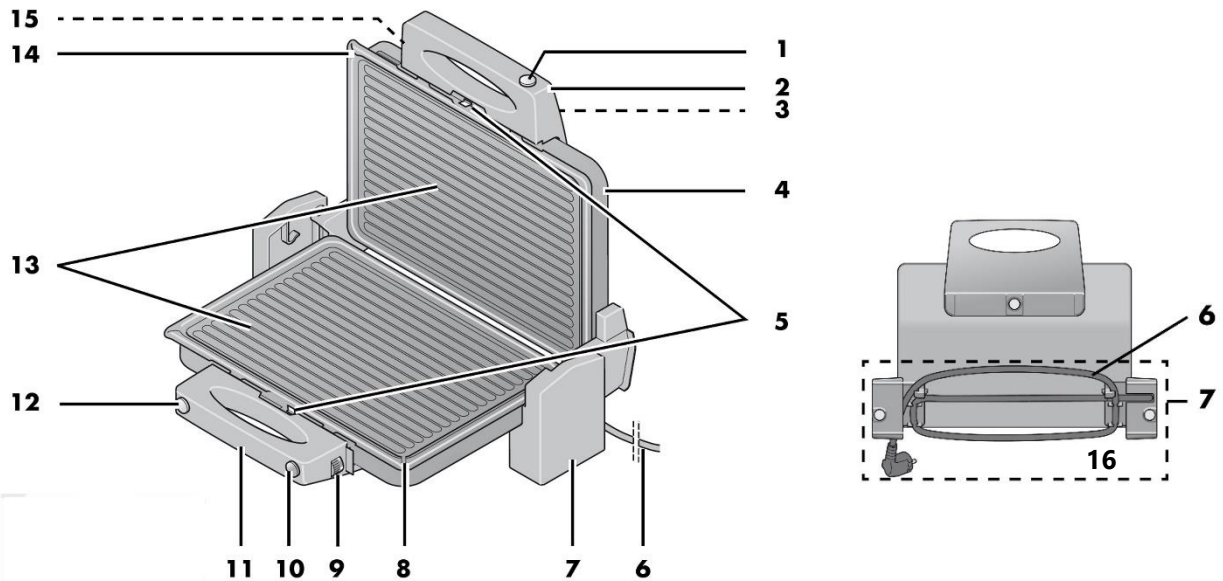

- |                                          |                                            |
|------------------------------------------|--------------------------------------------|
| 1 Kontrolllampe obere Grillplatte (grün) | 9 Thermostatregler untere Grillplatte      |
| 2 Griff (Oberteil)                       | 10 Betriebs-Kontrolllampe (rot)            |
| 3 aufklappbarer Standfuß                 | 11 Griff (Unterteil)                       |
| 4 Geräteoberteil                         | 12 Kontrolllampe untere Grillplatte (grün) |
| 5 Befestigungsklemmen Grillplatten       | 13 Grillplatten                            |
| 6 Netzkabel                              | 14 Fettablaufrinne                         |
| 7 Standfuß                               | 15 Thermostatregler obere Grillplatte      |
| 8 Fettablaufrinne                        | 16 Kabelaufwicklung                        |

## Netzanschluss

- Das Gerät darf nur an eine vorschriftsmäßig installierte, frei zugängliche Haushaltssteckdose angeschlossen werden.
- Die Netzspannung muss der auf dem Typenschild des Gerätes angegebenen Spannung entsprechen.
- Das Gerät entspricht den Richtlinien, die für die CE Kennzeichnung verbindlich sind.

## Vor der Inbetriebnahme

### Gerät auspacken und reinigen:

---

- Öffnen Sie die Verpackung und nehmen Sie das Gerät heraus.
- Entfernen Sie das Verpackungsmaterial im und am Gerät und heben Sie es für den späteren Gebrauch auf oder entsorgen Sie es umweltgerecht.



#### **WARNUNG – ERSTICKUNGSGEFAHR:**

Verpackungsmaterial ist kein Spielzeug, Kinder dürfen nicht mit Verpackungsmaterial spielen! Halten Sie Verpackungsmaterial (Karton, Kunststoffbeutel, usw.) von Kindern fern!

- Überprüfen Sie das Gerät und das Netzkabel auf eventuelle Schäden. Im Falle von Beschädigungen darf das Gerät nicht verwendet werden. Bringen Sie es zurück in Ihr Fachgeschäft.
- Entnehmen Sie die Platten und spülen Sie sie in heißem Wasser mit einem milden Spülmittel. Spülen Sie mit klarem Wasser nach und trocknen Sie die Platten gut ab, bevor Sie sie wieder zurück in das Gehäuse geben.
- Befestigen Sie die Grillplatten. Schieben Sie dazu die Laschen am hinteren Ende der Platten in die Haltevorrichtung an der Hinterseite des Gerätes. Dann führen Sie die Platte nach unten und lassen die Platte einrasten. Achten Sie dabei darauf, dass die Halteklammer nicht unter der Platte liegt – ziehen Sie sie mit dem Finger eventuell leicht nach vor.
- Wischen Sie das Gehäuse mit einem feuchten Tuch ab und trocknen Sie es sorgfältig ab, bevor Sie den Netzstecker in die Steckdose stecken.

### Gerät aufstellen:

---

- Stellen Sie das Gerät auf einen stabilen, ebenen, hitzebeständigen, spritzunempfindlichen, trockenen, rutschfesten Untergrund.
- Stellen Sie das Gerät nicht unterhalb von Hängeschränken auf und halten Sie ausreichend Sicherheitsabstand zu Wänden und anderen Küchenschränken.
- Beachten Sie alle weiteren Angaben unter „Sicherheitshinweise“.

### Gerät aufheizen:

---

- Klappen Sie das Gerät zu und stecken Sie den Netzstecker an eine Steckdose.
- Heizen Sie anschließend das Gerät ohne Grillgut ca. 10 Minuten lang bei maximaler Temperatur (Stufe 5) auf. Dies bewirkt, dass eventuell vorhandenes, produktionsbedingtes Schutzfett verdampft. Es entsteht leichte Geruchs- und Rauchentwicklung, dies ist jedoch ungefährlich und tritt nur bei erster Verwendung auf. Sorgen Sie für ausreichende Raumlüftung.
- Die Kontrolllampen leuchten und gehen wieder aus, wenn das Gerät aufgeheizt ist.
- Nach 10 Minuten drehen Sie die Thermostatregler auf Minimum (●), ziehen Sie den Netzstecker und lassen Sie das Gerät aufgeklappt abkühlen.
- Reinigen Sie die Grillplatten nochmals, wie zuvor beschrieben.

### Wichtige Hinweise zum Gebrauch:

---

- Die Grillplatten sind mit einer Antihafbeschichtung versehen. Um diese nicht zu beschädigen, dürfen keine scharfkantigen Bestecke und Kochutensilien (Messer, Gabeln aus Metall) verwendet werden. Utensilien aus Holz oder hitzebeständigem Kunststoff sind empfehlenswert.
- Eingefrorenes Grillgut muss vor dem Grillen aufgetaut werden.
- Feuchtes Grillgut (z. B. aufgetaute Lebensmittel, Fisch) sollten vor dem Grillen mit einem Küchentuch abgetupft werden.
- Das Grillgut sollte Zimmertemperatur haben.
- Bestreichen Sie die Grillplatten vor dem Grillen mit etwas Speiseöl (wenig!).
- Heizen Sie das Gerät immer auf, bevor Sie das Grillgut auf die Platten legen.
- Fettablauf: Beide Grillplatten haben eine Fettablaufrinne, um ein fettarmes, schonendes Garen zu gewährleisten. Stellen Sie daher ein hitzebeständiges, ausreichend großes Gefäß unter die Ablaufrinnen, um das beim Grillen austretende Fett aufzufangen.
- Sobald das Gerät mit dem Stromnetz verbunden wurde, leuchtet die Betriebskontrolllampe (rot).

### Thermostat / Leistungsregler:

---

Mit den getrennten Thermostatreglern für obere und untere Grillplatte kann die Temperatur für beide Platten getrennt eingestellt werden. Die Temperaturskala reicht von Stufe 1 (geringste Heizleistung) bis 5 (maximale Heizleistung). Bei der Einstellung „●“ erfolgt keine Heizleistung. Stellen Sie die gewünschte Leistung ein, die Kontrolllampen leuchten auf (grün).

Haben die Grillflächen die eingestellte Temperatur erreicht, schaltet das Thermostat ab und die grünen Kontrolllampen gehen aus. Sobald die eingestellte Temperatur unterschritten wird, schaltet das Thermostat wieder ein und die Kontrolllampen leuchten wieder auf.

Leistungsstufen:	●	Gerät ist ausgeschaltet – keine Heizleistung
Stufe 1:		Auftauen
Stufe 2:		Aufwärmen
Stufe 3 + 4:		Mittlere Grillstufe
Stufe 5:		Maximale Grillstufe

### A Verwendung als Kontaktgriller

---

1. Schließen Sie den Deckel, stecken Sie das Gerät ein.
2. Heizen Sie das Gerät auf.
3. Sind die Grillplatten ausreichend vorgeheizt, öffnen Sie das Geräteoberteil und legen Sie Ihr Grillgut auf die untere Platte.
4. Klappen Sie das Oberteil wieder zu – die obere Grillplatte liegt auf dem Grillgut auf.
5. Kontrollieren Sie den Garzustand regelmäßig und reduzieren bzw. erhöhen Sie die Temperatur, falls notwendig. Wenden Sie das Grillgut, falls notwendig.

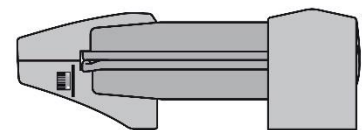

- Hat Ihr Grillgut den gewünschten Garzustand erreicht, schalten Sie die Thermostatregler aus und ziehen Sie den Netzstecker.

## B Verwendung mit Ober- und Unterhitze

Diese Funktion wird z. B. zum Überbacken verwendet.

- Folgen Sie Punkt 1-3 des Absatzes „Verwendung als Kontaktgriller“.
- Ziehen Sie nun das Oberteil komplett nach oben und klappen Sie ihn nach vor.
- Folgen Sie weiters den Punkten, wie unter „Verwendung als Kontaktgriller“ beschrieben wurde.

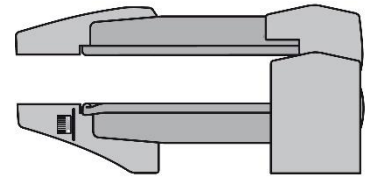

### Verwendungsbeispiel – überbackenes Schnitzel:

Schnitzel klopfen und mit Salz und Pfeffer wie gewohnt würzen.

Beidseitig gleichmäßig grillen.

Zum Überbacken mit Schinken und Käse belegen und bei maximaler Temperatur ca. 10-15 Minuten überbacken.

## C Verwendung als Plattengriller / Barbecuefunktion

In dieser Funktion können Sie

- größere Mengen grillen;
- größere Stücke grillen, die längere Garzeiten und niedrigere Temperaturen benötigen;
- bei niedriger Temperatur Speisen warmhalten;

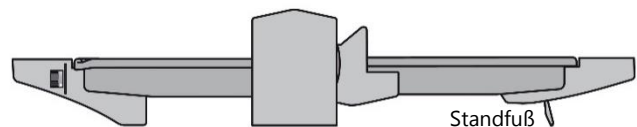

- Folgen Sie Punkt 1-3 des Absatzes „Verwendung als Kontaktgriller“.
- Klappen Sie das Oberteil auf (90°) und ziehen Sie ganz nach oben, dann klappen Sie das Oberteil nach hinten (180°). Klappen Sie den Standfuß auf, damit das Gerät eben steht.
- Bei dieser Art der Verwendung wird empfohlen, immer maximale Temperatur einzustellen.
- Folgen Sie weiters den Punkten, wie unter „Verwendung als Kontaktgriller“ beschrieben wurde.



## Gartabelle:

Min. /100g									
	4-7	4-10	3-10	6-10	3-5	6-13	3-7	7-14	6-9
	Schrimps	Burger	Steak	Fisch	Toast	Würstchen	Gemüse	Hühnchen-/ Putenteile	Spieß

Auf dem Deckel Ihres Gerätes ist eine Tabelle aufgedruckt, welche Richtwerte für die einzelnen Lebensmittel darstellt. Die angegebenen Werte beziehen sich auf jeweils 100 g Gargut und maximale Temperatur. Bitte beachten Sie, dass dies jeweils Richtwerte sind und der tatsächliche Grillverlauf auch von verschiedenen anderen Faktoren abhängig ist: Größe/Dicke, Gewicht,

Ausgangstemperatur (Lebensmittel aus dem Kühlschrank bzw. gerade Aufgetautes benötigen längere Garzeiten), Flüssigkeitsgehalt, Art der Speise, persönliche Vorzüge.  
Das Gerät ist nicht dafür ausgelegt, Geflügel im Ganzen zu grillen, es können nur Geflügelteile gegrillt werden.

## Reinigung und Pflege

-  Um eine lange Lebensdauer dieses Gerätes zu gewährleisten ist es notwendig, es sauber und in gutem Zustand zu halten. Verschmutzungen können die einwandfreie Funktion beeinträchtigen und zu gefährlichen Situationen führen. Reinigen Sie daher das Gerät/die Grillplatten nach jeder Verwendung sorgfältig!
-  **STROMSCHLAGGEFAHR!**  
Das Gerät, das Netzkabel und der Netzstecker dürfen niemals in Wasser oder andere Flüssigkeiten getaucht werden!  
Achten Sie darauf, dass bei der Reinigung keine Flüssigkeit in das Innere des Gerätes (Lüftungsschlitze) eindringt.
- Beachten Sie auch die "Sicherheitsbestimmungen" am Beginn der Anleitung.
- Schalten Sie das Gerät vor der Reinigung aus (Thermostatregler auf „●“ drehen), ziehen Sie den Netzstecker und lassen Sie das Gerät abkühlen.
- Entnehmen Sie die abgekühlten Grillplatten. Drücken Sie dazu die Klemme nach unten und heben Sie die Platte aus der Fixierung.
- Reinigen Sie die antihafbeschichteten Platten in warmem Wasser mit einem milden Spülmittel.
- Bei starker haftenden Speiserückständen empfehlen wir, die Grillplatten vor der Reinigung kurze Zeit in lauwarmem Spülwasser einzuweichen.
- Entfernen Sie nach jeder Verwendung alle Speisereste sorgfältig.
- Verwenden Sie zum Reinigen des Gerätes und der Grillplatten keine scharfen oder ätzenden Scheuer- und Reinigungsmittel, Ofenreiniger oder Metallkratzer, um Beschädigungen auf den Oberflächen bzw. der Antihafbeschichtung zu vermeiden.
- Wischen Sie das Gehäuse mit einem gut ausgedrückten, feuchten Tuch ab und trocknen Sie alle Teile gut ab.
- Achten Sie darauf, dass die Grillplatten komplett trocken sind, bevor Sie sie wieder einsetzen.
- Wickeln Sie das Kabel nach Verwendung auf der dafür vorgesehenen Kabelaufwicklung.
- Wenn Sie das Gerät für längere Zeit nicht verwenden verpacken Sie es nach der Reinigung und bewahren Sie es an einem trockenen, sauberen Platz, außerhalb der Reichweite von Kindern auf.

## Technische Daten

Leistung:	1700 W
Netzspannung:	230V ~ 50 Hz
Schutzklasse:	I 
Abmessungen Grillplatten:	23,9 x 33,3 cm
Abmessungen Grillfläche:	20,3 x 30,3 cm



Im Aus-Zustand hat das Gerät eine Leistungsaufnahme von 0,00 W.

\*) Tippfehler, Design- und technische Änderungen vorbehalten!

## Hinweis zum Umweltschutz



Dieses Produkt darf am Ende seiner Lebensdauer nicht über den normalen Haushaltsabfall entsorgt werden, sondern muss an einem Sammelpunkt für das Recycling von elektrischen und elektronischen Geräten abgegeben werden. Das Symbol auf dem Produkt, in der Gebrauchsanleitung oder auf der Verpackung weist darauf hin.

Die Werkstoffe sind gemäß ihrer Kennzeichnung wieder verwertbar. Mit der Wiederverwendung, der stofflichen Verwertung oder anderen Formen der Verwertung von Altgeräten, leisten Sie einen wichtigen Beitrag zum Schutze unserer Umwelt.

Bitte fragen Sie bei Ihrer Gemeindeverwaltung nach der zuständigen Entsorgungsstelle.

## Gewährleistung / Garantie

Neben der gesetzlichen Gewährleistung gewähren wir auf dieses Gerät 24 Monate Garantie, gerechnet ab Ausstellungsdatum der Rechnung bzw. des Lieferscheines. Innerhalb dieser Garantiezeit werden bei Vorlage der Rechnung bzw. des Lieferscheines alle auftretenden Herstellungs- und/oder Materialfehler kostenlos durch Instandsetzung und/oder Austausch der defekten Teile, bzw. (nach unserer Wahl) durch Umtausch in einen gleichwertigen, einwandfreien Artikel reguliert. Voraussetzung für eine derartige Garantieleistung ist, dass das Gerät sachgemäß behandelt und gepflegt wurde. Über unsere Garantieleistungen hinausgehende Ansprüche sind ausgeschlossen. Die Garantie schließt im berechtigten Fall nur die Reparatur des Gerätes ein. Weitergehende Ansprüche sowie eine Haftung für eventuelle Folgeschäden sind grundsätzlich ausgeschlossen. Keine Garantie kann übernommen werden für Teile, die einer natürlichen Abnutzung unterliegen bzw. bei Schäden, die auf Stoß, fehlerhafte Bedienung, Einwirkung von Feuchtigkeit oder durch andere äußere Einwirkungen oder auch auf Eingriff nicht autorisierter Dritter zurückzuführen sind. Im Garantiefall ist das Gerät mit Rechnung oder Lieferschein, bei Ihrem Fachhändler zu reklamieren.

**Silva-Schneider Handelsges.m.b.H.**  
**Karolingerstraße 1**  
**A-5020 Salzburg**  
**office@silva-schneider.at**

### **Gewährleistung:**

---



Die Gewährleistung ist ausdrücklich im Gesetz festgelegt und betrifft nur Mängel, die zum Zeitpunkt der Übergabe der Waren bestanden haben. Der Anspruch richtet sich immer gegen den Vertragspartner (Händler), der die Behebung des Mangels kostenlos (für den Konsumenten) durchführen beziehungsweise veranlassen muss.

### **Garantie:**

---

Die Garantie ist eine freiwillige, vertragliche Zusage des Herstellers (Generalimporteurs), für die es weder inhaltliche noch formale Mindestanforderungen gibt. Viele Garantien umfassen aber nur einen Teil der Kosten, die bei Mängelbehebung entstehen, dafür gelten sie aber in der Regel für alle Mängel, die innerhalb einer bestimmten Frist auftreten.

- The appliance can be used by children aged 8 years and above, as well as by persons with reduced physical, sensory or mental abilities or lack of experience and/or knowledge if they are supervised or instructed in the safe use of the appliance and understand the resulting dangers.
- Cleaning and user maintenance shall not be performed by children unless they are 8 years of age or older and under supervision.
- Children must not play with the appliance.
- Children under the age of 8 must be kept away from the appliance and its connecting cable.
- The appliance is not intended to be used with an external timer or a separate telecontrol system.
- Do not connect the appliance to a multiple socket.
- Place the appliance on a stable, level, heat-resistant, dry, non-slip surface.
- Keep the appliance away from other heat sources (electric stove, open fire, direct sunlight, etc.).
- Do not use the appliance near highly flammable/explosive liquids or materials (e.g. curtains, spray cans, etc.).
- Do not cover the appliance, especially the ventilation slots.
- Do not place any containers filled with water or other liquids on the appliance.
- Do not place burning candles on the appliance.
- Check the power cord regularly for any damage. If the appliance is damaged, it must not be used - contact a specialist workshop.
- Pull out the power plug
  - in the event of disruptions during operation;
  - after each use;
  - before every cleaning;
  - if you do not use the device for a long period of time.
- When plugging and unplugging, always hold the plug and do not pull on the cable.
- Do not let the power cord hang from the work surface.
- The power cable must not be crushed or trapped.
- Make sure that the power cord does not touch any hot parts.
-  **WARNING** - Danger of burns! The touchable surfaces of the appliance become very hot during operation. Always grasp the handle when opening and closing. –

- Do not touch the sandwich panels with your bare hands during operation.
- Do not transport the appliance when it is hot – always let it cool down first!
- During operation, hot steam can escape and condense on the handle.
- Use pot holders or gloves to prevent burns.
- Always allow the appliance to cool down before cleaning.
-  **RISK OF ELECTRIC SHOCK!** Never immerse the appliance, power cord and plug in water or other liquids.
- Do not touch the appliance with wet hands.
- Make sure that no moisture penetrates into the interior of the housing (ventilation slots) when cleaning. If it does happen, pull out the power plug immediately.
- Do not place the appliance near sinks or sinks, bathtubs, swimming pools, etc. to avoid splashing water. Also make sure that the surface is not damp.
- Never leave the appliance unattended during operation.
- The appliance must not be used outdoors.
- Regularly check plugs and connection cables for wear or damage. If the connection cable or others are damaged, contact an authorized specialist workshop. Never carry out repairs yourself. Improper repairs can result in significant danger for the user and can also lead to the exclusion of the warranty.
- Maintenance and repair work may only be carried out by qualified specialist personnel. This is dangerous and therefore not permitted for all other people; there is a risk of injury and electric shock. This also applies to replacing the power cable.
- Please note further cleaning and care instructions under the “Cleaning and Care” section.
-  **CAUTION:** Damage caused by improper operation resulting from non-compliance with these operating instructions or the safety instructions will invalidate the warranty.

In addition to the statutory warranty, we grant a 24-month warranty on this appliance, calculated from the date of issue of the invoice or delivery bill. Within this warranty period, all manufacturing and/or material defects will be repaired and/or replaced free of charge, or (at our discretion) exchanged for an item of equal value and in perfect condition, on presentation of the invoice or delivery bill. The prerequisite for such a guarantee is that the appliance has been handled and maintained properly. Claims beyond our warranty services are excluded. In justified cases, the guarantee only covers the repair of the appliance. Further claims and liability for any consequential damage are excluded. No guarantee can be given for parts that are subject to natural wear and tear or for damage caused by impact, incorrect operation, exposure to moisture or other external influences or by intervention by unauthorized third parties. In the event of a warranty claim, the appliance must be returned to your specialist dealer together with the invoice or delivery bill.

**Silva-Schneider Handelsges.m.b.H.**  
**Karolingerstraße 1**  
**A-5020 Salzburg**  
**office@silva-schneider.at**

**Warranty:**

---

The warranty is expressly stipulated by law and only applies to defects that existed at the time the goods were handed over. The claim is always directed against the contractual partner (dealer), who must remedy the defect free of charge (for the consumer) or arrange for it to be remedied.

**Guarantee:**

---

The guarantee is a voluntary, contractual promise by the manufacturer (general importer) for which there are no minimum requirements in terms of content or form. However, many warranties only cover part of the costs incurred in remedying defects, but they usually apply to all defects that occur within a certain period.